

Οδηγός γρήγορης αναφοράς



KONICA MINOLTA

bizhub 3300P

Οδηγός γρήγορης αναφοράς

2013. 5

Περιεχόμενα

1—Μάθετε τον εκτυπωτή	3
Χρήση του Πίνακα ελέγχου του εκτυπωτή.....	3
Κατανόηση της σημασίας του φωτός του πίνακα ελέγχου εκτυπωτή.....	4
2—Φόρτωση χαρτιού και ειδικών μέσων	9
Ορισμός μεγέθους και τύπου χαρτιού	9
Ορισμός γενικής ρύθμισης χαρτιού	9
Χρήση προεπιλεγμένης θυρίδας και αναστολέα χαρτιού	10
Φόρτωση συρταριών	11
Φόρτωση στον τροφοδότη γενικής χρήσης	15
Σύνδεση και αποσύνδεση συρταριών.....	19
Σύνδεση και αποσύνδεση συρταριών	19
Ορισμός ονόματος τύπου χαρτιού καθορισμένου από το χρήστη	20
Ορισμός τύπου χαρτιού καθορισμένου από το χρήστη	20
Αντιστοίχιση ορισμένου από το χρήστη τύπου χαρτιού	21
3—Εκτύπωση.....	22
Εκτύπωση εγγράφων	22
Εκτύπωση εγγράφου.....	22
Ρύθμιση σκουρότητας τόνερ	23
Ακύρωση εργασίας εκτύπωσης	24
Ακύρωση εργασίας εκτύπωσης από τον υπολογιστή	24
4—Απεμπλοκή χαρτιού.....	25
Πρόσβαση στην περιοχή εμπλοκής.....	25
[x]-σελίδα σε εμπλοκή, ανοίξτε την μπροστινή πόρτα. [20y.xx].....	26
[x]-σελίδα σε εμπλοκή, ανοίξτε την πίσω πόρτα. [20y.xx]	29
[x]-σελίδα σε εμπλοκή, ανοίξτε την προεπιλεγμένη θυρίδα. [20y.xx]	32
[x]-σελίδα σε εμπλοκή, αφαιρέστε το συρτάρι 1 για εκκαθάριση duplex. [23y.xx].....	33
[x]-σελίδα σε εμπλοκή, αφαιρέστε το συρτάρι [x]. [24y.xx].....	36
[x]-σελίδα σε εμπλοκή, εκκαθάριση χειροκίνητου τροφοδότη. [250.xx].....	39

1—Μάθετε τον εκτυπωτή

Σημείωση: Για δικτυακούς εκτυπωτές ή εκτυπωτές συνδεδεμένους σε έναν διακομιστή δικτύου, μπορείτε επίσης να ελέγχετε την κατάσταση του εκτυπωτή σας μέσω του ενσωματωμένου διακομιστή ιστού.

Χρήση του Πίνακα ελέγχου του εκτυπωτή

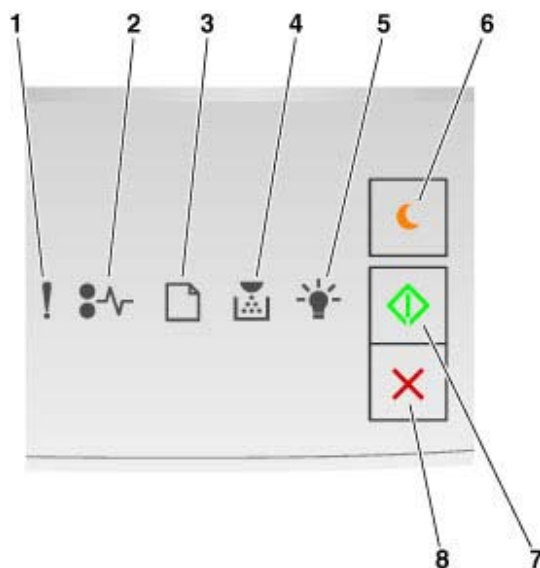











	Λυχνία ή πλήκτρο		Χρώμα	Περιγραφή
1	Λυχνία σφάλματος	!	Κίτρινο	Παρουσιάστηκε σφάλμα.
2	Λυχνία εμπλοκής χαρτιού	⊗	Κίτρινο	Παρουσιάστηκε εμπλοκή χαρτιού.
3	Λυχνία Φόρτωσης ή απομάκρυνσης χαρτιού	☐	Κίτρινο	Πρέπει να φορτωθεί ή να απομακρυνθεί το χαρτί της θυρίδας.
4	Λυχνία χαμηλής στάθμης τόνερ ή αντικατάστασης μονάδας απεικόνισης	⚠	Κίτρινο	Η κασέτα του τόνερ εξαντλείται ή η μονάδα απεικόνισης πρέπει να αντικατασταθεί.
5	Λυχνία Έτοιμο ή Δεδομένα	💡	Πράσινο	Ο εκτυπωτής είναι σε κατάσταση ετοιμότητας.

Οδηγός γρήγορης αναφοράς

	Λυχνία ή πλήκτρο	Χρώμα	Περιγραφή	
6	Πλήκτρο και λυχνία Ύπνου (Sleep)		Πορτοκαλί	Χρησιμοποιήστε το για ενεργοποίηση της κατάστασης ύπνου (Sleep mode) ή αδρανοποίησης.
7	Πλήκτρο και λυχνία εκκίνησης		Πράσινο	Χρησιμοποιήστε το για έναρξη εργασίας εκτύπωσης.
8	Πλήκτρο διακοπής ή ακύρωσης		Κόκκινο	Χρησιμοποιήστε το για ακύρωση μίας εργασίας εκτύπωσης.

Κατανόηση της σημασίας του φωτός του πίνακα ελέγχου εκτυπωτή

Οι λυχνίες του πίνακα ελέγχου εκτυπωτή μπορεί να σημαίνουν πολλά διαφορετικά πράγματα, ανάλογα με τον τρόπο εμφάνισής τους. Οι λυχνίες μπορούν να είναι on, off, να αναβοσβήνουν ή να αναβοσβήνουν αργά, υποδεικνύοντας την κατάσταση του εκτυπωτή, μία ειδοποίηση ή ένα σφάλμα. Ο ακόλουθος πίνακας δείχνει τις πιθανές καταστάσεις μίας λυχνίας.

On (ανάβει)	Αναβοσβήνει	Αναβοσβήνει αργά
		
		
		
		
		
		

Αν η αλληλουχία της λυχνίας του πίνακα ελέγχου εκτυπωτή ταιριάζει με μία του ακόλουθου πίνακα, τότε δείτε το μήνυμα στην αντίστοιχη σειρά.

Οδηγός γρήγορης αναφοράς

Αλληλουχία λυχνίας						Μήνυμα
						
						Κλείστε την μπροστινή πόρτα
						Αντικαταστήστε τη μονάδα απεικόνισης
						Αντικαταστήστε τη μη υποστηριζόμενη κασέτα του τόνερ
						Αντικαταστήστε τη μη υποστηριζόμενη μονάδα απεικόνισης
						Αναντιστοιχία κασέτας του τόνερ και μονάδας απεικόνισης
						Ακύρωση εργασίας εκτύπωσης
						Εκκαθάριση προσωρινής μνήμης
						Μειωμένη ανάλυση
						Η κασέτα του τόνερ δεν είναι του κατασκευαστή
						Η μονάδα απεικόνισης δεν είναι του κατασκευαστή
						Αναγκαστική επανεκκίνηση του εκτυπωτή
						Πολύ χαμηλή στάθμη κασέτας του τόνερ
						Πολύ χαμηλή στάθμη μονάδας απεικόνισης
						Σχεδόν χαμηλή στάθμη κασέτας του τόνερ





















































































Οδηγός γρήγορης αναφοράς

Αλληλουχία λυχνίας						Μήνυμα
!	⚙️	📄	🖨️	💡	⬇️	
🔥			🖨️		⬇️	Σχεδόν χαμηλή στάθμη μονάδας απεικόνισης
⚠️	⚙️	📄	🖨️	⚙️	⬇️	Σφάλμα υπηρεσίας
		📄			⬇️	Φορτώστε χαρτί
		📄				Αφαιρέστε το χαρτί από τη στάνταρ θυρίδα
		📄			⬇️	Αλλάξτε το χαρτί
			🖨️		⬇️	Χαμηλή στάθμη κασέτας του τόνερ
			🖨️		⬇️	Χαμηλή στάθμη μονάδας απεικόνισης
				💡		Έτοιμο
				💡	⬇️	Αναμονή
				⚙️		Απασχολημένο
					⬇️	Μη έτοιμο































Αν η αλληλουχία της λυχνίας του πίνακα ελέγχου εκτυπωτή ταιριάζει με μία στη στήλη "Αλληλουχία κύριας λυχνίας" τότε πατήστε γρήγορα δύο φορές  στον πίνακα ελέγχου του εκτυπωτή. Αναζητήστε μία αντίστοιχη αλληλουχία λυχνίας στη στήλη "Αλληλουχία βοηθητικής λυχνίας" και μετά δείτε το μήνυμα στην ίδια σειρά.

Αλληλουχία κύριας λυχνίας						Αλληλουχία βοηθητικής λυχνίας						Μήνυμα
!	⚙️	📄	🖨️	💡	⬇️	!	⚙️	📄	🖨️	💡	⬇️	
⚠️			🖨️			⚠️	⚙️		🖨️			Κασέτα του τόνερ λείπει ή δεν ανταποκρίνεται

Οδηγός γρήγορης αναφοράς

Αλληλουχία κύριας λυχνίας						Αλληλουχία βοηθητικής λυχνίας						Μήνυμα
!						!						
												Αντικαταστήστε την κασέτα τόνερ
												Αναντιστοιχία κασέτας του τόνερ και εκτυπωτή
												Μονάδα απεικόνισης λείπει ή δεν ανταποκρίνεται
												Σφάλμα λογισμικού προεπιλεγμένου δικτύου
												Σφάλμα λογισμικού δικτύου [x]
												Ανεπαρκής μνήμη για εργασία ταξινόμησης
												Σύνθετη σελίδα
												Ανεπαρκής μνήμη για αποθήκευση πόρου
												Η προεπιλεγμένη παράλληλη θύρα είναι απενεργοποιημένη
												Η προεπιλεγμένη θύρα USB είναι απενεργοποιημένη
												Υπερβολικά πολλά συρτάρια
												Εσφαλμένο μέγεθος χαρτιού
												Η μνήμη είναι πλήρης
												Εμπλοκή χαρτιού, εκκαθάριση στάντα θυρίδας

Οδηγός γρήγορης αναφοράς

Αλληλουχία κύριας λυχνίας						Αλληλουχία βοηθητικής λυχνίας						Μήνυμα
!						!						
												Εμπλοκή χαρτιού, αφαίρεση στάνταρ συρταριού για εκκαθάριση μονάδας duplex
												Εμπλοκή χαρτιού, ανοίξτε την πίσω πόρτα
												Εμπλοκή χαρτιού, αφαίρεση στάνταρ συρταριού για εκκαθάριση μονάδας duplex
												Εμπλοκή χαρτιού, αφαίρεση στάνταρ συρταριού για εκκαθάριση μονάδας duplex
												Εμπλοκή χαρτιού, ανοίξτε την μπροστινή πόρτα
												Εμπλοκή χαρτιού, αφαίρεση στάνταρ συρταριού
												Εμπλοκή χαρτιού, αφαίρεση προαιρετικού συρταριού
												Εμπλοκή χαρτιού, αυτόματος τροφοδότης

2—Φόρτωση χαρτιού και ειδικών μέσων

Ορισμός μεγέθους και τύπου χαρτιού

Χρήση του ενσωματωμένου διακομιστή ιστού

1. Ανοίξτε ένα παράθυρο του προγράμματος περιήγησής σας και πληκτρολογήστε στο πεδίο διεύθυνσης τη διεύθυνση IP του εκτυπωτή.

Σημειώσεις:

- Εκτυπώστε τη σελίδα ρυθμίσεων του δικτύου ή του μενού ρυθμίσεων και μετά εντοπίστε τη διεύθυνση IP στο τμήμα TCP/IP. Η διεύθυνση IP εμφανίζεται ως τέσσερις ομάδες αριθμών που χωρίζονται μεταξύ τους με αριθμούς, όπως για παράδειγμα 123.123.123.123.
- Αν χρησιμοποιείτε διακομιστή proxy τότε απενεργοποιήστε τον προσωρινά για να φορτωθεί κανονικά η ιστοσελίδα.

2. Κάντε κλικ στο **Settings >Paper Menu**.

Χρήση των ρυθμίσεων εκτυπωτή του υπολογιστή

Ανάλογα με το λειτουργικό σας σύστημα μπορείτε να έχετε πρόσβαση στο μενού Χαρτιού χρησιμοποιώντας την εφαρμογή ρυθμίσεων τοπικού εκτυπωτή ή τις Ρυθμίσεις εκτυπωτή.

Σημείωση: Οι ρυθμίσεις μεγέθους και τύπου χαρτιού θα αποθηκευτούν μέχρι να επαναφέρετε τις εργοστασιακές ρυθμίσεις.

Ορισμός γενικής ρύθμισης χαρτιού

Το γενικό μέγεθος χαρτιού αποτελεί μία ορισμένη από το χρήστη ρύθμιση που επιτρέπει την εκτύπωση σε μεγέθη χαρτιού που δεν είναι προκαθορισμένα στα μενού του εκτυπωτή.

Σημειώσεις:

- Το μικρότερο γενικό μέγεθος που υποστηρίζεται από τον τροφοδότη πολλαπλής χρήσης είναι 76,2 x 127 mm (3 x 5 ίντσες).
- Το μεγαλύτερο γενικό μέγεθος που υποστηρίζεται είναι 215,9 x 355,6 mm (8,5 x 14 ίντσες).

Χρήση του ενσωματωμένου διακομιστή ιστού

1. Ανοίξτε ένα παράθυρο του προγράμματος περιήγησής σας και πληκτρολογήστε στο πεδίο διεύθυνσης τη διεύθυνση IP του εκτυπωτή.
2. Κάντε κλικ στο **Settings >Paper Menu >Universal Setup**.
3. Επιλέξτε τη μονάδα μέτρησης ή κάντε κλικ στο **Print Width** ή **Print Length**.
4. Αλλάξτε τη ρύθμιση και κατόπιν κάντε κλικ στο **Submit**.

Οδηγός γρήγορης αναφοράς

Χρήση των ρυθμίσεων εκτυπωτή του υπολογιστή

1. Ανάλογα με το λειτουργικό σας σύστημα μπορείτε να έχετε πρόσβαση στο μενού Χαρτιού χρησιμοποιώντας την εφαρμογή ρυθμίσεων τοπικού εκτυπωτή ή τις Ρυθμίσεις εκτυπωτή.
2. Επιλέξτε το συρτάρι που περιέχει το γενικό μέγεθος χαρτιού και κατόπιν επιλέξτε "Universal" ως μέγεθος χαρτιού.

Χρήση προεπιλεγμένης θυρίδας και αναστολέα χαρτιού

Η προεπιλεγμένη θυρίδα χαρτιού δέχεται έως και 150 φύλλα χαρτιού βάρους 20 lb. Τα αντίτυπα συγκεντρώνονται εδώ βλέποντας προς τα κάτω. Η προεπιλεγμένη θυρίδα χαρτιού διαθέτει έναν αναστολέα χαρτιού που δεν επιτρέπει στο χαρτί να γλιστρήσει έξω από το μπροστινό μέρος της θυρίδας όπου και στοιβάζεται.

Για να ανοίξετε τον αναστολέα χαρτιού, τραβήξτε τον ώστε να ανοίξει προς τα εμπρός.



Σημείωση: Κλείστε τον αναστολέα χαρτιού αν θέλετε να μετακινήσετε τον εκτυπωτή σε άλλο μέρος.

Φόρτωση συρταριών

⚠ ΠΡΟΣΟΧΗ—ΠΙΘΑΝΟΤΗΤΑ ΤΡΑΥΜΑΤΙΣΜΟΥ: Για να μειωθεί ο κίνδυνος απώλειας της σταθερότητας του μηχανήματος, φορτώστε χαρτί σε κάθε συρτάρι ξεχωριστά. Κρατήστε κλειστά όλα τα άλλα συρτάρια μέχρι να τα χρειαστείτε.

1. Τραβήξτε εντελώς έξω το συρτάρι.

Σημείωση: Μην αφαιρείτε συρτάρια ενόσω εκτυπώνεται μία εργασία ή όσο εμφανίζεται κάποια αλληλουχία λυχνίας στον πίνακα ελέγχου του εκτυπωτή. Κάτι τέτοιο μπορεί να προξενήσει εμπλοκή χαρτιού.



Απασχολημένο



- Αναβοσβήνει



Οδηγός γρήγορης αναφοράς

2. Πιέστε και μετά σύρτε τη γλωττίδα του οδηγού πλάτους στη σωστή θέση για το μέγεθος του χαρτιού που φορτώνετε.

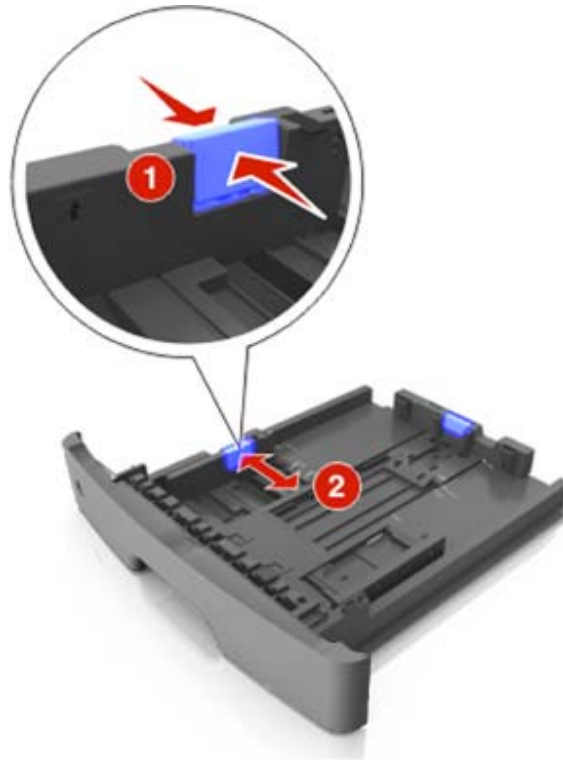

Οδηγός γρήγορης αναφοράς

- Ξεκλειδώστε τον οδηγό μήκους. Πιέστε και μετά σύρτε τη γλωττίδα του οδηγού μήκους στη σωστή θέση για το μέγεθος του χαρτιού που φορτώνετε.

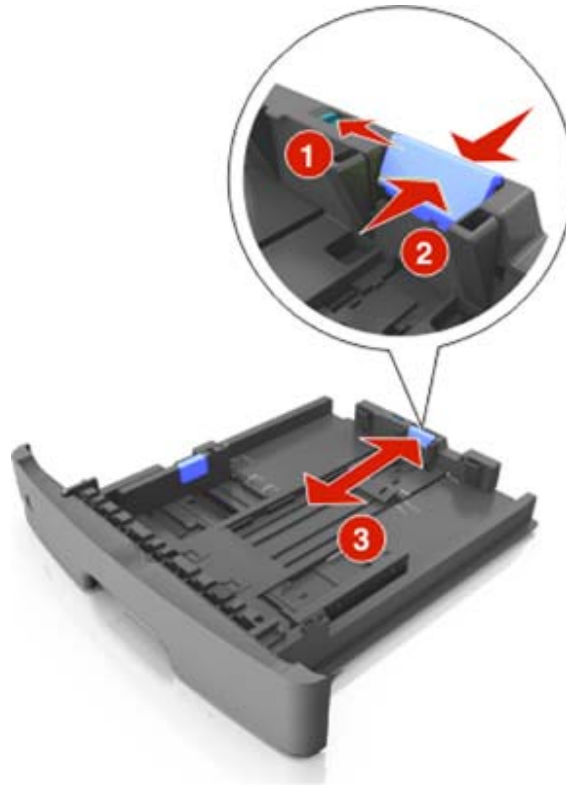

Σημειώσεις:

- Για ορισμένα μεγέθη χαρτιού, όπως Letter, legal, και A4, πιέστε και σύρτε τη γλωττίδα του οδηγού μήκους προς τα πίσω για να ορίσετε το μήκος.
- Όταν φορτώνετε χαρτί μεγέθους legal, ο οδηγός μήκους επεκτείνεται πέρα από τη βάση αφήνοντας το χαρτί εκτεθειμένο στη σκόνη. Για να προστατέψετε το χαρτί από τη σκόνη μπορείτε να αγοράσετε ξεχωριστά ένα κάλυμμα.
- Αν φορτώνετε χαρτί μεγέθους A6 στο προεπιλεγμένο συρτάρι, πιέστε και σύρτε τη γλωττίδα του οδηγού μήκους προς το κέντρο του συρταριού στη θέση μεγέθους A6.
- Βεβαιωθείτε ότι οι οδηγοί μήκους και πλάτους είναι σωστά ευθυγραμμισμένοι με τις ενδείξεις μεγέθους χαρτιού στο κάτω μέρος του συρταριού.

Οδηγός γρήγορης αναφοράς

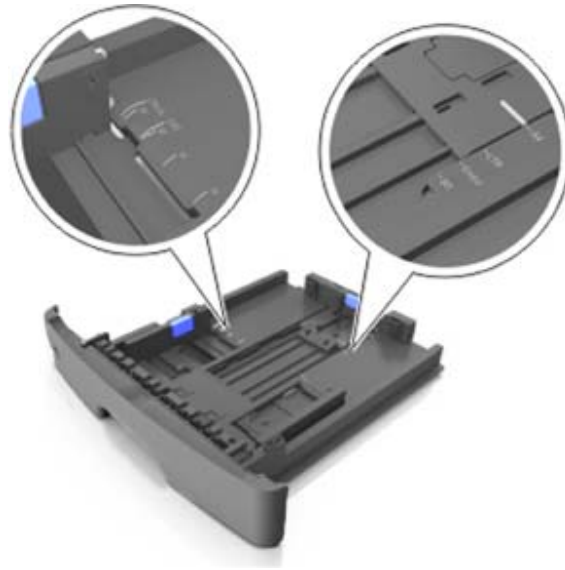

4. Λυγίστε τα φύλλα πάνω-κάτω για να χαλαρώσουν και μετά ανεμίστε τα. Μην διπλώνετε και μην κάνετε ζάρες στο χαρτί. Ισιώστε τις άκρες σε μία επίπεδη επιφάνεια.



5. Τοποθετήστε τη στοίβα χαρτιού.

Σημείωση: Βεβαιωθείτε ότι η στάθμη του χαρτιού βρίσκεται κάτω από τη μέγιστη ένδειξη χωρητικότητας που βρίσκεται πλευρικά του οδηγού πλάτους.

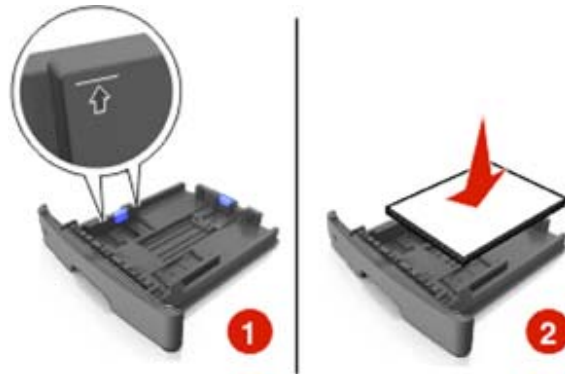

Σημειώσεις:

- Αν χρησιμοποιείτε ανακυκλωμένο ή προεκτυπωμένο χαρτί φορτώστε το με την πλευρά όπου θα γίνει η εκτύπωση προς τα κάτω.
- Φορτώστε το ήδη τρυπημένο χαρτί με τις σπές του άνω άκρου προς το μπροστινό μέρος του συρταριού.
- Τοποθετήστε το επιστολόχαρτο με την όψη προς τα κάτω - το άνω άκρο του φύλλου να είναι προς το μπροστινό μέρος του συρταριού. Για εκτύπωση διπλής όψης, τοποθετήστε το επιστολόχαρτο με την όψη προς άνω - το κάτω άκρο του φύλλου να είναι προς το μπροστινό μέρος του συρταριού.

Οδηγός γρήγορης αναφοράς

6. Βάλτε μέσα το συρτάρι.



7. Από τον ενσωματωμένο διακομιστή ιστού ή από τον υπολογιστή σας, ορίστε το μέγεθος και τον τύπο χαρτιού στο Μενού χαρτιού, ανάλογα με το χαρτί που φορτώθηκε στο συρτάρι.

Σημειώσεις:

- Αν ο εκτυπωτής δεν είναι συνδεδεμένος σε δίκτυο, τότε προσπελάστε το Μενού χαρτιού χρησιμοποιώντας τη βοηθητική εφαρμογή ρύθμισης τοπικού εκτυπωτή ή τις Ρυθμίσεις εκτυπωτή ανάλογα με το λειτουργικό σας σύστημα.
- Ορίστε το σωστό μέγεθος και τύπο χαρτιού για να αποφευχθούν προβλήματα με εμπλοκές χαρτιού και την ποιότητα εκτύπωσης.

Φόρτωση στον τροφοδότη γενικής χρήσης

Χρησιμοποιήστε τον τροφοδότη γενικής χρήσης όταν εκτυπώνετε σε διάφορα μέγεθη και τύπους χαρτιού ή ειδικά μέσα, όπως χαρτόνι, διαφάνειες, ετικέτες, και φακέλους. Μπορείτε επίσης να τον χρησιμοποιείτε για εκτυπώσεις μίας σελίδας σε επιστολόχαρτα.

1. Ανοίξτε τον τροφοδότη γενικής χρήσης.



Οδηγός γρήγορης αναφοράς

- a. Τραβήξτε την επέκταση του τροφοδότη γενικής χρήσης.



- b. Τραβήξτε την επέκταση απαλά ούτως ώστε ο τροφοδότης γενικής χρήσης να είναι σε πλήρη έκταση και ανοιχτός.



2. Πιέστε την γλωττίδα του αριστερού οδηγού πλάτους και κατόπιν μετακινήστε τους οδηγούς ανάλογα με το χαρτί που τοποθετείτε.

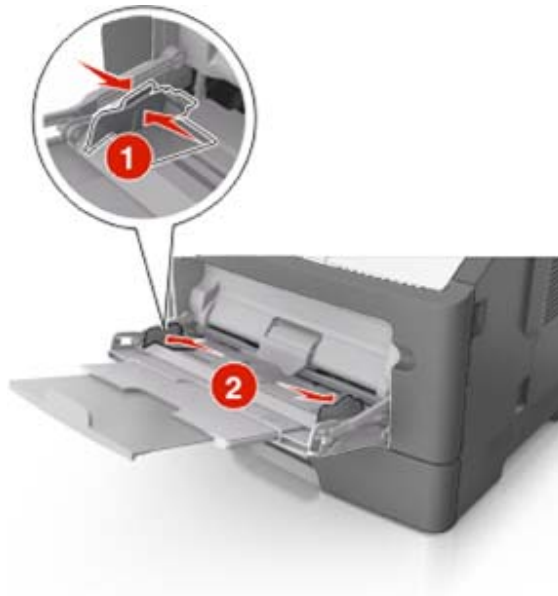

Οδηγός γρήγορης αναφοράς

3. Προετοιμάστε το χαρτί ή το ειδικό μέσο πριν το τοποθετήσετε.

- Λυγίστε τα φύλλα πάνω-κάτω για να χαλαρώσουν και μετά ανεμίστε τα. Μην διπλώνετε και μην κάνετε ζάρες στο χαρτί. Ισιώστε τις άκρες σε μία επίπεδη επιφάνεια.



- Κρατήστε τις διαφάνειες από τα άκρα. Λυγίστε τις διαφάνειες πάνω-κάτω για να χαλαρώσουν και μετά ανεμίστε τες. Ισιώστε τις άκρες σε μία επίπεδη επιφάνεια.

Σημείωση: Να αποφεύγετε το άγγιγμα της εκτυπώσιμης πλευράς των διαφανειών. Να προσέχετε να μην γρατσουνιστούν.



- Λυγίστε τη στοίβα φακέλων πάνω-κάτω για να χαλαρώσουν και μετά ανεμίστε την. Ισιώστε τις άκρες σε μία επίπεδη επιφάνεια.



4. Φορτώστε το χαρτί ή το ειδικό μέσο.

Σημειώσεις:

- Μην ασκείτε δύναμη για να τοποθετήσετε το χαρτί στον τροφοδότη γενικής χρήσης. Μην τοποθετείτε πολύ μεγάλες ποσότητες χαρτιού γιατί μπορεί να προκληθεί εμπλοκή χαρτιού.
- Βεβαιωθείτε ότι η στάθμη του χαρτιού ή ειδικού μέσου βρίσκεται κάτω από τη μέγιστη ένδειξη χωρητικότητας των οδηγών χαρτιού.

Οδηγός γρήγορης αναφοράς

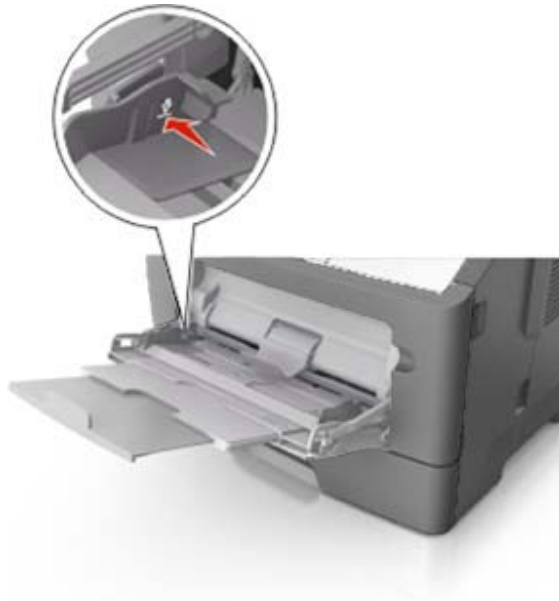

- Φορτώστε χαρτί, διαφάνειες, και χαρτόνι με την εκτυπώσιμη πλευρά προς τα άνω και το άνω άκρο να εισέρχεται πρώτο στον εκτυπωτή. Για περισσότερες πληροφορίες σχετικά με τη φόρτωση διαφανειών συμβουλευθείτε τη συσκευασία τους.

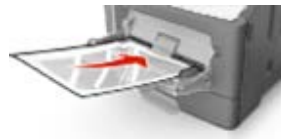

- Φορτώστε επιστολόχαρτο με την όψη προς τα άνω και το άνω άκρο να εισέρχεται πρώτο στον εκτυπωτή. Για εκτύπωση δύο όψεων (duplex), φορτώστε το επιστολόχαρτο με την όψη προς τα κάτω και το κάτω άκρο του φύλλου να εισέρχεται πρώτο στον εκτυπωτή.



- Φορτώστε φακέλους με το πτερύγιο στην αριστερή πλευρά προς τα κάτω.

Προειδοποίηση—Πιθανή βλάβη: Ποτέ μην χρησιμοποιείτε φακέλους με γραμματόσημα, μεταλλικά κλεισίματα, συνδέσμους ασφαλείας, παραθυράκια, επιστρωμένες επενδύσεις ή αυτοκόλλητα. Οι φάκελοι αυτοί ίσως προκαλέσουν βλάβη στον εκτυπωτή.

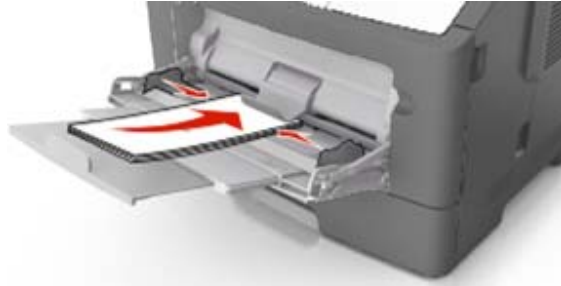

5. Από τον ενσωματωμένο διακομιστή ιστού ή από τον υπολογιστή σας ορίστε το μέγεθος και τον τύπο χαρτιού στο Μενού χαρτιού ανάλογα με το χαρτί που φορτώθηκε στον τροφοδότη γενικής χρήσης.

Σημείωση: Προσπελάστε το Μενού χαρτιού χρησιμοποιώντας τη βοηθητική εφαρμογή ρύθμισης τοπικού εκτυπωτή ή τις Ρυθμίσεις εκτυπωτή ανάλογα με το λειτουργικό σας σύστημα.

Σύνδεση και αποσύνδεση συρταριών

Αν το μέγεθος και ο τύπος χαρτιού είναι ίδιοι για οποιαδήποτε συρτάρια, ο εκτυπωτής θα τα συνδέει. Μόλις ένα από τα συνδεδεμένα συρτάρια αδειάσει, θα αρχίσει να τροφοδοτείται χαρτί από το επόμενο συνδεδεμένο συρτάρι. Συνιστάται να δίδεται σε κάθε μοναδικό χαρτί, όπως π.χ. το επιστολόχαρτο και τα διάφορα κοινά έγχρωμα χαρτιά, ένα διαφορετικό ορισμένο από το χρήστη όνομα τύπου ώστε να μην συνδέονται αυτόματα τα συρτάρια.

Σύνδεση και αποσύνδεση συρταριών

Χρήση του ενσωματωμένου διακομιστή ιστού

1. Ανοίξτε ένα παράθυρο του προγράμματος περιήγησής σας και πληκτρολογήστε στο πεδίο διεύθυνσης τη διεύθυνση IP του εκτυπωτή.

Σημειώσεις:

- Εκτυπώστε τη σελίδα ρυθμίσεων του δικτύου ή του μενού ρυθμίσεων και μετά εντοπίστε τη διεύθυνση IP στο τμήμα TCP/IP. Η διεύθυνση IP εμφανίζεται ως τέσσερις ομάδες αριθμών που χωρίζονται μεταξύ τους με αριθμούς, όπως για παράδειγμα 123.123.123.123.
- Αν χρησιμοποιείτε διακομιστή proxy τότε απενεργοποιήστε τον προσωρινά για να φορτωθεί κανονικά η ιστοσελίδα.

2. Κάντε κλικ στο **Settings >Paper Menu**.

3. Από την περιοχή Ρύθμιση συρταριών επιλέξτε ένα συρτάρι και μετά αλλάξτε τις ρυθμίσεις για το μέγεθος και τον τύπο χαρτιού.

- Για να συνδέσετε συρτάρια, βεβαιωθείτε ότι το μέγεθος και ο τύπος χαρτιού του συρταριού συμπίπτουν με το άλλο συρτάρι.
- Για να αποσυνδέσετε συρτάρια, βεβαιωθείτε ότι το μέγεθος και ο τύπος χαρτιού του συρταριού δεν συμπίπτουν με το άλλο συρτάρι.

4. Κάντε κλικ στο **Submit**.

Χρήση των ρυθμίσεων εκτυπωτή του υπολογιστή

Ανάλογα με το λειτουργικό σας σύστημα μπορείτε να έχετε πρόσβαση στο μενού Χαρτιού χρησιμοποιώντας την εφαρμογή ρυθμίσεων τοπικού εκτυπωτή ή τις Ρυθμίσεις εκτυπωτή.

Προειδοποίηση—Πιθανή βλάβη: Το χαρτί που έχει τοποθετηθεί στο συρτάρι πρέπει να συμπίπτει με τον τύπο χαρτιού που έχει οριστεί στον εκτυπωτή. Η θερμοκρασία τήξης διαφέρει ανάλογα με τον καθορισμένο τύπο χαρτιού. Μπορεί να προκύψουν προβλήματα κατά την εκτύπωση εάν δεν οριστούν σωστά οι ρυθμίσεις.

Ορισμός ονόματος τύπου χαρτιού καθορισμένου από το χρήστη

Χρήση του ενσωματωμένου διακομιστή ιστού

1. Ανοίξτε ένα παράθυρο του προγράμματος περιήγησής σας και πληκτρολογήστε στο πεδίο διεύθυνσης τη διεύθυνση IP του εκτυπωτή.

Σημειώσεις:

- Εκτυπώστε τη σελίδα ρυθμίσεων του δικτύου ή του μενού ρυθμίσεων και μετά εντοπίστε τη διεύθυνση IP στο τμήμα TCP/IP. Η διεύθυνση IP εμφανίζεται ως τέσσερις ομάδες αριθμών που χωρίζονται μεταξύ τους με αριθμούς, όπως για παράδειγμα 123.123.123.123.
- Αν χρησιμοποιείτε διακομιστή proxy τότε απενεργοποιήστε τον προσωρινά για να φορτωθεί κανονικά η ιστοσελίδα.

2. Κάντε κλικ στις **Settings >Paper Menu >Custom Names**.
3. Επιλέξτε το όνομα που επιθυμείτε και πληκτρολογήστε ένα νέο ορισμένο από το χρήστη όνομα τύπου χαρτιού.
4. Κάντε κλικ στο **Submit**.
5. Κάντε κλικ στο **Custom Types**, και κατόπιν επιβεβαιώστε ότι το νέο ορισμένο από το χρήστη όνομα τύπου χαρτιού έχει αντικαταστήσει το προϋπάρχον όνομα.

Χρήση των ρυθμίσεων εκτυπωτή στον υπολογιστή (μόνο για Windows)

Προσπελάστε το μενού ορισμού ρυθμίσεων από το χρήστη, χρησιμοποιώντας τη βοηθητική εφαρμογή ρύθμισης τοπικού εκτυπωτή.

Ορισμός τύπου χαρτιού καθορισμένου από το χρήστη

Χρήση του ενσωματωμένου διακομιστή ιστού

1. Ανοίξτε ένα παράθυρο του προγράμματος περιήγησής σας και πληκτρολογήστε στο πεδίο διεύθυνσης τη διεύθυνση IP του εκτυπωτή.

Σημειώσεις:

- Εκτυπώστε τη σελίδα ρυθμίσεων του δικτύου ή του μενού ρυθμίσεων και μετά εντοπίστε τη διεύθυνση IP στο τμήμα TCP/IP. Η διεύθυνση IP εμφανίζεται ως τέσσερις ομάδες αριθμών που χωρίζονται μεταξύ τους με αριθμούς, όπως για παράδειγμα 123.123.123.123.
- Αν χρησιμοποιείτε διακομιστή proxy τότε απενεργοποιήστε τον προσωρινά για να φορτωθεί κανονικά η ιστοσελίδα.

2. Κάντε κλικ στις **Settings >Paper Menu >Custom Types**.
3. Επιλέξτε ένα ορισμένο από το χρήστη όνομα τύπου χαρτιού και κατόπιν επιλέξτε έναν ορισμένο από το χρήστη τύπο χαρτιού.

Σημείωση: Η προεπιλεγμένη εργοστασιακή ρύθμιση τύπου χαρτιού για όλα τα ορισμένα από το χρήστη ονόματα είναι "κοινό χαρτί".

4. Κάντε κλικ στο **Submit**.

Χρήση των ρυθμίσεων εκτυπωτή του υπολογιστή

Ανάλογα με το λειτουργικό σας σύστημα μπορείτε να έχετε πρόσβαση στο μενού ορισμού ρυθμίσεων χρησιμοποιώντας την εφαρμογή ρυθμίσεων τοπικού εκτυπωτή ή τις Ρυθμίσεις εκτυπωτή.

Αντιστοίχιση ορισμένου από το χρήστη τύπου χαρτιού

Χρήση του ενσωματωμένου διακομιστή ιστού

1. Ανοίξτε ένα παράθυρο του προγράμματος περιήγησής σας και πληκτρολογήστε στο πεδίο διεύθυνσης τη διεύθυνση IP του εκτυπωτή.

Σημειώσεις:

- Εκτυπώστε τη σελίδα ρυθμίσεων του δικτύου ή του μενού ρυθμίσεων και μετά εντοπίστε τη διεύθυνση IP στο τμήμα TCP/IP. Η διεύθυνση IP εμφανίζεται ως τέσσερις ομάδες αριθμών που χωρίζονται μεταξύ τους με αριθμούς, όπως για παράδειγμα 123.123.123.123.
 - Αν χρησιμοποιείτε διακομιστή proxy τότε απενεργοποιήστε τον προσωρινά για να φορτωθεί κανονικά η ιστοσελίδα.
2. Κάντε κλικ στο **Settings >Paper Menu**.
 3. Από την περιοχή Ρύθμιση συρταριών επιλέξτε μία πηγή χαρτιού και κατόπιν επιλέξτε έναν ορισμένο από το χρήστη τύπο χαρτιού από τη στήλη τύπου χαρτιού.
 4. Κάντε κλικ στο **Submit**.

Χρήση των ρυθμίσεων εκτυπωτή του υπολογιστή

Ανάλογα με το λειτουργικό σας σύστημα μπορείτε να έχετε πρόσβαση στο μενού Χαρτιού χρησιμοποιώντας την εφαρμογή ρυθμίσεων τοπικού εκτυπωτή ή τις Ρυθμίσεις εκτυπωτή.

3—Εκτύπωση

Εκτύπωση εγγράφων

Εκτύπωση εγγράφου

1. Από τον ενσωματωμένο διακομιστή ιστού ή από τον υπολογιστή σας, ορίστε το μέγεθος και τον τύπο χαρτιού στο Μενού χαρτιού, ανάλογα με το χαρτί που φορτώθηκε στο συρτάρι.

Σημείωση: Αν ο εκτυπωτής δεν είναι συνδεδεμένος σε δίκτυο, τότε προσπελάστε το Μενού χαρτιού χρησιμοποιώντας τη βοηθητική εφαρμογή ρύθμισης τοπικού εκτυπωτή ή τις Ρυθμίσεις εκτυπωτή ανάλογα με το λειτουργικό σας σύστημα.

2. Αποστολή της εργασίας εκτύπωσης.

Για χρήστες Windows

- a. Με ανοιχτό ένα έγγραφο, κάντε κλικ στο **Αρχείο >Εκτύπωση**.
- b. Κάντε κλικ στο **Ιδιότητες, Προτιμήσεις, Επιλογές, ή Εγκατάσταση**.
- c. Προσαρμόστε τις ρυθμίσεις, αν χρειάζεται.
- d. Κάντε κλικ στο **OK >Εκτύπωση**.

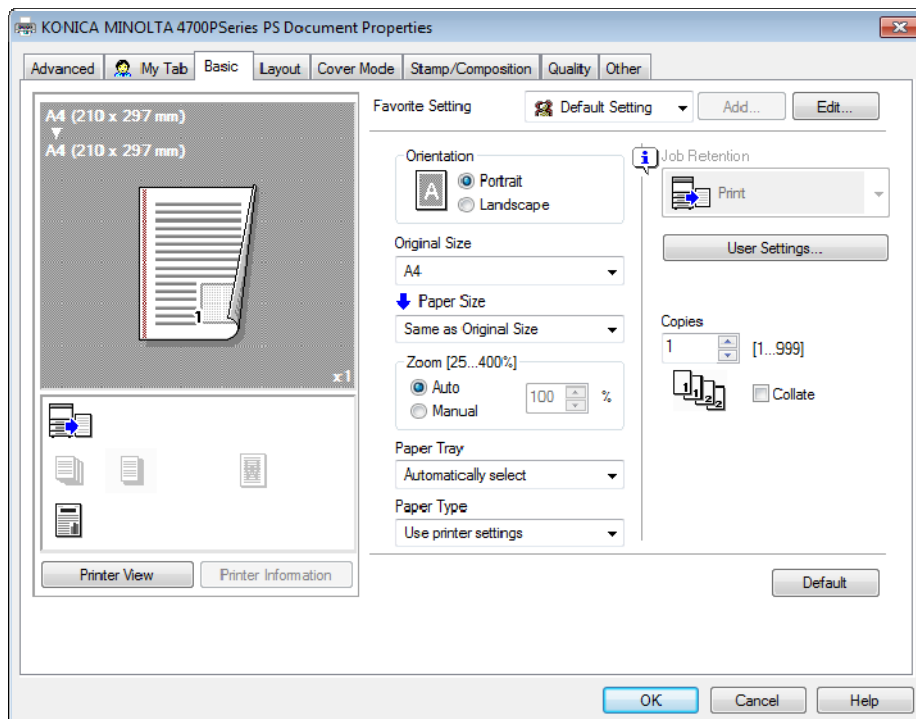

Σημείωση: Για λεπτομέρειες σχετικά με τις ρυθμίσεις προτιμήσεων εκτυπωτή, συμβουλευτείτε τη Βοήθεια για τον εκτυπωτή.

Οδηγός γρήγορης αναφοράς

Για χρήστες Macintosh

- a. Ορίστε τις ρυθμίσεις στο παράθυρο διαλόγου Page Setup.
 1. Με ανοιχτό ένα έγγραφο, επιλέξτε **File >Page Setup**.
 2. Επιλέξτε ένα μέγεθος αρχείου ή δημιουργήστε ένα προσαρμοσμένο μέγεθος που συμπίπτει με το τοποθετημένο χαρτί.
 3. Κάντε κλικ στο **OK**.
- b. Ορίστε τις ρυθμίσεις στο παράθυρο διαλόγου Print.
 1. Με ανοιχτό ένα έγγραφο, επιλέξτε **File >Print**.

Αν χρειαστεί, κάντε κλικ στο πτυσσόμενο τρίγωνο για περισσότερες επιλογές.
 2. Από το παράθυρο διαλόγου Print και τα αναδυόμενα μενού, προσαρμόστε τις ρυθμίσεις, αν χρειάζεται.

Σημείωση: Για εκτύπωση σε ορισμένο τύπο χαρτιού, προσαρμόστε ρυθμίσεις τύπου χαρτιού ώστε να συμπίπτουν με το τοποθετημένο χαρτί ή επιλέξτε το κατάλληλο συστράρι ή τροφοδότη.
 3. Κάντε κλικ στο **Print**.

Ρύθμιση σκουρότητας τόνερ

Χρήση του ενσωματωμένου διακομιστή ιστού

1. Ανοίξτε ένα παράθυρο του προγράμματος περιήγησής σας και πληκτρολογήστε στο πεδίο διεύθυνσης τη διεύθυνση IP του εκτυπωτή.

Σημειώσεις:

- Εκτυπώστε τη σελίδα ρυθμίσεων του δικτύου ή του μενού ρυθμίσεων και μετά εντοπίστε τη διεύθυνση IP στο τμήμα TCP/IP. Η διεύθυνση IP εμφανίζεται ως τέσσερις ομάδες αριθμών που χωρίζονται μεταξύ τους με αριθμούς, όπως για παράδειγμα 123.123.123.123.
- Αν χρησιμοποιείτε διακομιστή proxy τότε απενεργοποιήστε τον προσωρινά για να φορτωθεί κανονικά η ιστοσελίδα.

2. Κάντε κλικ στο **Settings >Print Settings >Quality Menu**.
3. Προσαρμόστε τη ρύθμιση σκουρότητας τόνερ.
4. Κάντε κλικ στο **Submit**.

Χρήση των ρυθμίσεων εκτυπωτή του υπολογιστή

Ανάλογα με το λειτουργικό σας σύστημα, προσαρμόστε τη ρύθμιση σκουρότητας τόνερ χρησιμοποιώντας τη βοηθητική εφαρμογή ρύθμισης τοπικού εκτυπωτή ή τις Ρυθμίσεις εκτυπωτή.

Ακύρωση εργασίας εκτύπωσης

Ακύρωση εργασίας εκτύπωσης από τον υπολογιστή

Για χρήστες Windows

1. Ανοίξτε τον φάκελο των εκτυπωτών.
 - a. Κάντε κλικ στο , ή κάντε κλικ στο **Έναρξη** και κατόπιν κάντε κλικ στο **Εκτέλεση**.
 - b. Στο παράθυρο διαλόγου Έναρξη αναζήτησης ή Εκτέλεση, πληκτρολογήστε **control printers**.
 - c. Πατήστε **Enter**, ή κάντε κλικ στο **OK**.
2. Κάντε διπλό κλικ στο εικονίδιο του εκτυπωτή.
3. Επιλέξτε την εργασία εκτύπωσης που θέλετε να ακυρώσετε.
4. Κάντε κλικ στο **Διαγραφή**.

Για χρήστες Macintosh

1. Από το Apple Menu, πηγαίετε σε ένα από τα εξής:
 - **System Preferences >Print & Scan > επιλέξτε έναν εκτυπωτή >Open Print Queue**
 - **System Preferences >Print & Fax > επιλέξτε έναν εκτυπωτή >Open Print Queue**
2. Από το παράθυρο του εκτυπωτή, επιλέξτε την εργασία εκτύπωσης που θέλετε να ακυρώσετε, και κατόπιν κάντε κλικ στο **Delete**.

4—Απεμπλοκή χαρτιού

Πρόσβαση στην περιοχή εμπλοκής

Ανοίξτε τις πόρτες και τραβήξτε έξω τα συρτάρια για να προσπελάσετε τις περιοχές όπου παρατηρείται εμπλοκή.



Περιοχή πρόσβασης	Περιγραφή
1	Προεπιλεγμένη θυρίδα
2	Πίσω πόρτα
3	Προεπιλεγμένο συρτάρι 250 φύλλων (συρτάρι 1)
4	Προαιρετικό συρτάρι 250 ή 550 φύλλων (συρτάρι 2)
5	Πόρτα τροφοδότη γενικής χρήσης
6	Μπροστινή πόρτα

Σημειώσεις:

- Όταν η Βοήθεια εμπλοκής είναι ενεργοποιημένη, ο εκτυπωτής αυτόματα στέλνει κενές σελίδες ή σελίδες μερικά εκτυπωμένες στην προεπιλεγμένη θυρίδα μετά την επίλυση κάποιου προβλήματος που αφορά μία σελίδα χαρτιού που είχε εμπλακεί. Επομένως ελέγξτε τη στοίβα εκτυπωμένων αντιτύπων για άχρηστες σελίδες.
- Όταν η Επαναφορά εμπλοκής είναι ενεργοποιημένη ή έχει τεθεί σε Αυτόματα, ο εκτυπωτής εκτυπώνει ξανά τις σελίδες που έχουν εμπλακεί. Ωστόσο η ρύθμιση Αυτόματα δεν εγγυάται ότι θα όντως εκτυπωθεί τελικά η σελίδα.

[x]-σελίδα σε εμπλοκή, ανοίξτε την μπροστινή πόρτα. [20y.xx]





 - On

 - On

Αν η αλληλουχία της λυχνίας του πίνακα ελέγχου του εκτυπωτή συμπίπτει με την προηγούμενη εικόνα, τότε πατήστε  γρήγορα δύο φορές για να δείτε την αλληλουχία της βοηθητικής λυχνίας.



 - On

 - On

 - On

Αν αλληλουχία της βοηθητικής λυχνίας συμπίπτει με την προηγούμενη εικόνα, τότε κάντε τα εξής.

Οδηγός γρήγορης αναφοράς

 **ΠΡΟΣΟΧΗ—ΚΑΥΤΗ ΕΠΙΦΑΝΕΙΑ:** Το εσωτερικό του εκτυπωτή μπορεί να είναι σε υψηλή θερμοκρασία. Για να μειωθεί ο κίνδυνος τραυματισμού εξαιτίας κάποιου εξαιρετικά θερμού εξαρτήματος, αφήστε την επιφάνεια να ψυχρανθεί προτού την αγγίξετε.

1. Πατήστε το πλήκτρο στη δεξιά πλευρά του εκτυπωτή και κατόπιν ανοίξτε την μπροστινή πόρτα.



2. Τραβήξτε έξω την κασέτα του τόνερ χρησιμοποιώντας τη λαβή.



3. Σηκώστε τη μπλε λαβή και στη συνέχεια αφαιρέστε τη μονάδα εμφάνισης από τον εκτυπωτή.



Προειδοποίηση—Πιθανή βλάβη: Μην αγγίζετε το τύμπανο του φωτοαγωγού. Αυτό μπορεί να επηρεάσει την ποιότητα εικόνων των μελλοντικών εργασιών εκτύπωσης.

Οδηγός γρήγορης αναφοράς

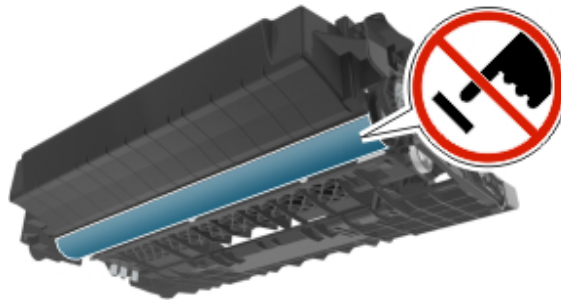

4. Τοποθετήστε τη μονάδα απεικόνισης στο πλάι, σε μία λεία και επίπεδη επιφάνεια.

Προειδοποίηση—Πιθανή βλάβη: Μην εκθέτετε τη μονάδα απεικόνισης σε απευθείας ηλιακό φως για περισσότερο από 10 λεπτά. Η εκτεταμένη έκθεση στο φως μπορεί να επηρεάσει αρνητικά την ποιότητα εκτύπωσης.

5. Ανυψώστε το πράσινο πτερύγιο μπροστά από τον εκτυπωτή.



6. Πιάστε σταθερά το εμπλακέν χαρτί κι από τις δύο πλευρές και τραβήξτε το απαλά προς τα έξω.

Σημείωση: Βεβαιωθείτε ότι έχουν αφαιρεθεί όλα τα κομμάτια χαρτιού.

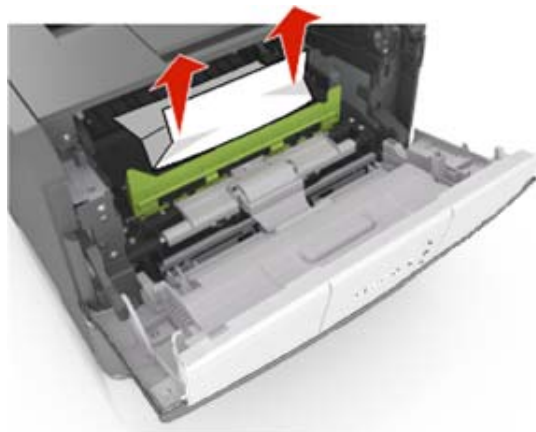

Οδηγός γρήγορης αναφοράς

7. Εισαγάγετε τη μονάδα απεικόνισης ευθυγραμμίζοντας τα βέλη στις πλευρικές ράγιες της μονάδας με τα βέλη στις πλευρικές ράγιες εντός του εκτυπωτή και κατόπιν εισαγάγετε τη μονάδα απεικόνισης στον εκτυπωτή.

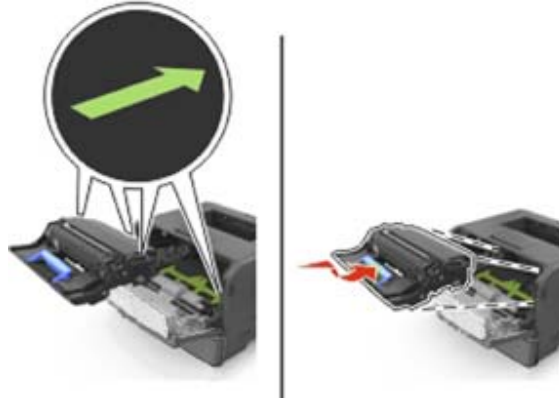

8. Εισαγάγετε την κασέτα του τόνερ ευθυγραμμίζοντας τις πλευρικές ράγιες της κασέτας με τα βέλη στις πλευρικές ράγιες εντός του εκτυπωτή και κατόπιν εισαγάγετε την κασέτα στον εκτυπωτή.

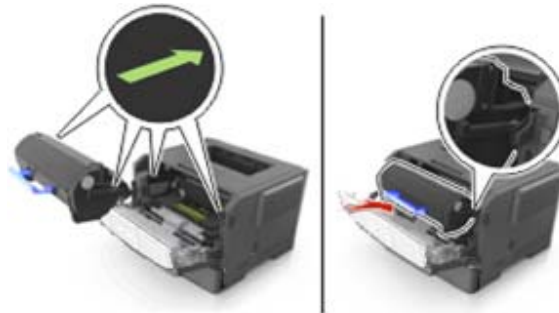

9. Κλείστε την μπροστινή πόρτα.

10. Από τον πίνακα ελέγχου του εκτυπωτή πατήστε  για εκκαθάριση του μηνύματος και συνεχίστε την εκτύπωση.

[x]-σελίδα σε εμπλοκή, ανοίξτε την πίσω πόρτα. [20y.xx]





Οδηγός γρήγορης αναφοράς

 - On

 - On

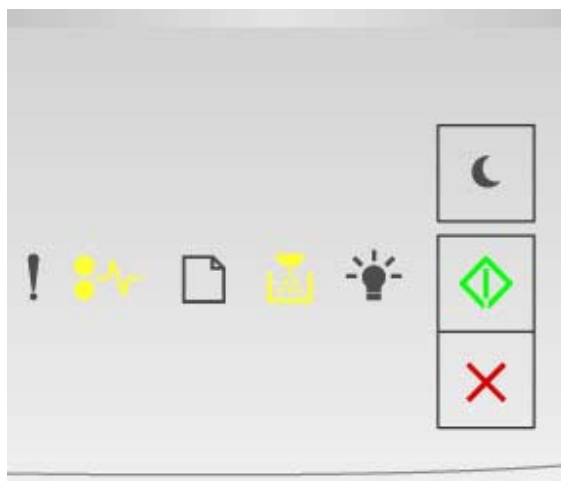
Αν η αλληλουχία της λυχνίας του πίνακα ελέγχου του εκτυπωτή συμπίπτει με την προηγούμενη εικόνα, τότε πατήστε  γρήγορα δύο φορές για να δείτε την αλληλουχία της βοηθητικής λυχνίας.



 - On

 - On

 - On

Αν αλληλουχία της βοηθητικής λυχνίας συμπίπτει με την προηγούμενη εικόνα, τότε κάντε τα εξής.

1. Πατήστε το πλήκτρο στη δεξιά πλευρά του εκτυπωτή και κατόπιν ανοίξτε την μπροστινή πόρτα.



Οδηγός γρήγορης αναφοράς

2. Τραβήξτε απαλά προς τα κάτω την πίσω πόρτα.

 **ΠΡΟΣΟΧΗ—ΚΑΥΤΗ ΕΠΙΦΑΝΕΙΑ:** Το εσωτερικό του εκτυπωτή μπορεί να είναι σε υψηλή θερμοκρασία. Για να μειωθεί ο κίνδυνος τραυματισμού εξαιτίας κάποιου εξαιρετικά θερμού εξαρτήματος, αφήστε την επιφάνεια να ψυχρανθεί προτού την αγγίξετε.



3. Πιάστε σταθερά το εμπλακέν χαρτί κι από τις δύο πλευρές και τραβήξτε το απαλά προς τα έξω.

Σημείωση: Βεβαιωθείτε ότι έχουν αφαιρεθεί όλα τα κομμάτια χαρτιού.



4. Κλείστε τις πίσω και μπροστά πόρτες.

5. Από τον πίνακα ελέγχου του εκτυπωτή πατήστε  για εκκαθάριση του μηνύματος και συνεχίστε την εκτύπωση.

[x]-σελίδα σε εμπλοκή, ανοίξτε την προεπιλεγμένη θυρίδα. [20y.xx]



 - On

 - On

Αν η αλληλουχία της λυχνίας του πίνακα ελέγχου του εκτυπωτή συμπίπτει με την προηγούμενη εικόνα, τότε πατήστε  γρήγορα δύο φορές για να δείτε την αλληλουχία της βοηθητικής λυχνίας.

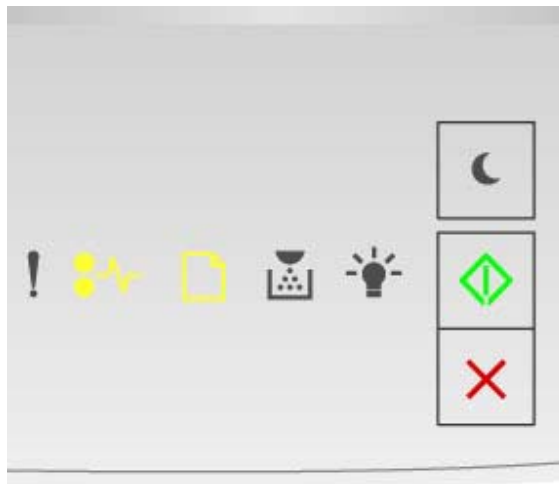

 - On

 - On

 - On

Αν αλληλουχία της βοηθητικής λυχνίας συμπίπτει με την προηγούμενη εικόνα, τότε κάντε τα εξής.

Οδηγός γρήγορης αναφοράς

1. Πιάστε σταθερά το εμπλακέν χαρτί κι από τις δύο πλευρές και τραβήξτε το απαλά προς τα έξω.

Σημείωση: Βεβαιωθείτε ότι έχουν αφαιρεθεί όλα τα κομμάτια χαρτιού.



2. Από τον πίνακα ελέγχου του εκτυπωτή πατήστε  για εκκαθάριση του μηνύματος και συνεχίστε την εκτύπωση.

[x]-σελίδα σε εμπλοκή, αφαιρέστε το συρτάρι 1 για εκκαθάριση duplex. [23y.xx]



 - On

 - On

Αν η αλληλουχία της λυχνίας του πίνακα ελέγχου του εκτυπωτή συμπίπτει με την προηγούμενη εικόνα, τότε πατήστε  γρήγορα δύο φορές για να δείτε την αλληλουχία της βοηθητικής λυχνίας.

Αλληλουχία της βοηθητικής λυχνίας

Αλληλουχία λυχνίας

!

- On

- On

- On

!

- On

Αναβοσβήνει

- On

!

- On

- On

- On

Οδηγός γρήγορης αναφοράς

Αν η αλληλουχία της βοηθητικής λυχνίας συμπίπτει με οποιαδήποτε αλληλουχία των προηγούμενων εικόνων, τότε κάντε τα εξής.

 **ΠΡΟΣΟΧΗ—ΚΑΥΤΗ ΕΠΙΦΑΝΕΙΑ:** Το εσωτερικό του εκτυπωτή μπορεί να είναι σε υψηλή θερμοκρασία. Για να μειωθεί ο κίνδυνος τραυματισμού εξαιτίας κάποιου εξαιρετικά θερμού εξαρτήματος, αφήστε την επιφάνεια να ψυχρανθεί προτού την αγγίξετε.

1. Τραβήξτε εντελώς έξω το συρτάρι.



2. Εντοπίστε τον μπλε μοχλό και τραβήξτε τον κάτω για να λυθεί η εμπλοκή.

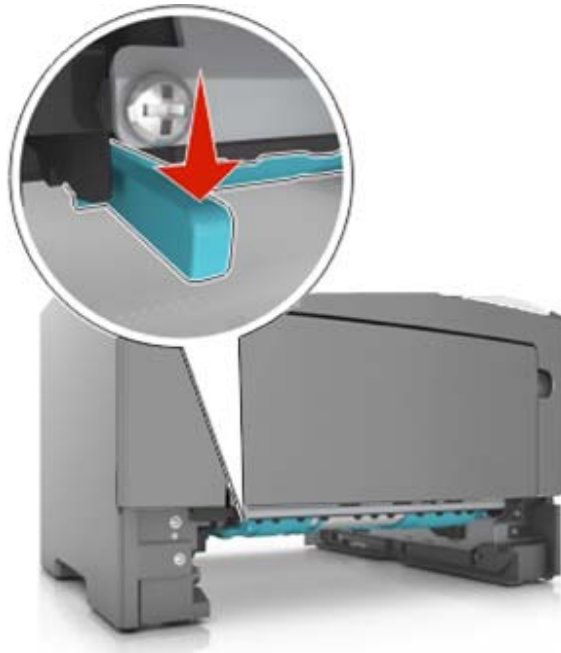

Σημείωση: Αν το εμπλακέν χαρτί δεν είναι ορατό στην περιοχή duplex τότε ανοίξτε την πίσω πόρτα και κατόπιν αφαιρέστε το μπλοκαρισμένο χαρτί προσεκτικά. Βεβαιωθείτε ότι έχουν αφαιρεθεί όλα τα κομμάτια χαρτιού.

Οδηγός γρήγορης αναφοράς

3. Πιάστε σταθερά το εμπλακέν χαρτί κι από τις δύο πλευρές και τραβήξτε το απαλά προς τα έξω.

Σημείωση: Βεβαιωθείτε ότι έχουν αφαιρεθεί όλα τα κομμάτια χαρτιού.

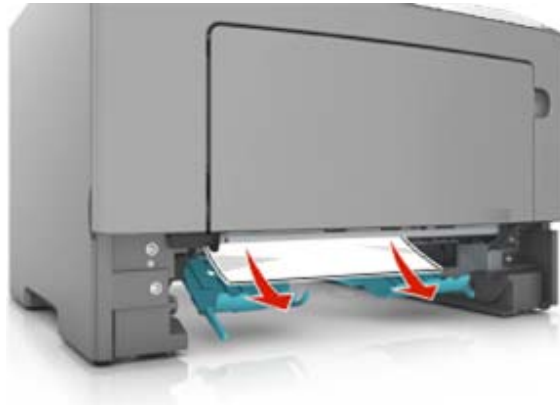

4. Βάλτε μέσα το συρτάρι.

5. Από τον πίνακα ελέγχου του εκτυπωτή πατήστε  για εκκαθάριση του μηνύματος και συνεχίστε την εκτύπωση.

[x]-σελίδα σε εμπλοκή, αφαιρέστε το συρτάρι [x]. [24y.xx]



 - On

 - On

Αν η αλληλουχία της λυχνίας του πίνακα ελέγχου του εκτυπωτή συμπίπτει με την προηγούμενη εικόνα, τότε πατήστε  γρήγορα δύο φορές για να δείτε την αλληλουχία της βοηθητικής λυχνίας.

Αλληλουχία της βοηθητικής λυχνίας

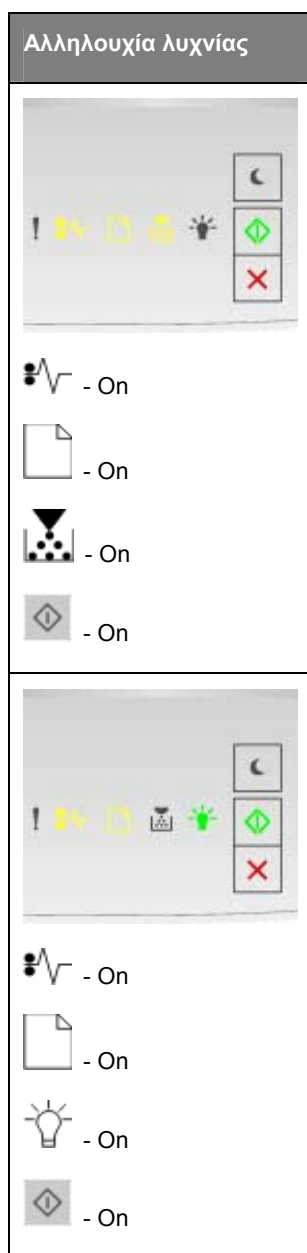

Αν η αλληλουχία της βοηθητικής λυχνίας συμπίπτει με οποιαδήποτε αλληλουχία των προηγούμενων εικόνων, τότε κάντε τα εξής.

Οδηγός γρήγορης αναφοράς

1. Τραβήξτε εντελώς έξω το συρτάρι.



2. Πιάστε σταθερά το εμπλακέν χαρτί κι από τις δύο πλευρές και τραβήξτε το απαλά προς τα έξω.

Σημείωση: Βεβαιωθείτε ότι έχουν αφαιρεθεί όλα τα κομμάτια χαρτιού.



3. Βάλτε μέσα το συρτάρι.

4. Από τον πίνακα ελέγχου του εκτυπωτή πατήστε  για εκκαθάριση του μηνύματος και συνεχίστε την εκτύπωση.

[x]-σελίδα σε εμπλοκή, εκκαθάριση χειροκίνητου τροφοδότη. [250.xx]



 - On

 - On

Αν η αλληλουχία της λυχνίας του πίνακα ελέγχου του εκτυπωτή συμπίπτει με την προηγούμενη εικόνα, τότε πατήστε  γρήγορα δύο φορές για να δείτε την αλληλουχία της βοηθητικής λυχνίας.

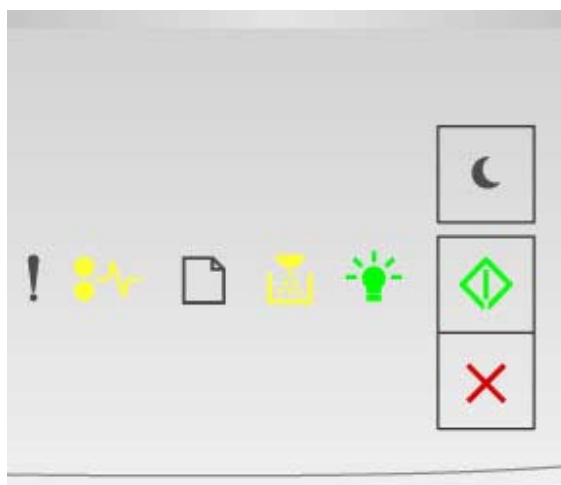

Οδηγός γρήγορης αναφοράς

 - On

 - On

 - On

 - On

Αν αλληλουχία της βοηθητικής λυχνίας συμπίπτει με την προηγούμενη εικόνα, τότε κάντε τα εξής.

1. Από τον τροφοδότη γενικής χρήσης, πιάστε σταθερά το εμπλακέν χαρτί και από τις δύο πλευρές και τραβήξτε το απαλά.

Σημείωση: Βεβαιωθείτε ότι έχουν αφαιρεθεί όλα τα κομμάτια χαρτιού.



2. Λυγίστε τα φύλλα πάνω-κάτω για να χαλαρώσουν και μετά ανεμίστε τα. Μην διπλώνετε και μην κάνετε ζάρες στο χαρτί. Ισιώστε τις άκρες σε μία επίπεδη επιφάνεια.



3. Τοποθετήστε ξανά το χαρτί στον τροφοδότη γενικής χρήσης.

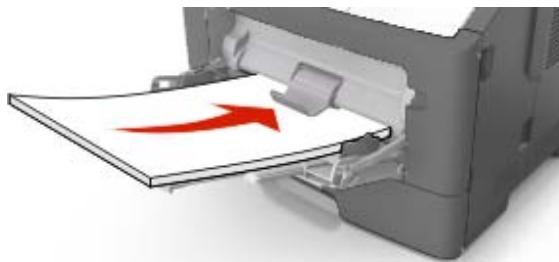

Σημείωση: Βεβαιωθείτε ότι ο οδηγός χαρτιού εδράζεται χαλαρά έναντι του άκρου του χαρτιού.

4. Από τον πίνακα ελέγχου του εκτυπωτή πατήστε  για εκκαθάριση του μηνύματος και συνεχίστε την εκτύπωση.