



KONICA MINOLTA

Giving Shape to Ideas



# **bizhub 165**

Οδηγίες χρήσης



# Περιεχόμενα

## 1 Εισαγωγή

<b>1.1</b>	<b>Energy Star®</b> .....	<b>1-3</b>
	Τι είναι ένα προϊόν ENERGY STAR®; .....	1-3
<b>1.2</b>	<b>Εμπορικά σήματα και πνευματικά δικαιώματα</b> .....	<b>1-4</b>
	Πνευματικά δικαιώματα .....	1-4
	ΣΗΜΕΙΩΣΗ .....	1-4
	ΣΥΜΒΑΣΗ ΑΔΕΙΑΣ ΧΡΗΣΗΣ ΛΟΓΙΣΜΙΚΟΥ .....	1-5
<b>1.3</b>	<b>Πληροφορίες Ασφαλείας</b> .....	<b>1-7</b>
	Σύμβολα Προειδοποίησης και Προληπτικών μέτρων .....	1-7
	Σημασία των συμβόλων .....	1-7
<b>1.4</b>	<b>Κανονισμοί</b> .....	<b>1-12</b>
	Σήμα CE (δήλωση συμμόρφωσης με τα ισχύοντα πρότυπα) για χρήστες εντός της Ευρωπαϊκής Ένωσης (Ε.Ε.) .....	1-12
	Για χρήστες σε κράτη, που δεν υπόκεινται στις διατάξεις της κατηγορίας Β .....	1-12
	Πιστοποίηση GS .....	1-12
	Ασφάλεια λέιζερ .....	1-12
	Εσωτερική ακτινοβολία λέιζερ .....	1-12
	Για ευρωπαίους χρήστες .....	1-13
	Για χρήστες στη Δανία .....	1-13
	Για χρήστες στη Φιλανδία, Σουηδία .....	1-13
	Για χρήστες στη Νορβηγία .....	1-13
	Αυτοκόλλητο ασφαλείας λέιζερ .....	1-14
	Απελευθέρωση όζοντος .....	1-14
	Στάθμη θορύβου (μόνο για Ευρωπαίους χρήστες) .....	1-14
	Μόνο για κράτη-μέλη της ΕΕ .....	1-14
	Μόνο για κράτη-μέλη της ΕΕ .....	1-14
<b>1.5</b>	<b>Προληπτικές σημάνσεις και ετικέτες</b> .....	<b>1-15</b>
<b>1.6</b>	<b>Χωροταξικές προϋποθέσεις</b> .....	<b>1-16</b>
<b>1.7</b>	<b>Προληπτικά μέτρα για τη λειτουργία</b> .....	<b>1-17</b>
	Παροχή ρεύματος .....	1-17
	Λειτουργικό περιβάλλον .....	1-17
	Αποθήκευση των αντιγράφων .....	1-17
	Μέτρα προφύλαξης κατά την μεταφορά .....	1-17
<b>1.8</b>	<b>Νομικοί περιορισμοί κατά την αντιγραφή</b> .....	<b>1-18</b>
<b>1.9</b>	<b>Συμβάσεις που χρησιμοποιούνται στις παρούσες οδηγίες χρήσης</b> .....	<b>1-19</b>
1.9.1	Σύμβολα που χρησιμοποιούνται σε αυτές τις οδηγίες χρήσης .....	1-19
	Για την ασφαλή χρήση αυτού του μηχανήματος .....	1-19
	Οδηγίες σχετικά με τις διαδικασίες .....	1-19
	Σύμβολα πλήκτρων .....	1-20
1.9.2	Ενδείξεις πρωτοτύπου και χαρτιού .....	1-20
	Μέγεθος χαρτιού .....	1-20
	Ένδειξη χαρτιού .....	1-20

## 2 Ονομασία και λειτουργίες των εξαρτημάτων

<b>2.1</b>	<b>Προαιρετικός εξοπλισμός</b> .....	<b>2-3</b>
<b>2.2</b>	<b>Βασική μονάδα</b> .....	<b>2-4</b>
2.2.1	Εξωτερικά της βασικής μονάδας .....	2-4
2.2.2	Εσωτερικά της βασικής μονάδας .....	2-5
2.2.3	Πίνακας ελέγχου .....	2-6

<b>3</b>	<b>Χρήση του παρόντος μηχανήματος</b>	
<b>3.1</b>	<b>Ενεργοποίηση ή απενεργοποίηση του μηχανήματος</b>	<b>3-3</b>
<b>3.2</b>	<b>Βασικός χειρισμός</b>	<b>3-4</b>
3.2.1	Τοποθέτηση χαρτιού	3-4
	Τοποθετήστε χαρτί στο Συρτάρι 1	3-4
	Τοποθέτηση χαρτιού στο Συρτάρι χειροκίνητης τροφοδοσίας	3-5
	Ρύθμιση των παραμέτρων προσαρμοσμένου μεγέθους	3-6
3.2.2	Τοποθέτηση πρωτοτύπων	3-6
3.2.3	Βασικές λειτουργίες αντιγραφής	3-7
<b>4</b>	<b>Πλήκτρα Πίνακα ελέγχου</b>	
<b>4.1</b>	<b>Πίνακας ελέγχου και λειτουργίες</b>	<b>4-3</b>
<b>4.2</b>	<b>Ενδείξεις της Οθόνης</b>	<b>4-5</b>
<b>5</b>	<b>Λειτουργία αντιγραφής</b>	
<b>5.1</b>	<b>Διαθέσιμες δυνατότητες αντιγραφής</b>	<b>5-3</b>
<b>5.2</b>	<b>Βασικές ρυθμίσεις</b>	<b>5-5</b>
<b>5.3</b>	<b>Ρυθμίσεις εφαρμογής ([COPY FUNCTION])</b>	<b>5-7</b>
5.3.1	[ID COPY]	5-7
5.3.2	[COMBINE ORIGINAL]	5-8
	[2in1]	5-8
	[4in1]	5-9
5.3.3	[SORT]	5-10
	[SORT] + [CRISSCROSS MODE]	5-10
5.3.4	[ERASE]	5-11
5.3.5	[BOOK SEPARATION]	5-12
	[ERASE] + [BOOK SEPARATION]	5-13
<b>5.4</b>	<b>Χρήση [MODE MEMORY]</b>	<b>5-15</b>
	Καταχώριση ρυθμίσεων αντιγραφής	5-15
	Ανακαλέστε το πρόγραμμα αντιγραφής	5-15
<b>5.5</b>	<b>Πίνακας συνδυασμών των λειτουργιών</b>	<b>5-16</b>
<b>6</b>	<b>Εγκατάσταση του προγράμματος οδήγησης</b>	
<b>6.1</b>	<b>Μέτρα προφύλαξης για την εγκατάσταση</b>	<b>6-3</b>
6.1.1	Λειτουργικό περιβάλλον	6-3
6.1.2	Σύνδεση με τον υπολογιστή	6-3
<b>6.2</b>	<b>Προγράμματα οδήγησης εκτυπωτή συμβατά με τα αντίστοιχα λειτουργικά συστήματα</b>	<b>6-4</b>
<b>6.3</b>	<b>Εγκατάσταση με Plug and Play</b>	<b>6-5</b>
6.3.1	Εγκατάσταση του προγράμματος οδήγησης στα Windows Vista/ Server 2008	6-5
6.3.2	Εγκατάσταση του προγράμματος οδήγησης στα Windows Vista/ Server 2003	6-6
<b>6.4</b>	<b>Εγκατάσταση με χρήση προγράμματος εγκατάστασης</b>	<b>6-7</b>
6.4.1	Εγκατάσταση του προγράμματος οδήγησης στα Windows 7/ Server 2008 R2	6-7
<b>6.5</b>	<b>Κατάργηση του προγράμματος οδήγησης</b>	<b>6-8</b>
6.5.1	Κατάργηση του προγράμματος οδήγησης εκτυπωτή	6-8
6.5.2	Κατάργηση του προγράμματος οδήγησης σαρωτή	6-9
<b>7</b>	<b>Λειτουργία εκτύπωσης</b>	
<b>7.1</b>	<b>Λειτουργίες εκτύπωσης</b>	<b>7-3</b>
	Ακύρωση μιας εργασίας εκτύπωσης	7-3
	Κατάσταση ύπνου	7-3



<b>7.2</b>	<b>Ρυθμίσεις προγράμματος οδήγησης εκτυπωτή GDI</b> .....	<b>7-4</b>
7.2.1	Κοινή Ρύθμιση .....	7-4
7.2.2	Καρτέλα [Setup] .....	7-5
7.2.3	Καρτέλα [Layout] .....	7-6
7.2.4	Καρτέλα [Per Page Setting] .....	7-7
7.2.5	Καρτέλα [Watermark] .....	7-7
7.2.6	Καρτέλα [Quality] .....	7-9
7.2.7	Καρτέλα [About] .....	7-9
<b>7.3</b>	<b>Ρυθμίσεις προγράμματος οδήγησης εκτυπωτή XPS</b> .....	<b>7-10</b>
7.3.1	Κοινή Ρύθμιση .....	7-10
7.3.2	Καρτέλα [Setup] .....	7-11
7.3.3	Καρτέλα [Layout] .....	7-12
7.3.4	Καρτέλα [Quality] .....	7-13
7.3.5	Καρτέλα [About] .....	7-13

## 8 Λειτουργία σάρωσης

<b>8.1</b>	<b>Πρόγραμμα οδήγησης σαρωτή TWAIN</b> .....	<b>8-3</b>
8.1.1	Σάρωση εγγράφου .....	8-3
8.1.2	Ρυθμίσεις προγράμματος οδήγησης σαρωτή TWAIN .....	8-4
<b>8.2</b>	<b>Πρόγραμμα οδήγησης σαρωτή WIA</b> .....	<b>8-5</b>
8.2.1	Σάρωση εγγράφου .....	8-5
8.2.2	Ρυθμίσεις προγράμματος οδήγησης σαρωτή WIA .....	8-5
	Ρύθμιση της ποιότητας από τις [Custom Settings] .....	8-6

## 9 [MENU]

<b>9.1</b>	<b>[COPY FUNCTION]</b> .....	<b>9-3</b>
<b>9.2</b>	<b>[COPY JOB SETTING]</b> .....	<b>9-4</b>
<b>9.3</b>	<b>[UTILITY]</b> .....	<b>9-6</b>
9.3.1	[MACHINE SETTING] .....	9-6
9.3.2	[SHORTCUT SETTING] .....	9-8
9.3.3	[CUSTOM SIZE MEMORY] .....	9-9
9.3.4	[USER MANAGEMENT] .....	9-9
9.3.5	[JOB SETTING] .....	9-10
9.3.6	[COPY SETTING] .....	9-11
<b>9.4</b>	<b>[TOTAL PAGE]</b> .....	<b>9-13</b>

## 10 Συντήρηση

<b>10.1</b>	<b>Χαρτί</b> .....	<b>10-3</b>
10.1.1	Έλεγχος χαρτιού .....	10-3
	Μήνυμα αναπλήρωσης .....	10-3
	Προφυλάξεις σχετικά με τη χρήση του χαρτιού .....	10-3
	Αποθήκευση χαρτιού .....	10-3
10.1.2	Τοποθέτηση χαρτιού .....	10-4
	Τοποθετήστε χαρτί στο Συρτάρι 1 .....	10-4
	Τοποθέτηση χαρτιού στο Συρτάρι χειροκίνητης τροφοδοσίας .....	10-5
<b>10.2</b>	<b>Τόνερ</b> .....	<b>10-6</b>
10.2.1	Έλεγχος τόνερ .....	10-6
	Μήνυμα αντικατάστασης .....	10-6
	Αντικατάσταση της κασέτας τόνερ .....	10-6
<b>10.3</b>	<b>Διαδικασία καθαρισμού</b> .....	<b>10-9</b>
	Γυαλί πρωτοτύπων, Πίνακας ελέγχου .....	10-9
	Περίβλημα, Μαξιλάρι πίεσης του πρωτοτύπου .....	10-9

<b>11</b>	<b>Επίλυση προβλημάτων</b>	
<b>11.1</b>	<b>Όταν εντοπίζεται ένα πρόβλημα (καλέστε έναν εκπρόσωπο service)</b> .....	<b>11-3</b>
<b>11.2</b>	<b>Πίνακας αντιμετώπισης προβλημάτων</b> .....	<b>11-4</b>
	Απλή αντιμετώπιση προβλημάτων .....	11-4
	Κύρια μηνύματα και η αντιμετώπισή τους .....	11-8
<b>11.3</b>	<b>Απεμπλοκή χαρτιού</b> .....	<b>11-10</b>
	Απεμπλοκή χαρτιού στη μονάδα κάθετης μεταφοράς .....	11-11
	Απεμπλοκή χαρτιού στη μονάδα τροφοδοσίας χαρτιού .....	11-12
	Απεμπλοκή χαρτιού στη μονάδα εξόδου .....	11-13
	Απεμπλοκή χαρτιού στο Συρτάρι χειροκίνητης τροφοδοσίας (προαιρετικός εξοπλισμός) .....	11-14
<b>12</b>	<b>Τεχνικά στοιχεία</b>	
<b>12.1</b>	<b>Χαρτί</b> .....	<b>12-3</b>
	Τύποι και χωρητικότητες χαρτιού .....	12-3
<b>12.2</b>	<b>Προδιαγραφές μηχανήματος</b> .....	<b>12-4</b>
	bizhub 165 .....	12-4
<b>12.3</b>	<b>Προαιρετικός εξοπλισμός</b> .....	<b>12-6</b>
	Συρτάρι χειροκίνητης τροφοδοσίας πολλαπλών φύλλων MB-503 .....	12-6
<b>13</b>	<b>Παράρτημα</b>	
<b>13.1</b>	<b>Κατάλογος όρων</b> .....	<b>13-3</b>
<b>14</b>	<b>Αλφαβητικό ευρετήριο</b>	
<b>14.1</b>	<b>Ευρετήριο κατά στοιχείο</b> .....	<b>14-3</b>
<b>14.2</b>	<b>Ευρετήριο πλήκτρων</b> .....	<b>14-5</b>



**Εισαγωγή**





# 1 Εισαγωγή

Σας ευχαριστούμε που αγοράσατε αυτό το μηχάνημα.

Αυτές οι οδηγίες χρήσης περιγράφουν τις λειτουργίες, τις οδηγίες χειρισμού, τα μέτρα προφύλαξης για τη σωστή λειτουργία καθώς και τις απλές κατευθυντήριες οδηγίες αντιμετώπισης των προβλημάτων του παρόντος μηχανήματος. Επίσης περιέχουν σημειώσεις καθώς και τα μέτρα προφύλαξης τα οποία πρέπει να τηρούνται για τη διασφάλιση της σωστής χρήσης του παρόντος μηχανήματος. Για την επίτευξη της μέγιστης απόδοσης αυτού του προϊόντος και την αποτελεσματική του χρήση, παρακαλούμε διαβάστε τις παρούσες Οδηγίες χρήσης όπως απαιτείται.

Οι εικόνες που χρησιμοποιούνται σε αυτό το βιβλίο χειρισμού μπορεί να διαφέρουν ελαφρά από τις παραστάσεις στον τρέχοντα εξοπλισμό.

## 1.1 Energy Star®



Ως μέλη του ENERGY STAR® ορίσαμε αυτό το μηχάνημα έτσι, ώστε να ανταποκρίνεται πλήρως στις κατευθυντήριες αρχές του ENERGY STAR® για μια χαμηλότερη κατανάλωση ενέργειας.

### **Τι είναι ένα προϊόν ENERGY STAR®;**

Ένα προϊόν ENERGY STAR® έχει μια ειδική λειτουργία, η οποία επιτρέπει την αυτόματη μετάβαση σε μια "κατάσταση χαμηλής κατανάλωσης ρεύματος" μετά το πέρας μιας περιόδου έλλειψης δραστηριότητας. Ένα προϊόν ENERGY STAR® χρησιμοποιεί την ενέργεια περισσότερο οικονομικά, διατηρεί τους λογαριασμούς σας χαμηλούς και βοηθά στην προστασία του περιβάλλοντος.

## 1.2 Εμπορικά σήματα και πνευματικά δικαιώματα

Το KONICA MINOLTA, το λογότυπο KONICA MINOLTA και το Giving Shape to Ideas αποτελούν εμπορικά σήματα κατατεθέντα της KONICA MINOLTA HOLDINGS, INC.

Το bizhub είναι εμπορικό σήμα κατατεθέν της KONICA MINOLTA BUSINESS TECHNOLOGIES, INC.

Τα Microsoft και Windows αποτελούν είτε εμπορικά σήματα κατατεθέντα είτε εμπορικά σήματα της Microsoft Corporation στις ΗΠΑ ή/και σε άλλες χώρες.

Όλες οι υπόλοιπες ονομασίες προϊόντων και οι εμπορικές επωνυμίες αποτελούν είτε εμπορικά σήματα κατατεθέντα είτε εμπορικά σήματα των αντιστοίχων εταιρειών ή οργανισμών.

### Πνευματικά δικαιώματα

© 2012 KONICA MINOLTA BUSINESS TECHNOLOGIES, INC. Με την επιφύλαξη παντός δικαιώματος.

### ΣΗΜΕΙΩΣΗ

Αυτές οι Οδηγίες χρήσης δεν επιτρέπεται να αναπαραχθούν είτε εν μέρει ή ολικά άνευ αδείας.

Η KONICA MINOLTA BUSINESS TECHNOLOGIES, INC. δεν υπέχει καμία ευθύνη για οποιοδήποτε συμβάν προκληθεί από τη χρήση αυτού του εκτυπωτικού συστήματος ή των Οδηγιών χρήσης.

Τα στοιχεία που περιέχονται σε αυτές τις Οδηγίες χρήσης υπόκεινται σε αλλαγές άνευ ειδοποίησης.

Η KONICA MINOLTA BUSINESS TECHNOLOGIES, INC. διατηρεί τα πνευματικά δικαιώματα επί των προγραμμάτων οδήγησης εκτυπωτή.

## ΣΥΜΒΑΣΗ ΑΔΕΙΑΣ ΧΡΗΣΗΣ ΛΟΓΙΣΜΙΚΟΎ

Αυτό το πακέτο περιλαμβάνει τα ακόλουθα, προσφερόμενα από την KONICA MINOLTA BUSINESS TECHNOLOGIES, INC. (KMBT): Λογισμικό συμπεριλαμβανόμενο ως μέρος του συστήματος εκτύπωσης ("Λογισμικό εκτύπωσης"), τα ψηφιακά κωδικοποιημένα, δυνάμενα να αναγνωσθούν από μηχανή δεδομένα περιγράμματος τα οποία είναι περαιτέρω κωδικοποιημένα στον ειδικό μορφότυπο και σε κρυπτογραφημένη μορφή ("Προγράμματα γραμματοσειρών"), άλλο λογισμικό που εκτελείται σε ένα σύστημα υπολογιστή για χρήση σε συνδυασμό με το λογισμικό εκτύπωσης ("Λογισμικό Host") και τα σχετικό επεξηγηματικό έγγραφο υλικό ("Τεκμηρίωση"). Ο όρος "Λογισμικό" θα πρέπει να χρησιμοποιείτε για την περιγραφή του λογισμικού εκτύπωσης, προγραμμάτων γραμματοσειρών και/ή λογισμικού Host και συμπεριλαμβάνει επίσης οποιαδήποτε αναβάθμιση, τροποποιημένες εκδόσεις, πρόσθετα και αντίγραφα του λογισμικού.

Το λογισμικό σας παραχωρείται με άδεια βάσει των όρων της παρούσας Συμφωνίας.

Η KMBT σας χορηγεί μια μη αποκλειστική άδεια τρίτου για τη χρήση του Λογισμικού και της Τεκμηρίωσης, με την προϋπόθεση ότι συμφωνείτε με τα εξής:

1. Μπορείτε να χρησιμοποιήσετε το λογισμικό και τα συνημμένα προγράμματα γραμματοσειρών για εμφάνιση στην(ις) εγκεκριμένη(ες) συσκευή(ές) εξόδου, αποκλειστικά για τους δικούς σας εσωτερικούς επαγγελματικούς λόγους.
2. Επιπλέον της άδειας χρήσης για τα προγράμματα γραμματοσειρών που αναφέρονται στην παράγραφο 1 παραπάνω, μπορείτε να χρησιμοποιήσετε προγράμματα γραμματοσειρών Roman για την αναπαραγωγή λεπτομερειών έμφασης, ειδών γραφής και παραλλαγών γραμμάτων, αριθμητικών χαρακτήρων, και συμβόλων ("Γραμματοσειρές") στην οθόνη ή σε μόνιτορ για τους δικούς σας εσωτερικούς επαγγελματικούς λόγους.
3. Μπορείτε να δημιουργήσετε ένα αντίγραφο ασφαλείας του Λογισμικού κεντρικού υπολογιστή, με την προϋπόθεση ότι το αντίγραφο ασφαλείας δεν είναι εγκατεστημένο ούτε χρησιμοποιείται σε άλλο υπολογιστή. Ανεξάρτητα από τους πιο πάνω περιορισμούς, επιτρέπεται να το τοποθετήσετε σε οποιοδήποτε αριθμό από υπολογιστές αποκλειστικά για τη χρήση με ένα ή περισσότερα συστήματα εκτύπωσης που τρέχουν με το λογισμικό εκτύπωσης.
4. Μπορείτε να μεταβιβάσετε τα επί αυτού δικαιώματα με το παρόν συμφωνητικό σε έναν εκδοχέα όλα τα δικαιώματα και συμφέροντά σας επί του εν λόγω λογισμικού και επί της τεκμηρίωσης ("Εκδοχέας") υπό τον όρο ότι θα μεταβιβάσετε στον εκδοχέα όλα τα αντίγραφα του εν λόγω λογισμικού και της τεκμηρίωσης. Ο Εκδοχέας συμφωνεί να δεσμεύεται από όλους τους όρους και προϋποθέσεις της παρούσας Σύμβασης.
5. Αποδέχεστε, να μη μετατρέψετε, αφομοιώσετε ή μεταφράσετε το λογισμικό και την τεκμηρίωση.
6. Συμφωνείτε ότι δεν θα επιχειρήσετε να προβείτε σε τροποποίηση, αποσυμπίληση, αποκρυπτογράφηση, ανακατασκευή του πηγαίου ή του αντικειμενικού κώδικα του Λογισμικού.
7. Ο τίτλος και η ιδιοκτησία του Λογισμικού και της Τεκμηρίωσης καθώς και κάθε αντιγράφου αυτών παραμένει στην KMBT και στο χορηγό της άδειας.
8. Τα εμπορικά σήματα πρέπει να χρησιμοποιούνται σύμφωνα με την αποδεκτή πρακτική για τα εμπορικά σήματα, συμπεριλαμβανομένης της αναγνώρισης της επωνυμίας του κατόχου του εμπορικού σήματος. Τα εμπορικά σήματα μπορούν να χρησιμοποιηθούν μόνο για την αναγνώριση των εκτυπώσεων που παράχθηκαν από το Λογισμικό. Μια τέτοια χρήση οποιουδήποτε εμπορικού σήματος δεν σας παρέχει κανένα δικαίωμα ιδιοκτησίας στο εκάστοτε εμπορικό σήμα.
9. Απαγορεύεται η εκμίσθωση, η ενοικίαση, η χορήγηση της άδειας σε τρίτο, ο δανεισμός ή η μεταβίβαση εκδόσεων ή αντιγράφων του Λογισμικού που ο Κάτοχος της άδειας δεν χρησιμοποιεί, αλλά και του Λογισμικού που περιέχεται σε οποιοδήποτε μη χρησιμοποιημένο μέσο, εκτός αν αυτό γίνει ως τμήμα της μόνιμης μεταβίβασης του συνόλου του Λογισμικού και της Τεκμηρίωσης, όπως περιγράφηκε παραπάνω.
10. ΣΕ ΚΑΜΙΑ ΠΕΡΙΠΤΩΣΗ Η ΚΜΒΤ Ή Ο ΧΟΡΗΓΟΣ ΤΩΝ ΑΔΕΙΩΝ ΤΗΣ ΔΕΝ ΕΥΘΥΝΟΝΤΑΙ ΑΠΕΝΑΝΤΙ ΣΑΣ ΓΙΑ ΟΠΟΙΕΣΔΗΠΟΤΕ ΠΑΡΕΠΟΜΕΝΕΣ, ΤΥΧΑΙΕΣ, ΕΜΜΕΣΕΣ, ΠΟΙΝΙΚΕΣ Ή ΕΙΔΙΚΕΣ ΖΗΜΙΕΣ, ΣΥΜΠΕΡΙΛΑΜΒΑΝΟΜΕΝΩΝ ΤΩΝ ΔΙΑΦΥΓΟΝΤΩΝ ΚΕΡΔΩΝ Ή ΑΠΩΛΕΙΑΣ ΕΞΟΙΚΟΝΟΜΗΣΗΣ, ΑΚΟΜΗ ΚΑΙ ΑΝ Η ΚΜΒΤ ΕΧΕΙ ΕΝΗΜΕΡΩΘΕΙ ΓΙΑ ΤΗΝ ΠΙΘΑΝΟΤΗΤΑ ΤΕΤΟΙΩΝ ΖΗΜΙΩΝ, ΕΝΩ ΔΕΝ ΕΥΘΥΝΟΝΤΑΙ ΚΑΙ ΓΙΑ ΟΠΟΙΑΔΗΠΟΤΕ ΑΠΑΙΤΗΣΗ ΟΠΟΙΟΥΔΗΠΟΤΕ ΤΡΙΤΟΥ ΜΕΡΟΥΣ. Η ΚΜΒΤ Ή Ο ΧΟΡΗΓΟΣ ΤΩΝ ΑΔΕΙΩΝ ΤΗΣ ΑΠΟΠΟΙΕΙΤΑΙ ΚΑΘΕ ΕΓΓΥΗΣΗ ΣΕ ΣΧΕΣΗ ΜΕ ΤΟ ΛΟΓΙΣΜΙΚΟ, ΕΙΤΕ ΡΗΤΗ ΕΙΤΕ ΣΙΩΠΗΡΗ, ΣΥΜΠΕΡΙΛΑΜΒΑΝΟΜΕΝΩΝ ΕΝΔΕΙΚΤΙΚΑ ΤΩΝ ΣΙΩΠΗΡΩΝ ΕΓΓΥΗΣΕΩΝ ΕΜΠΟΡΕΥΣΙΜΟΤΗΤΑΣ, ΚΑΤΑΛΛΗΛΟΤΗΤΑΣ ΓΙΑ ΣΥΓΚΕΚΡΙΜΕΝΟ ΣΚΟΠΟ, ΤΙΤΛΟΥ ΚΑΙ ΜΗ ΠΑΡΑΒΙΑΣΗΣ ΔΙΚΑΙΩΜΑΤΩΝ ΤΡΙΤΩΝ ΜΕΡΩΝ. ΣΕ ΚΑΠΟΙΕΣ ΠΟΛΙΤΕΙΕΣ Ή ΠΕΡΙΟΧΕΣ ΔΙΚΑΙΟΔΟΣΙΑΣ ΔΕΝ ΕΠΙΤΡΕΠΕΤΑΙ Ο ΑΠΟΚΛΕΙΣΜΟΣ Ή Ο ΠΕΡΙΟΡΙΣΜΟΣ ΤΥΧΑΙΩΝ, ΠΑΡΕΠΟΜΕΝΩΝ Ή ΕΙΔΙΚΩΝ ΖΗΜΙΩΝ, ΟΠΟΤΕ ΟΙ ΠΑΡΑΠΑΝΩ ΠΕΡΙΟΡΙΣΜΟΙ ΕΝΔΕΧΕΤΑΙ ΝΑ ΜΗΝ ΙΣΧΥΟΥΝ ΓΙΑ ΣΑΣ.

11. Παρατήρηση για δημόσιους τελικούς χρήστες: Το λογισμικό είναι ένα "εμπορικό αντικείμενο," όπως αυτή η έννοια του όρου καθορίζεται στο 48 C.F.R. 2.101, αποτελούμενο από "λογισμικό υπολογιστή που διατίθεται εμπορικώς" και "Τεκμηρίωση λογισμικού υπολογιστή εμπορικώς διατιθέμενου," ως οι εν λόγω όροι χρησιμοποιούνται στο 48 C.F.R. 12.212. Σύμφωνα με τα 48 C.F.R. 12.212 και 48 C.F.R. 227.7202-1 έως 227.7202-4, όλοι οι Τελικοί χρήστες - Κυβερνητικά πρόσωπα αποκτούν το Λογισμικό μόνο με τα δικαιώματα που εκθέτονται εδώ.
12. Συμφωνείτε ότι δεν θα εξαγάγετε το Λογισμικό με οποιαδήποτε μορφή, κατά παράβαση οποιωνδήποτε νόμων και κανονισμών που ισχύουν σχετικά με τον έλεγχο των εξαγωγών οιασδήποτε χώρας.

## 1.3 Πληροφορίες Ασφαλείας

Αυτό το κεφάλαιο περιέχει λεπτομερείς υποδείξεις για τη λειτουργία και τη συντήρηση αυτού του μηχανήματος. Για να εξασφαλιστεί η καλύτερη δυνατή χρήση αυτής της συσκευής, θα πρέπει όλοι οι χειριστές να διαβάσουν και να τηρούν προσεκτικά τις υποδείξεις σε αυτό το βιβλίο χειρισμού.

Παρακαλούμε διαβάστε την επόμενη ενότητα προτού συνδέσετε το μηχάνημα στην παροχή ηλεκτρικού ρεύματος. Περιέχει σημαντικές πληροφορίες για την ασφάλεια του χειριστή και για την αποφυγή τυχόν προβλημάτων με τη συσκευή.

Έχετε πάντα φυλαγμένο αυτό το βιβλίο χειρισμού κοντά στο μηχάνημα.

Προσέξτε όλες τις υποδείξεις που αναφέρονται σε κάθε κεφάλαιο σε αυτό το βιβλίο χειρισμού.



KM\_Ver.040E

Παρα-πομπής

- Ορισμένα μέρη του περιεχομένου αυτής της ενότητας μπορεί να μην ανταποκρίνονται στο προϊόν που αγοράσατε.

### Σύμβολα Προειδοποίησης και Προληπτικών μέτρων

Οι ακόλουθες ενδείξεις χρησιμοποιούνται στις ετικέτες προειδοποιήσεων ή στις Οδηγίες χρήσης για να κατηγοριοποιηθεί το επίπεδο κινδύνου των προειδοποιήσεων ασφαλείας.

 ΠΡΟΕΙΔΟΠΟΙΗΣΗ	Η παράβλεψη αυτής της προειδοποίησης μπορεί να οδηγήσει σε σοβαρούς τραυματισμούς ή ακόμα και στο θάνατο.
 ΠΡΟΣΟΧΗ	Η παράβλεψη αυτής της υπόδειξης μπορεί να οδηγήσει σε τραυματισμούς ατόμων ή σε υλικές ζημιές.

### Σημασία των συμβόλων



Ένα τρίγωνο παραπέμπει σε έναν κίνδυνο, για τον οποίον θα πρέπει να λάβετε αντίστοιχα μέτρα προφύλαξης.



Αυτό το σύμβολο σας προειδοποιεί για την πιθανότητα κινδύνου εγκαύματος.



Μια διαγώνιος υποδηλώνει μια απαγορευμένη ενέργεια.



Αυτό το σύμβολο σας προειδοποιεί να μην αποσυναρμολογήσετε τη συσκευή.



Ο μονόχρωμος μαύρος κύκλος υποδηλώνει ένα σύνολο ενεργειών που πρέπει οπωσδήποτε να ακολουθηθεί.



Αυτό το σύμβολο δείχνει πώς πρέπει να τραβήξετε από την πρίζα το ηλεκτρικό καλώδιο σύνδεσης.

### Αποσυναρμολόγηση και μετατροπή



ΠΡΟΕΙΔΟΠΟΙΗΣΗ

- Μην επιφέρετε μετατροπές στο προϊόν αυτό και μην το αποσυναρμολογείτε, γιατί μπορεί να προκληθεί πυρκαγιά, ηλεκτροπληξία ή βλάβη. Αν το προϊόν είναι εξοπλισμένο με ένα μηχανισμό λέιζερ, οι ακτίνες λέιζερ μπορούν να προκαλέσουν τύφλωση.



- Μην προσπαθήσετε, να αφαιρέσετε τα καλύμματα και τα πάνελ που έχουν τοποθετηθεί στη συσκευή. Μερικές συσκευές περιέχουν εξαρτήματα, που βρίσκονται κάτω από υψηλή τάση, ή μηχανισμούς λέιζερ, που μπορούν να προκαλέσουν ηλεκτροπληξία ή τύφλωση.



**Ηλεκτρικό καλώδιο****⚠ ΠΡΟΕΙΔΟΠΟΙΗΣΗ**

- Χρησιμοποιήστε μόνο το περιεχόμενο στη συσκευασία ηλεκτρικό καλώδιο σύνδεσης. Εάν δεν περιέχεται κανένα ηλεκτρικό καλώδιο, χρησιμοποιήστε μόνο το ηλεκτρικό καλώδιο και το φικς που καθορίζονται στις ΟΔΗΓΙΕΣ ΗΛΕΚΤΡΙΚΟΥ ΚΑΛΩΔΙΟΥ. Σε περίπτωση χρήσης ενός άλλου καλωδίου, υπάρχει κίνδυνος πυρκαγιάς ή ηλεκτροπληξίας.
- Χρησιμοποιήστε το ηλεκτρικό καλώδιο που περιέχεται στη συσκευασία μόνο για αυτό το μηχάνημα και ΠΟΤΕ μην το χρησιμοποιήσετε για ένα άλλο προϊόν. Εάν δεν τηρήσετε αυτά τα μέτρα προφύλαξης, υπάρχει κίνδυνος πυρκαγιάς ή ηλεκτροπληξίας.
- Προσέξτε να μην υποστεί ζημιά το ηλεκτρικό καλώδιο σύνδεσης από φθορά, τσάκισμα, τράβηγμα, ζέστη, από βαριά αντικείμενα ή από άλλη τυχόν αιτία. Η χρήση ενός καλωδίου ρεύματος που έχει υποστεί ζημιά (έκθεση του εσωτερικού του καλωδίου, κόψιμο καλωδίου, κλπ) μπορεί να προκαλέσει φωτιά ή βλάβη. Εάν προκύψει οποιαδήποτε από αυτές τις καταστάσεις, αμέσως θέστε τη συσκευή εκτός λειτουργίας χρησιμοποιώντας το διακόπτη λειτουργίας, αποσυνδέστε το καλώδιο ρεύματος από την παροχή ρεύματος και στη συνέχεια τηλεφωνήστε στον εξουσιοδοτημένο εκπρόσωπο service με τον οποίο συνεργάζεστε.

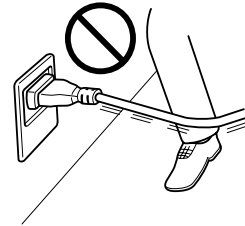
**Παροχή ρεύματος****⚠ ΠΡΟΕΙΔΟΠΟΙΗΣΗ**

- Χρησιμοποιήστε μόνο την προκαθορισμένη τάση ρεύματος που ορίζεται στο μηχάνημα. Σε διαφορετική περίπτωση, υπάρχει κίνδυνος πυρκαγιάς ή ηλεκτροπληξίας.
- Μη χρησιμοποιείτε προσαρμογείς πολύπριζων για να συνδέσετε άλλες συσκευές ή μηχανήματα. Η χρήση πρίζας για τιμή ρεύματος ανώτερη από την αναγραφόμενη μπορεί να επιφέρει πυρκαγιά ή ηλεκτροπληξία.
- Γενικά μη χρησιμοποιείτε καλώδια προέκτασης. Η χρήση καλωδίου προέκτασης θα μπορούσε να προκαλέσει πυρκαγιά ή ηλεκτροπληξία. Σε περίπτωση που πρέπει να χρησιμοποιηθεί ένα καλώδιο επέκτασης, απευθυνθείτε στο δικό σας εξουσιοδοτημένο τεχνικό του σέρβις.

**⚠ ΠΡΟΣΟΧΗ**



- Η πρίζα πρέπει να είναι κοντά στο μηχάνημα και να έχει εύκολη πρόσβαση. Σε αντίθετη περίπτωση, δεν θα μπορείτε να βγάλετε το καλώδιο ρεύματος από την πρίζα αν παρουσιαστεί μια έκτακτη ανάγκη.

**Καλώδιο ρεύματος****⚠ ΠΡΟΕΙΔΟΠΟΙΗΣΗ**

- Μην τραβάτε και μην τοποθετείτε ποτέ το ρευματολήπτη (φικς) με υγρά χέρια. Υπάρχει κίνδυνος ηλεκτροπληξίας.
- Τοποθετείτε το ρευματολήπτη εντελώς μέσα στην πρίζα. Διαφορετικά υπάρχει κίνδυνος πυρκαγιάς ή ηλεκτροπληξίας.





**Καλώδιο ρεύματος** ΠΡΟΣΟΧΗ

- Μην τοποθετείτε αντικείμενα γύρω από το βύσμα παροχής ρεύματος καθώς μπορεί να δυσκολευτείτε να το τραβήξετε σε περίπτωση έκτακτης ανάγκης. 
- Μην τραβάτε το ηλεκτρικό καλώδιο όταν αφαιρείτε το φις από την πρίζα. Σε περίπτωση που τραβήξετε το καλώδιο, μπορεί το ηλεκτρικό καλώδιο να υποστεί ζημιά, και να προκληθεί πυρκαγιά ή ηλεκτροπληξία. 
- Απομακρύνετε το ηλεκτρικό καλώδιο σύνδεσης από την πρίζα του ρεύματος το λιγότερο μία φορά κάθε χρόνο και καθαρίζετε την περιοχή μεταξύ των επαφών. Όταν συγκεντρωθεί σκόνη μεταξύ των επαφών, υπάρχει κίνδυνος πυρκαγιάς. 

**Γείωση** ΠΡΟΕΙΔΟΠΟΙΗΣΗ



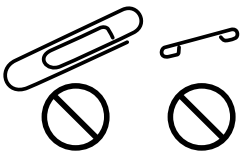

- Συνδέστε το ηλεκτρικό καλώδιο σύνδεσης σε μια πρίζα με γείωση. 

**Εγκατάσταση** ΠΡΟΕΙΔΟΠΟΙΗΣΗ

- Μην τοποθετείτε ανθοδοχεία ή άλλα δοχεία με νερό και μην αφήνετε μεταλλικά συρραπτικά ή άλλα μικρά μεταλλικά αντικείμενα πάνω στη συσκευή. Το χυμένο νερό ή τα μεταλλικά αντικείμενα που πέφτουν μέσα στη συσκευή μπορούν να προκαλέσουν πυρκαγιά, ηλεκτροπληξία, ή βλάβη. Εάν ένα κομμάτι μετάλλου, νερό, ή άλλα παρόμοια ξένα αντικείμενα βρεθούν εντός του προϊόντος, αμέσως θέστε τη συσκευή εκτός λειτουργίας χρησιμοποιώντας το διακόπτη λειτουργίας, αποσυνδέστε το καλώδιο ρεύματος από την πρίζα ρεύματος και στη συνέχεια τηλεφωνήστε στον εξουσιοδοτημένο εκπρόσωπο service με τον οποίο συνεργάζεστε.   

- Μη χρησιμοποιείτε εύφλεκτα σπρέι, υγρά ή αέρια μέσα ή κοντά σε αυτό το μηχάνημα. Μην καθαρίζετε το εσωτερικό αυτού του μηχανήματος χρησιμοποιώντας ένα εύφλεκτο σπρέι αέρα. Μπορεί να προκληθεί πυρκαγιά ή έκρηξη.   



## Εγκατάσταση

### ΠΡΟΣΟΧΗ

- Τοποθετήστε τη συσκευή πάνω σε μια ασφαλή και σταθερή επιφάνεια στήριξης. Σε περίπτωση, που η συσκευή μετακινηθεί ή πέσει κάτω, μπορεί να προκαλέσει τραυματισμούς. 
- Μην τοποθετήσετε αυτήν τη συσκευή σε μια θέση που είναι εκτεθειμένη σε σκόνη, ή σε μια θέση με μεγάλη υγρασία, καπνιά ή ατμό, κοντά στον πάγκο της κουζίνας, στο λουτρό ή σ' έναν υγραντήρα αέρα. Σε αυτήν την περίπτωση υπάρχει κίνδυνος πυρκαγιάς, ηλεκτροπληξίας ή βλάβης της συσκευής. 
- Μην τοποθετήσετε αυτήν τη συσκευή σε μια ασταθή ή μη επίπεδη επιφάνεια στήριξης ή σ' έναν τόπο εγκατάστασης, που είναι εκτεθειμένος σε κραδασμούς και κτυπήματα. Η συσκευή μπορεί να πέσει και να προκληθούν τραυματισμοί ή βλάβες στη συσκευή. 
- Προσέξτε να μένουν ελεύθερα τα ανοίγματα αερισμού της συσκευής. Καλυμμένα ανοίγματα αερισμού μπορούν να προκαλέσουν συσσώρευση θέρμανσης στη συσκευή και ως εκ τούτου φωτιά ή λάθος λειτουργίες στη συσκευή. 



## Εξαερισμός

### ΠΡΟΣΟΧΗ

- Η χρήση του προϊόντος αυτού σε χώρο με ανεπαρκή αερισμό για παρατεταμένο χρονικό διάστημα ή η παραγωγή πολύ μεγάλου όγκου αντιγράφων ή εκτυπώσεων, μπορεί να προκαλέσει μια οσμή καυσαερίου από το μηχάνημα. Αερίστε καλά το χώρο. 

## Ενέργειες για την αντιμετώπιση προβλημάτων

### ΠΡΟΕΙΔΟΠΟΙΗΣΗ

- Μην συνεχίσετε να χρησιμοποιείτε τη συσκευή, σε περίπτωση που υπερθερμανθεί, αρχίσει να καπνίζει ή εμφανιστούν ασυνήθιστες οσμές ή θόρυβοι. Κλείστε αμέσως το διακόπτη του ρεύματος, τραβήξτε το ηλεκτρικό καλώδιο σύνδεσης από την πρίζα και απευθυνθείτε στον εξουσιοδοτημένο τεχνικό σέρβις με τον οποίο συνεργάζεστε. Σε περίπτωση που συνεχιστεί η χρήση της συσκευής υπάρχει κίνδυνος πυρκαγιάς ή ηλεκτροπληξίας. 
- Μην συνεχίσετε να χρησιμοποιείτε τη συσκευή, σε περίπτωση που πέσει κάτω ή καταστραφεί το κάλυμμά της. Κλείστε αμέσως το διακόπτη του ρεύματος, τραβήξτε το ηλεκτρικό καλώδιο σύνδεσης από την πρίζα και απευθυνθείτε στον εξουσιοδοτημένο τεχνικό σέρβις με τον οποίο συνεργάζεστε. Σε περίπτωση που συνεχιστεί η χρήση της συσκευής υπάρχει κίνδυνος πυρκαγιάς ή ηλεκτροπληξίας. 

### ΠΡΟΣΟΧΗ

- Το εσωτερικό αυτού του προϊόντος έχει περιοχές όπου αναπτύσσεται μεγάλη θερμοκρασία, πράγμα που μπορεί να προκαλέσει εγκαύματα. Όταν ελέγχετε το εσωτερικό της μονάδας για δυσλειτουργίες όπως η εμπλοκή του χαρτιού, μην αγγίζετε τις περιοχές (π.χ. δίπλα στη μονάδα σταθεροποίησης (μ. τήξης)) οι οποίες σημειώνονται με μια προειδοποιητική σήμανση "Caution HOT". 



## Αναλώσιμα

### ΠΡΟΕΙΔΟΠΟΙΗΣΗ



- Μην πετάξετε τον αναλώσιμο γραφίτη (toner) ή μη χύσετε γραφίτη σε ανοιχτή φλόγα. Ο ζεστός γραφίτης μπορεί να διασκορπιστεί και να προκαλέσει εγκαύματα ή άλλες ζημιές. 



**Αναλώσιμα** ΠΡΟΣΟΧΗ

- Μην αφήνετε τα μέρη που έχουν σχέση με το τόνερ (μονάδες τόνερ, μονάδες τυμπάνου PC, μονάδες απεικόνισης ή μονάδες εμφάνισης) σε σημεία τα οποία είναι εύκολα προσβάσιμα από τα παιδιά. Η τοποθέτηση στο στόμα αυτών των μερών ή η κατάποση τόνερ βλάπτει την υγεία. 
- Μην αποθηκεύετε τα μέρη που σχετίζονται με το τόνερ (μονάδες τόνερ, μονάδες τυμπάνου PC, μονάδες απεικόνισης ή μονάδες εμφάνισης) κοντά σε συσκευές ευαίσθητες στο μαγνητισμό όπως ο εξοπλισμός ακριβείας και οι συσκευές αποθήκευσης δεδομένων διότι ενδέχεται να μην λειτουργήσουν σωστά. Έτσι μπορεί να προκύψουν λάθος λειτουργίες αυτών των συσκευών. 

**Μετακίνηση του μηχανήματος** ΠΡΟΣΟΧΗ

- Όταν αλλάζετε τη θέση της συσκευής, απομακρύνετε πάντοτε το ηλεκτρικό καλώδιο σύνδεσης και κάθε άλλο καλώδιο. Σε αντίθετη περίπτωση το καλώδιο μπορεί να καταστραφεί και να προκληθεί πυρκαγιά, ηλεκτροπληξία ή ζημιά της συσκευής. 
- Όταν μετακινείτε αυτό το προϊόν, κρατάτε το πάντοτε από τα σημεία που αναφέρονται στις Οδηγίες χρήσης ή σε άλλα έγγραφα. Αν η μονάδα μετακινηθεί ενώ την κρατάτε από σημεία διαφορετικά από αυτά που υποδεικνύονται, υπάρχει πιθανότητα να πέσει και να προκαλέσει σοβαρό τραυματισμό. 

**Όταν χρησιμοποιείτε το μηχάνημα** ΠΡΟΣΟΧΗ

- Όταν χρησιμοποιείτε το μηχάνημα, μην κοιτάτε το φως της λάμπας για παρατεταμένο χρονικό διάστημα. Μπορεί να κουραστούν τα μάτια σας. 

**Χαρτιά** ΠΡΟΣΟΧΗ

- Μην χρησιμοποιείτε συραμμένο χαρτί, αγωγίμο χαρτί (όπως αλουμινόχαρτο ή καρμπόν) ή επεξεργασμένο χαρτί ευαίσθητο στη θερμότητα/χαρτί inkjet διότι ενδέχεται να προκληθεί πυρκαγιά. 

Αν δεν είναι εγκατεστημένο το φαξ:

**Πριν από διακοπές μεγάλης διάρκειας** ΠΡΟΣΟΧΗ

- Αποσυνδέστε το μηχάνημα από το ρεύμα όταν δεν το χρησιμοποιήσετε για μεγαλύτερο χρονικό διάστημα. 

## 1.4 Κανονισμοί

### Σήμα CE (δήλωση συμμόρφωσης με τα ισχύοντα πρότυπα) για χρήστες εντός της Ευρωπαϊκής Ένωσης (Ε.Ε.)

Το προϊόν αυτό πληροί τις προδιαγραφές που θέτουν οι εξής οδηγίες της Ε.Ε.: 2009/125/ΕΚ, 2006/95/ΕΚ και 2004/108/ΕΚ.

Αυτή η δήλωση ισχύει μόνο εντός των ορίων της Ευρωπαϊκής Ένωσης.

This device must be used with a shielded interface cable. Η χρήση μη θωρακισμένων καλωδίων είναι πιθανό να έχει ως αποτέλεσμα την ύπαρξη παρεμβολών στο ραδιοφωνικό σήμα και απαγορεύεται από τους κανονισμούς της CISPR και τους τοπικώς ισχύοντες κανονισμούς.

### Για χρήστες σε κράτη, που δεν υπόκεινται στις διατάξεις της κατηγορίας B

#### ⚠ ΠΡΟΕΙΔΟΠΟΙΗΣΗ

- Αυτό είναι ένα προϊόν κατηγορίας A. Σε ένα οικιακό περιβάλλον μπορεί να προκαλέσει παρεμβολές στις ραδιοσυχνότητες, οπότε είναι δυνατό να απαιτηθεί η λήψη των κατάλληλων μέτρων από τον χρήστη.
- This device must be used with a shielded interface cable. Η χρήση μη θωρακισμένων καλωδίων είναι πιθανό να έχει ως αποτέλεσμα την ύπαρξη παρεμβολών στο ραδιοφωνικό σήμα και απαγορεύεται από τους κανονισμούς της CISPR και τους τοπικώς ισχύοντες κανονισμούς.

### Πιστοποίηση GS

Αυτό το προϊόν διαθέτει πιστοποίηση GS για το μοντέλο bizhub 165 της Konica Minolta.

### Ασφάλεια λέιζερ

Αυτό είναι ένα ψηφιακό μηχάνημα, που δουλεύει με λέιζερ. Δεν υπάρχει καμία πιθανότητα κινδύνου από το λέιζερ υπό την προϋπόθεση ότι ο χειρισμός του μηχανήματος γίνεται σύμφωνα με τις Οδηγίες χρήσης.

Επειδή η εκπομπή της ακτινοβολίας λέιζερ απομονώνεται πλήρως από το προστατευτικό περίβλημα, σε καμία στιγμή, κατά τη διάρκεια της λειτουργίας του μηχανήματος, δεν μπορούν να διαφύγουν οι ακτίνες λέιζερ.

Αυτό το μηχάνημα είναι πιστοποιημένο ως προϊόν λέιζερ κατηγορίας 1: Αυτό σημαίνει, ότι το μηχάνημα δε δημιουργεί καμία επικίνδυνη ακτινοβολία λέιζερ.

### Εσωτερική ακτινοβολία λέιζερ

Μέγιστη μέση ισχύς ακτινοβολίας: 5,3  $\mu$ W (bizhub 165) στο φωτοφράκτη λέιζερ της μονάδας κεφαλής εκτύπωσης.

Μήκος κύματος: 770-800 nm

Το προϊόν αυτό χρησιμοποιεί μια δίοδο λέιζερ κατηγορίας 3B η οποία εκπέμπει μια αόρατη ακτίνα λέιζερ.

Η δίοδος λέιζερ και το πολυγωνικό κάτοπτρο της ανίχνευσης βρίσκονται ενσωματωμένα στη μονάδα της κεφαλής εκτύπωσης.

Η μονάδα κεφαλής εκτύπωσης ΔΕΝ ΕΙΝΑΙ ΑΝΤΙΚΕΙΜΕΝΟ ΕΠΙΔΕΚΤΙΚΟ ΕΠΙΤΟΠΙΟΥ ΣΕΡΒΙΣ:

Γι' αυτό η κεφαλή εκτύπωσης δεν πρέπει να ανοιχτεί κάτω από καμία περίπτωση.

Φωτοφράκτης laser της κεφαλής μονάδας εκτύπωσης

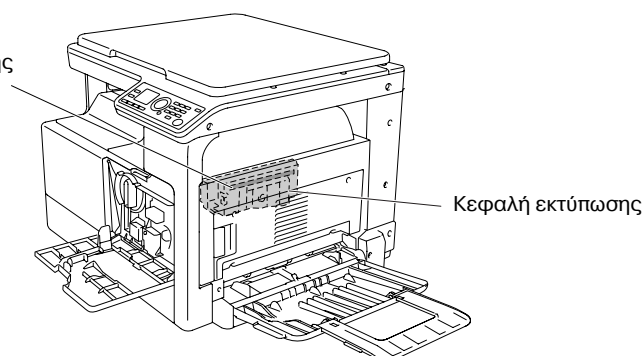

## Για ευρωπαίους χρήστες

### ΠΡΟΣΟΧΗ

Η χρήση συστημάτων ελέγχων, οι ρυθμίσεις ή η εκτέλεση διαδικασιών διαφορετικών από αυτές που ορίζονται στις παρούσες οδηγίες χρήσης ενδέχεται να προκαλέσουν έκθεση σε επικίνδυνη ακτινοβολία.

- Αυτή είναι μια συσκευή λέιζερ ημιαγωγού. Η μέγιστη ισχύς της διόδου λέιζερ είναι 7 mW και το μήκος κύματος είναι 770-800 nm.

## Για χρήστες στη Δανία

### ADVARSEL

Usynlig laserstråling ved åbning, når sikkerhedsafbrydere er ude af funktion. Undgå udsættelse for stråling. Klasse 1 laser produkt der opfylder IEC60825 sikkerheds kravene.

- Dette er en halvlederlaser. Laserdiodens højeste styrke er 7 mW og bølgelængden er 770-800 nm.

## Για χρήστες στη Φιλανδία, Σουηδία

LUOKAN 1 LASERLAITE

KLASS 1 LASER APPARAT

### VAROITUS

Laitteen Käyttäminen muulla kuin tässä käyttöohjeessa mainitulla tavalla saattaa altistaa käyttäjän turvallisuusluokan 1 ylittävälle näkymättömälle lasersäteilylle.

- Tämä on puolijohdelaser. Laserdiodin suurin teho on 7 mW ja aallonpituus on 770-800 nm.

### VARNING

Om apparaten används på annat sätt än i denna bruksanvisning specificerats, kan användaren utsättas för osynlig laserstråling, som överskrider gränsen för laserklass 1.

- Det här är en halvledarlaser. Den maximala effekten för laserdioden är 7 mW och våglängden är 770-800 nm.

### VAROITUS

- Avattaessa ja suojalukitus ohitettaessa olet alttiina näkymättömälle lasersäteilylle. Älä katso säteeseen.

### VARNING

- Osynlig laserstråling när denna del är öppnad och spärren är urkopplad. Betrakta ej strålen.

## Για χρήστες στη Νορβηγία

### ADVARSEL!

Dersom apparatet brukes på annen måte enn spesifisert i denne bruksanvisning, kan brukeren utsettes for usynlig laserstråling som overskrider grensen for laser klass 1.

- Dette en halvleder laser. Maksimal effekt till laserdioder er 7 mW og bølgelengde er 770-800 nm.

## Αυτοκόλλητο ασφάλειας λέιζερ

Στο εξωτερικό του μηχανήματος υπάρχει μια ετικέτα ασφαλείας λέιζερ, όπως φαίνεται στη συνέχεια.

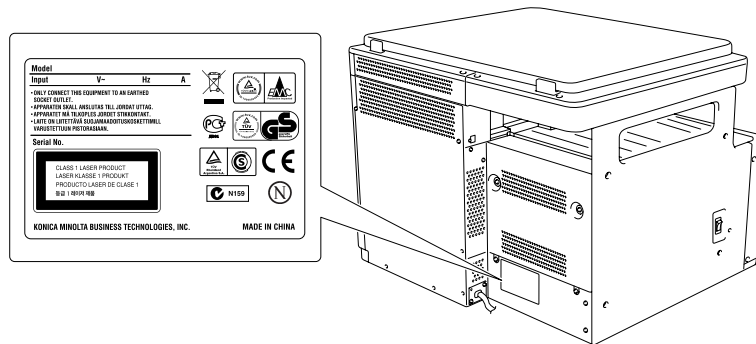

## Απελευθέρωση όζοντος

Τοποθετήστε το μηχάνημα σε έναν επαρκώς αεριζόμενο χώρο

Μια αμελητέα ποσότητα όζοντος παράγεται κατά την κανονική λειτουργία αυτού του μηχανήματος. Σε χώρους που δεν αερίζονται ικανοποιητικά, σε περίπτωση εκτύπωσης μεγάλου αριθμού φωτοαντιγράφων, μπορεί γι' αυτό να εμφανιστεί μια δυσάρεστη μυρωδιά. Για ένα ευχάριστο, υγιεινό και σίγουρο περιβάλλον λειτουργίας, σας συνιστούμε να φροντίζετε για τον επαρκή εξαερισμό του χώρου.

Placer l'appareil dans une pièce largement ventilée

Une quantité d'ozone négligeable est dégagée pendant le fonctionnement de l'appareil quand celui-ci est utilisé normalement. Cependant, une odeur désagréable peut être ressentie dans les pièces dont l'aération est insuffisante et lorsque une utilisation prolongée de l'appareil est effectuée. Pour avoir la certitude de travailler dans un environnement réunissant des conditions de confort, santé et de sécurité, il est préférable de bien aérer la pièce où se trouve l'appareil.

## Στάθμη θορύβου (μόνο για Ευρωπαίους χρήστες)

Der höchste Schalldruckpegel beträgt 70 dB(A) oder weniger gemäß EN ISO 7779.

## Μόνο για κράτη-μέλη της ΕΕ

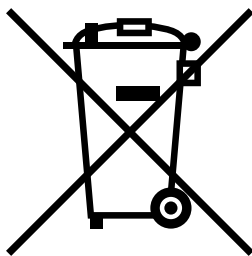

Το σύμβολο αυτό σημαίνει: Μην απορρίπτετε το προϊόν αυτό μαζί με τα οικιακά απορρίμματα!

Παρακαλούμε για πληροφορίες ανατρέξτε στην τοπική κοινότητα ή επικοινωνήστε με τους πωλητές μας σχετικά με τη σωστή διαχείριση ηλεκτρικών και ηλεκτρονικών εξοπλισμών, των οποίων παρήλθε η διάρκεια χρήσης.

Η ανακύκλωση του προϊόντος αυτού θα βοηθήσει στη διατήρηση των φυσικών πόρων και στην αποτροπή πιθανών αρνητικών συνεπειών για το περιβάλλον και την ανθρώπινη υγεία που προκαλούνται από την διαχείριση απορριμμάτων.

## Μόνο για κράτη-μέλη της ΕΕ

Το προϊόν αυτό πληρεί τις απαιτήσεις της οδηγίας RoHS (2002/95/EK).

Η συσκευή αυτή δεν προορίζεται για χρήση εντός του άμεσου οπτικού πεδίου των χρηστών σε επαγγελματικούς σταθμούς εργασίας με οθόνες.

Για την αποφυγή ενοχλητικών αντανακλάσεων σε επαγγελματικά περιβάλλοντα εργασίας, η συσκευή αυτή δεν πρέπει να τίθεται εντός του άμεσου οπτικού πεδίου των χρηστών.

Das Gerät ist nicht für die Benutzung im unmittelbaren Gesichtsfeld am Bildschirmarbeitsplatz vorgesehen. Um störende Reflexionen am Bildschirmarbeitsplatz zu vermeiden, darf dieses Produkt nicht im unmittelbaren Gesichtsfeld platziert werden.

## 1.5 Προληπτικές σημάνσεις και ετικέτες

Στις εξής θέσεις επί του μηχανήματος αυτού υπάρχουν προληπτικές σημάνσεις και ετικέτες. Να είστε πολύ προσεκτικοί ώστε να μη συμβεί κάποιο ατύχημα κατά την εκτέλεση λειτουργιών όπως για παράδειγμα η επίλυση κάποιου προβλήματος εμπλοκής του χαρτιού.

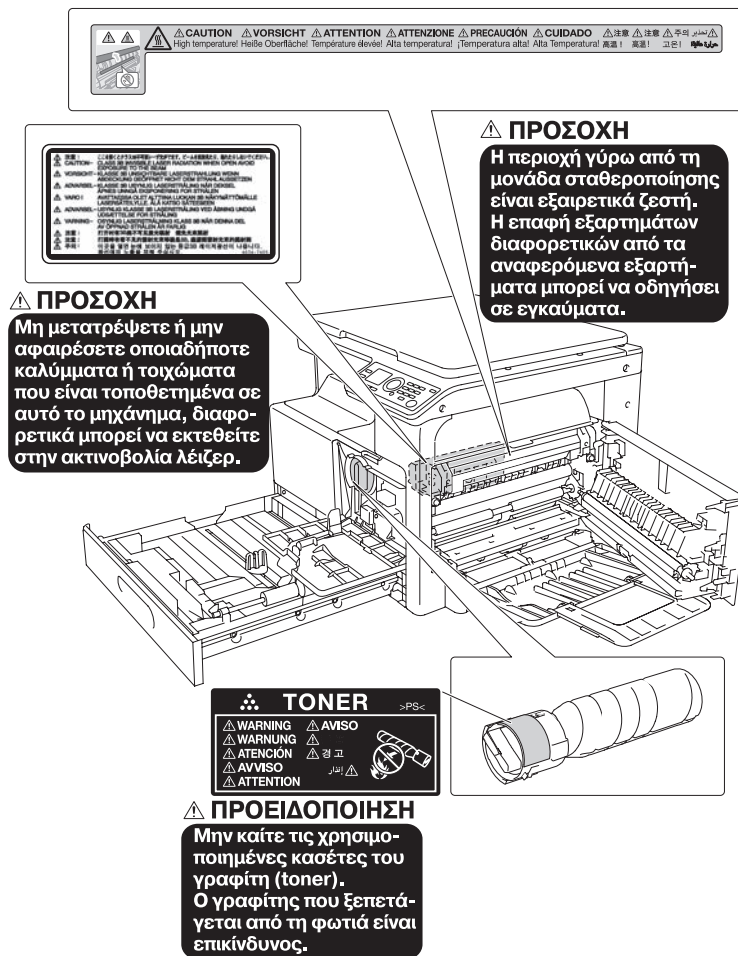

### ΥΠΟΔΕΙΞΗ

Μην αφαιρείτε τις προειδοποιητικές ετικέτες ή τις πληροφοριακές γραφικές παραστάσεις. Αν κάποια προειδοποιητική ετικέτα ή πληροφοριακή γραφική παράσταση λερωθεί παρακαλούμε καθαρίστε την για να είναι ευανάγνωστη. Αν δεν μπορείτε να την επαναφέρετε σε αναγνώσιμη κατάσταση ή αν η προειδοποιητική ετικέτα ή η πληροφοριακή γραφική παράσταση έχει υποστεί σημαντική φθορά παρακαλούμε επικοινωνήστε με τον εκπρόσωπο service με τον οποίο συνεργάζεστε.

## 1.6 Χωροταξικές προϋποθέσεις

Για να διασφαλιστεί η καλή λειτουργία του μηχανήματος, για αναπλήρωση των αναλωσίμων, για αντικατάσταση των ανταλλακτικών και για να εκτελείται η προγραμματισμένη συντήρηση με ευκολία, τηρήστε τις απαιτήσεις χώρου που περιγράφονται στη συνέχεια.

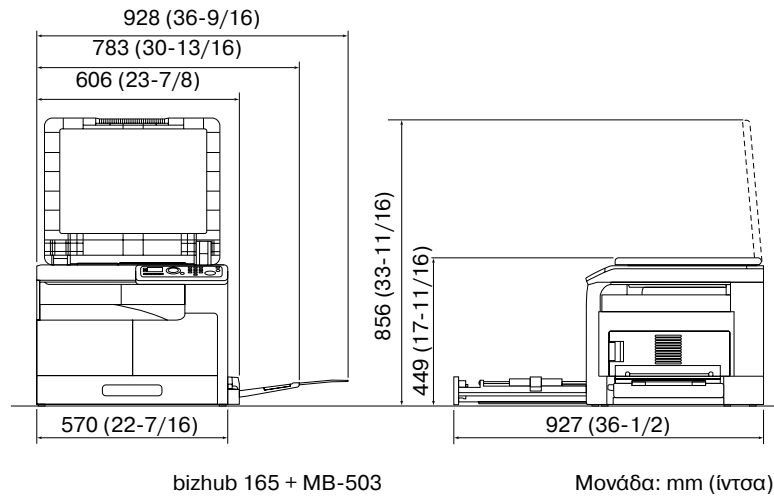

### ΥΠΟΔΕΙΞΗ

Βεβαιωθείτε ότι αφήσατε ένα κενό διάστημα 200 mm (8 ιντσών) ή μεγαλύτερο πίσω από το μηχάνημα.

## 1.7 Προληπτικά μέτρα για τη λειτουργία

Για να εξασφαλίσετε την καλύτερη δυνατή απόδοση του μηχανήματος αυτού παρακαλούμε τηρήστε τα προληπτικά μέτρα που περιγράφονται στη συνέχεια.

### Παροχή ρεύματος

Οι προϋποθέσεις αναφορικά με την παροχή ρεύματος είναι οι εξής.

- Χρησιμοποιήστε μια πηγή ρεύματος με όσο το δυνατόν μικρότερες διακυμάνσεις τάσης και συχνότητας.
- Διακύμανση τάσης: Μέγιστη  $\pm 10\%$  (σε AC 110 V έως 120 V/AC 220 έως 240V), + 6/- 10% (127 V AC)
- Διακύμανση συχνότητας: Μέγιστη  $\pm 3$  Hz (στα 50 Hz/60 Hz)

### Λειτουργικό περιβάλλον

Για τη σωστή λειτουργία του μηχανήματος πρέπει να πληρούνται οι ακόλουθες απαιτήσεις ως προς το περιβάλλον λειτουργίας:

- Θερμοκρασία: 10°C έως 30°C με διακυμάνσεις το μέγιστο 10°C μέσα σε μια ώρα
- Υγρασία αέρα: 15% έως 85% με διακυμάνσεις όχι μεγαλύτερες από 10% εντός χρονικού διαστήματος μιας ώρας

### Αποθήκευση των αντιγράφων

Για να αποθηκεύσετε αντίγραφα, ακολουθήστε την παρακάτω σύσταση.

- Τα αντίγραφα που πρέπει να φυλαχτούν για πολύ καιρό, πρέπει να αποθηκευτούν σε ένα χώρο όπου δεν θα είναι εκτεθειμένα σε φως, για να μην ξεθωριάσουν.
- Οι κόλλες που εμπεριέχουν διαλύτες (π.χ. κόλλα-σπρέι), μπορούν να διαλύσουν το γραφίτη (toner) των αντιγράφων.

### Μέτρα προφύλαξης κατά την μεταφορά

Δύο ή περισσότερα άτομα πρέπει να τοποθετήσουν τα χέρια τους στα σημεία που υποδεικνύονται κατά την αφαίρεση του μηχανήματος.

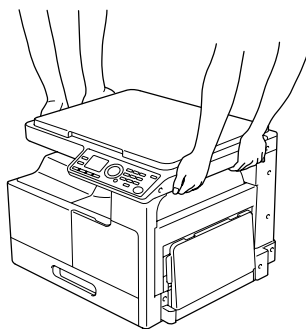

## 1.8 Νομικοί περιορισμοί κατά την αντιγραφή

Απαγορεύεται η παραγωγή αντιγράφων ορισμένων εγγράφων με τον σκοπό ή την πρόθεση να χρησιμοποιηθούν αυτά τα αντίγραφα ως πρωτότυπα έγγραφα.

Η ακόλουθη λίστα δεν είναι βέβαια πλήρης, μπορεί όμως να χρησιμοποιηθεί ως οδηγός, για μια αντιγραφή με αίσθηση ευθύνης.

<Οικονομικοί τίτλοι>

- Προσωπικές επιταγές
- Ταξιδιωτικές επιταγές (τσεκ)
- Εντολές πληρωμών
- Πιστοποιητικά παρακαταθηκών/καταθέσεων
- Ομόλογα ή άλλα χρεόγραφα
- Πιστοποιητικά κατοχής μετοχών

<Πρωτότυπα νομικά έγγραφα>

- Κουπόνια φαγητού
- Γραμματόσημα (σφραγισμένα ή ασφράγιστα)
- Επιταγές (τσεκ) που έχουν εκδοθεί από δημόσιες αρχές
- Χαρτόσημα (σφραγισμένα ή ασφράγιστα)
- Διαβατήρια
- Έγγραφα μετανάστευσης
- Διπλώματα οδήγησης και πιστοποιητικά οδήγησης
- Συμβόλαια και τίτλοι ιδιοκτησίας ακίνητης περιουσίας και άλλων περιουσιακών στοιχείων

<Γενικά>

- Ταυτότητες, διακριτικά σήματα ή σφραγίδες αρχών
- Έγγραφα που προστατεύονται από τη νομοθεσία περί δικαιωμάτων πνευματικής ιδιοκτησίας, χωρίς την άδεια των νόμιμων ιδιοκτητών των σχετικών πνευματικών δικαιωμάτων

Πέραν τούτου, απαγορεύεται αυστηρά και υπό οποιοσδήποτε συνθήκες η αντιγραφή ημεδαπών και αλλοδαπών χαρτονομισμάτων ή έργων τέχνης χωρίς την άδεια των νόμιμων ιδιοκτητών των σχετικών πνευματικών δικαιωμάτων.

Σε περίπτωση αμφιβολίας για τη φύση ενός πρωτοτύπου, απευθυνθείτε σ' ένα νομικό σύμβουλο.



## 1.9 Συμβάσεις που χρησιμοποιούνται στις παρούσες οδηγίες χρήσης

### 1.9.1 Σύμβολα που χρησιμοποιούνται σε αυτές τις οδηγίες χρήσης

Σύμβολα που χρησιμοποιούνται σε αυτές τις οδηγίες χρήσης για να εκφράσουν διάφορους τύπους πληροφοριών.

Παρακάτω περιγράφεται κάθε σύμβολο που σχετίζεται με την ασφαλή και την ορθή χρήση αυτού του μηχανήματος.

#### Για την ασφαλή χρήση αυτού του μηχανήματος

##### ΠΡΟΕΙΔΟΠΟΙΗΣΗ

- Το σύμβολο αυτό υποδεικνύει ότι η μη τήρηση των οδηγιών ενδεχομένως να προκαλέσει θάνατο ή σοβαρό τραυματισμό.

##### ΠΡΟΣΟΧΗ

- Το σύμβολο αυτό υποδεικνύει ότι η αμέλεια τήρησης των οδηγιών ενδέχεται να οδηγήσει σε εσφαλμένους χειρισμούς και κατά συνέπεια σε τραυματισμό ή σε υλική βλάβη.

##### ΥΠΟΔΕΙΞΗ

Το σύμβολο αυτό υποδεικνύει τυχόν κίνδυνο που μπορεί να επιφέρει βλάβη του μηχανήματος ή των πρωτοτύπων.

Ακολουθήστε τις οδηγίες για να αποφύγετε τυχόν υλικές ζημιές.

#### Οδηγίες σχετικά με τις διαδικασίες

- ✓ Αυτή η ένδειξη επιλογής υποδεικνύει μια επιλογή η οποία είναι απαραίτητη για τη χρήση των συνθηκών ή των λειτουργιών που είναι απαραίτητη προϋπόθεση για μία διαδικασία.

**1** Ο αριθμός με αυτήν την μορφή "1" αντιπροσωπεύει το πρώτο βήμα.

**2** Ο αριθμός με αυτήν την μορφή αντιπροσωπεύει τη σειρά των βημάτων.

- Αυτό το σύμβολο υποδεικνύει μια συμπληρωματική εξήγηση των οδηγιών που αφορούν τις διαδικασίες.

Οι διαδικασίες χειρισμού περιγράφονται με τη χρήση απεικονίσεων.

- Το σύμβολο αυτό υποδεικνύει τη μετάβαση από το **Πίνακα ελέγχου** για την προσπέλαση του επιθυμητού στοιχείου μενού.

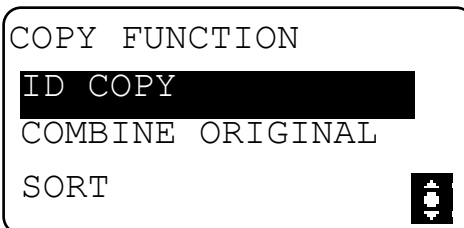

Εμφανίζεται η σχετική **Προβολή**.



### Παραπομπές

Το σύμβολο αυτό υποδεικνύει μια αναφορά.

Προβολή της αναφοράς όπως απαιτείται.

### Σύμβολα πλήκτρων

[ ]

Τα ονόματα των πλήκτρων στην **Προβολή** ή στην οθόνη του υπολογιστή υποδεικνύονται από αυτές τις παρενθέσεις.

Κείμενο με έντονη γραφή

Τα ονόματα των πλήκτρων στο **Πίνακας ελέγχου**, τα ονόματα των εξαρτημάτων, τα ονόματα των προϊόντων και τα ονόματα των προαιρετικών εξοπλισμών υποδεικνύονται με έντονη γραφή.

## 1.9.2 Ενδείξεις πρωτοτύπου και χαρτιού

### Μέγεθος χαρτιού

Παρακάτω επεξηγείται η ένδειξη για τα πρωτότυπα και τα χαρτιά που περιγράφονται στις παρούσες οδηγίες χρήσης.

Όταν υποδεικνύεται το μέγεθος πρωτοτύπου ή χαρτιού, η πλευρά Y αντιπροσωπεύει το πλάτος και η πλευρά X το μήκος.

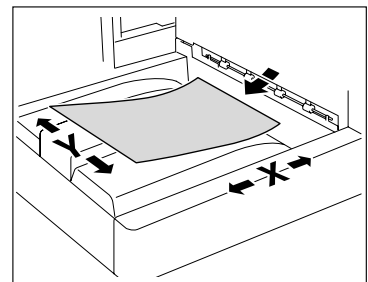

### Ένδειξη χαρτιού

Το  υποδεικνύει το μέγεθος χαρτιού με το μήκος (X) να είναι μεγαλύτερο από το πλάτος (Y).

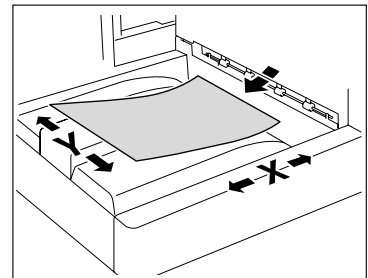

Το  υποδεικνύει το μέγεθος χαρτιού με το μήκος (X) να είναι μικρότερο από το πλάτος (Y).

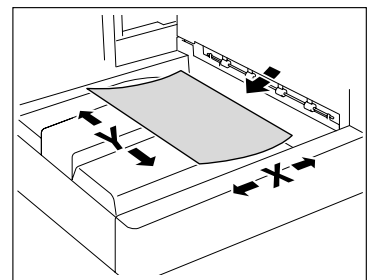

---

# 2

## Ονομασία και λειτουργίες των εξαρτημάτων



## 2 Ονομασία και λειτουργίες των εξαρτημάτων

### 2.1 Προαιρετικός εξοπλισμός

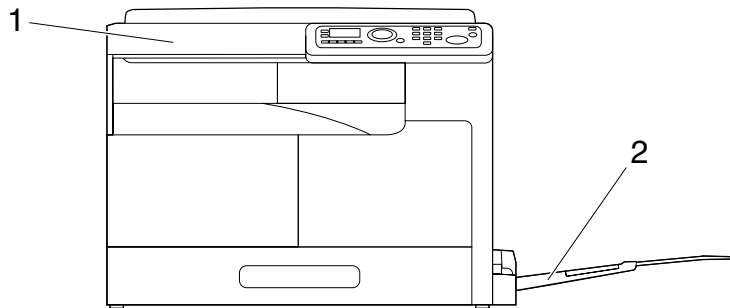

Αρ.	Όνομα	Περιγραφή
1	Βασική μονάδα	Το πρωτότυπο σαρώνεται από τη μονάδα σάρωσης και η σαρωμένη εικόνα εκτυπώνεται από την μονάδα εκτύπωσης. Αναφέρεται ως "μηχάνημα", "βασική μονάδα" ή " <b>bizhub 165</b> " στις οδηγίες χρήσης.
2	<b>Συρτάρι χειροκίνητης τροφοδοσίας πολλαπλών φύλλων MB-503</b> (Προαιρετικός εξοπλισμός)	Σας επιτρέπει να τοποθετήσετε έως 100 φύλλα. Αναφέρεται ως <b>Συρτάρι χειροκίνητης τροφοδοσίας</b> στις οδηγίες χρήσης.

## 2.2 Βασική μονάδα

### 2.2.1 Εξωτερικά της βασικής μονάδας

Η εικόνα δείχνει τη βασική μονάδα με ένα προαιρετικό **Συρτάρι χειροκίνητης τροφοδοσίας πολλαπλών φύλλων MB-503**.

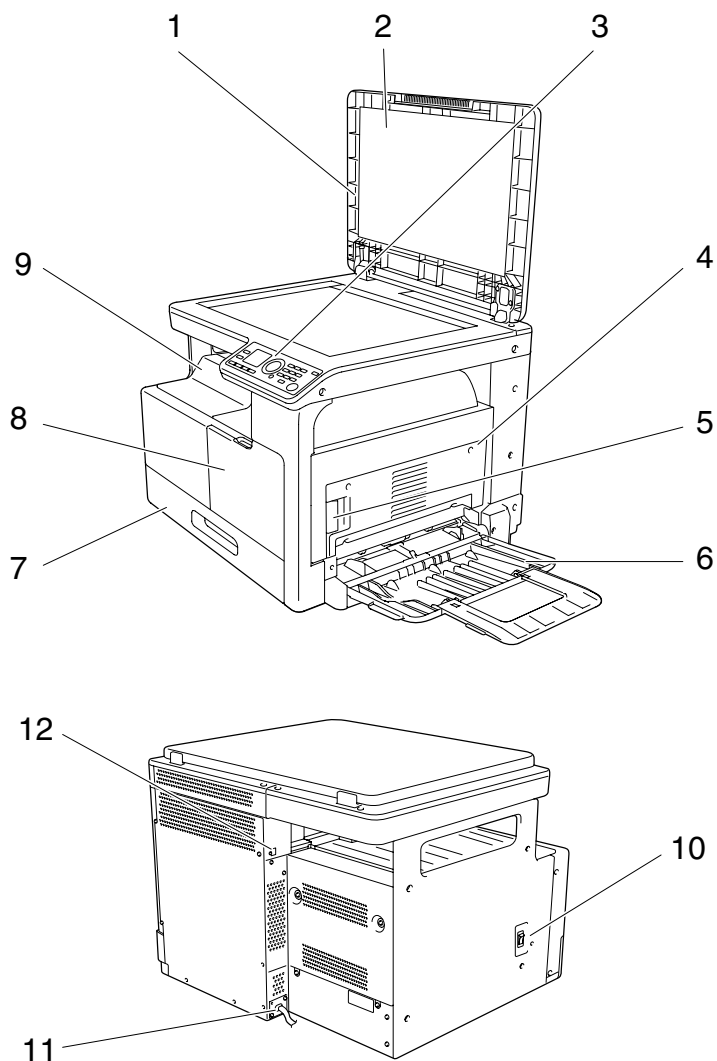

Αρ.	Όνομα
1	Κάλυμμα του πρωτοτύπου
2	Μαξιλάρι πίεσης του πρωτοτύπου
3	Πίνακας ελέγχου
4	1ο πλευρικό κάλυμμα
5	Μοχλός απελευθέρωσης 1ου πλευρικού καλύμματος
6	Συρτάρι χειροκίνητης τροφοδοσίας (Προαιρετικός εξοπλισμός) (προαιρετικός εξοπλισμός)
7	Συρτάρι 1
8	Μπροστινό κάλυμμα
9	Συρτάρι εξόδου
10	Διακόπτης του ρεύματος
11	Ηλεκτρικό καλώδιο
12	Θύρα USB (Τύπος A) USB2.0/1.1

### 2.2.2 Εσωτερικά της βασικής μονάδας

Η εικόνα δείχνει τη βασική μονάδα με ένα προαιρετικό **Συρτάρι χειροκίνητης τροφοδοσίας πολλαπλών φύλλων MB-503**.

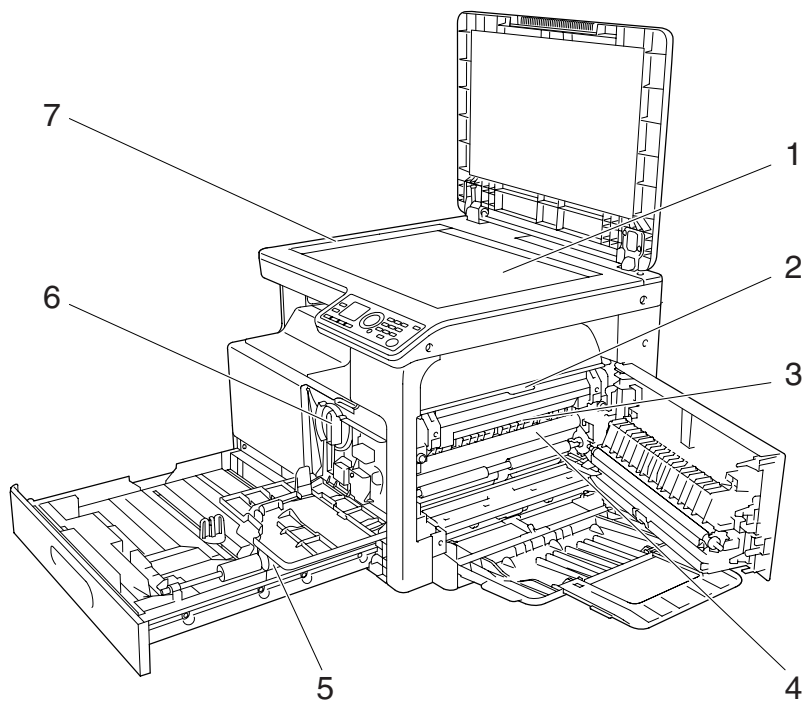

Αρ.	Όνομα
1	Γυαλί πρωτοτύπων
2	Επάνω κάλυμμα της μονάδας τήξης
3	Μονάδα τήξης
4	Τύμπανο
5	Ρολό τροφοδοσίας χαρτιού
6	Κασέτα τόνερ
7	Κλίμακα πρωτοτύπου

### 2.2.3 Πίνακας ελέγχου

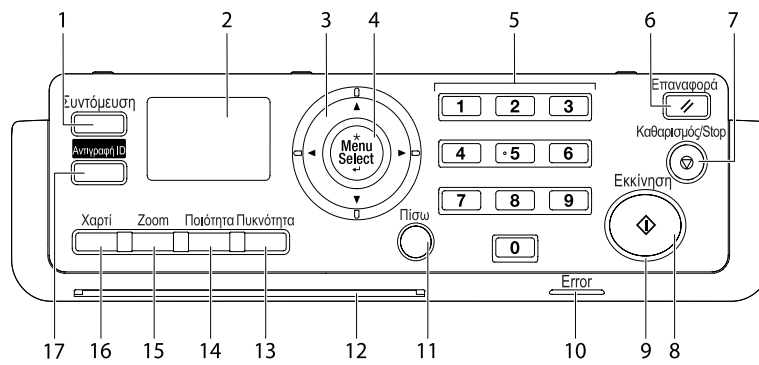

Αρ.	Όνομα
1	Συντόμευση
2	Οθόνη
3	▲, ▼, ◀, ▶
4	Menu/Select
5	Πληκτρολόγιο
6	Επαναφορά
7	Καθαρισμός/Stop
8	Εκκίνηση
9	LED
10	Error
11	Πίσω
12	LED κατάστασης
13	Πυκνότητα
14	Ποιότητα
15	Zoom
16	Χαρτί
17	Αντιγραφή ID



---

# 3

## Χρήση του παρόντος μηχανήματος



## 3 Χρήση του παρόντος μηχανήματος

### 3.1 Ενεργοποίηση ή απενεργοποίηση του μηχανήματος

- ✓ Οι προεπιλεγμένες ρυθμίσεις είναι αυτές που επιλέγονται αμέσως μετά την ενεργοποίηση του **Διακόπτη ρεύματος** και πριν τη διαμόρφωση οποιασδήποτε ρύθμισης από τον **Πίνακα ελέγχου**, και αυτών που επιλέγονται όταν πατάτε το κουμπί **Επαναφορά** για ακύρωση όλων των ρυθμίσεων που ορίστηκαν από τον **Πίνακα ελέγχου**. Οι προεπιλεγμένες ρυθμίσεις μπορούν να αλλάξουν.
- ✓ Σε περίπτωση που δεν εκτελεστεί καμία λειτουργία για ένα καθορισμένο χρονικό διάστημα, το μηχάνημα επιστρέφει αυτόματα στις προεπιλεγμένες ρυθμίσεις.
- ✓ Εάν δεν εκτελεστεί καμία λειτουργία για ένα προσδιορισμένο χρονικό διάστημα, το μηχάνημα εισέρχεται αυτόματα σε μια κατάσταση εξοικονόμησης ενέργειας. Η κατάσταση αυτή ονομάζεται Λειτουργία ύπνου. Όταν το μηχάνημα έχει τεθεί στη Λειτουργία ύπνου, η ένδειξη στο πλήκτρο **Εκκίνηση** παραμένει αναμμένη πράσινη, αλλά **Οθόνη** απενεργοποιείται. Το μηχάνημα επιστρέφει από τη Λειτουργία ύπνου όταν πατήσετε οποιοδήποτε πλήκτρο στον **Πίνακα ελέγχου**.
- ✓ Η [Warming Up] εμφανίζεται στην **Οθόνη** και η **LED κατάστασης** αναβοσβήνει όταν ο **Διακόπτης ισχύος** ενεργοποιείται ή όταν το μηχάνημα επιστρέφει από τη Λειτουργία ύπνου. Αν τοποθετήσετε ένα πρωτότυπο και πατήσετε **Εκκίνηση** με το πλήκτρο **Εκκίνηση** να ανάβει σε πράσινο χρώμα μπορείτε να κάνετε προκράτηση μιας εργασίας αντιγραφής. Όταν το μηχάνημα ολοκληρώσει την προθέρμανση, σαρώνεται το πρωτότυπο.
- ✓ Μην απενεργοποιείτε τον **Διακόπτη ρεύματος** ενώ μια εργασία στην ουρά ή κάποια αποθηκευμένα δεδομένα αναμένεται να εκτυπωθούν. Οι εργασίες προς εκτύπωση θα διαγραφούν.
- ✓ Οι ρυθμίσεις που δεν έχουν καταχωριστεί και οι εργασίες στην ουρά αναμονής ακυρώνονται όταν ο **Διακόπτης ρεύματος** απενεργοποιηθεί.
- ✓ Για την ενεργοποίηση του **Διακόπτη ρεύματος** αμέσως μετά την ενεργοποίησή του, περιμένετε για 10 ή περισσότερα δευτερόλεπτα πριν τον ενεργοποιήσετε ξανά. Αν δεν το κάνετε ενδέχεται να προκληθεί βλάβη στη λειτουργία.
- ✓ Μην απενεργοποιείτε τον **Διακόπτη ρεύματος** ενώ οι εικόνες σαρώνονται, μεταδίδονται ή λαμβάνονται. Τα δεδομένα που σαρώνονται ή μεταδίδονται θα διαγραφούν.
- ✓ Μην απενεργοποιείτε τον **Διακόπτη ρεύματος** κατά την διαδικασία αντιγραφής ή εκτύπωσης. Αν τον απενεργοποιήσετε μπορεί να προκληθεί εμπλοκή χαρτιού.
- ✓ Σε περίπτωση εμπλοκής χαρτιού, το **Error** ανάβει.

**1** Για να ενεργοποιήσετε το ρεύμα, πατήστε | στον **Διακόπτη ρεύματος**.

Βεβαιωθείτε ότι η **Οθόνη** είναι ενεργοποιημένη.

**2** Για να απενεργοποιήσετε το ρεύμα, πατήστε ○ στον **Διακόπτη ρεύματος**.

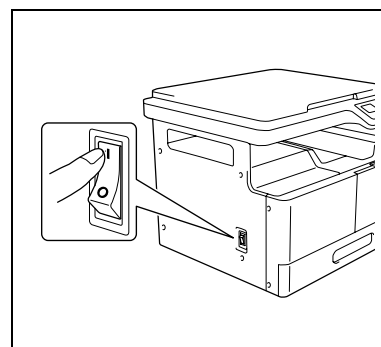

#### Παραπομπές

Για αλλαγή των προεπιλεγμένων ρυθμίσεων για αντιγραφή:

Πατήστε το πλήκτρο **Menu/Select** ► [UTILITY] ► [COPY SETTINGS].

Για να αλλάξετε το χρονικό διάστημα πριν την αλλαγή στη λειτουργία ύπνου:

Πατήστε το πλήκτρο **Menu/Select key** ► [UTILITY] ► [MACHINE SETTING] ► [SLEEP MODE].

Για να αλλάξετε το χρονικό διάστημα έως ότου τεθεί σε λειτουργία η Αυτόματη επαναφορά πίνακα:

Πατήστε το πλήκτρο **Menu/Select** ► [UTILITY] ► [MACHINE SETTING] ► [AUTO PANEL RESET].

## 3.2 Βασικός χειρισμός

### 3.2.1 Τοποθέτηση χαρτιού

Η ενότητα αυτή περιγράφει τον τρόπο τοποθέτησης του χαρτιού σε κάθε συρτάρι χαρτιού.

Σχετικά με τους τύπος του χαρτιού που θα χρησιμοποιηθούν, ανατρέξτε στη Σ. 12-3.

#### Τοποθετήστε χαρτί στο Συρτάρι 1

- ✓ Βεβαιωθείτε ότι το πρωτότυπο και το χαρτί που τοποθετήσατε έχουν τον ίδιο προσανατολισμό. Διαφορετικά, ορισμένα τμήματα της εικόνας θα χαθούν.

**1** Τραβήξτε προς τα έξω το **Συρτάρι 1**.

**2** Πατήστε κάτω την **Πλάκα ανύψωσης χαρτιού** έως ότου ασφαλίσει στη θέση της.

→ **1. Ρολό τροφοδοσίας χαρτιού**

#### ΥΠΟΔΕΙΞΗ

*Να είστε προσεκτικοί ώστε να μην ακουμπήσετε το **Ρολό τροφοδοσίας χαρτιού**.*

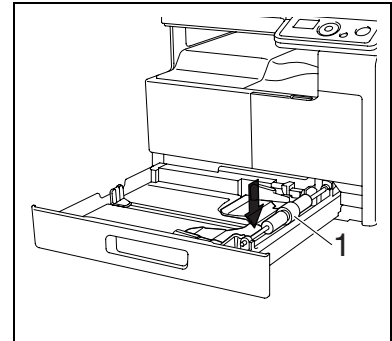

**3** Τοποθετήστε το χαρτί στο συρτάρι του χαρτιού, έτσι ώστε η πλευρά του χαρτιού που θα εκτυπωθεί να είναι προς τα επάνω (η πλευρά να είναι προς τα πάνω κατά την αποσυσκευασία).

- Μην τοποθετείτε πάρα πολλά φύλλα χαρτί διότι το ύψος της στοίβας μπορεί να υπερβαίνει το σημάδι ▼.
- Εάν το χαρτί είναι τσαλακωμένο, ισιώστε το πριν το τοποθετήσετε.
- Σας επιτρέπει να τοποθετήσετε έως 250 φύλλα κοινού χαρτιού ή 20 φύλλα χαρτιού κάρτας στο συρτάρι χαρτιού.

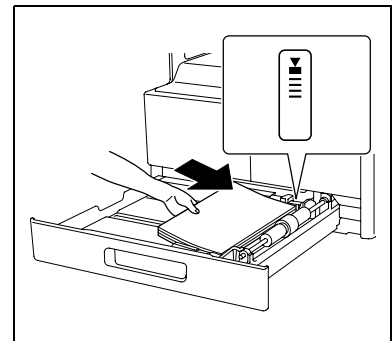

**4** Ολισθήστε τους **πλευρικούς οδηγούς** για να προσαρμόσετε ανάλογα με το μέγεθος του χαρτιού που τοποθετείτε.

- Βεβαιωθείτε ότι οι **Πλευρικοί οδηγοί** είναι σπρωγμένοι στα άκρα του χαρτιού που έχει τοποθετηθεί.

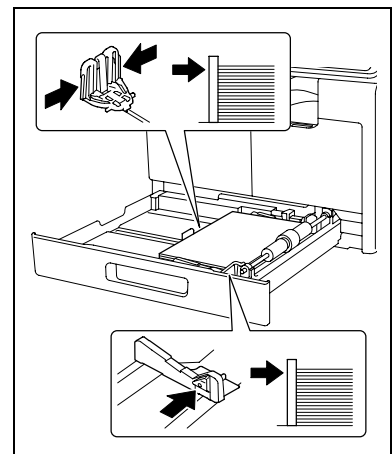

**5** Κλείστε το **Συρτάρι 1**.

**6** Ορίστε το μέγεθος και τον τύπο του χαρτιού για το **Συρτάρι 1**.

- Πατήστε το πλήκτρο **Menu/Select** ► [COPY JOB SETTING] ► [TRAY1 PAPER] ή πατήστε το πλήκτρο **Χαρτί** στον **πίνακα ελέγχου**.

**Ρυθμίσεις**

[SIZE]	Επιλέξτε μέγεθος χαρτιού. Για λεπτομέρειες σχετικά με την ρύθμιση των παραμέτρων προσαρμοσμένου χαρτιού ανατρέξτε στη Σ. 3-6.
[TYPE]	Επιλέξτε τύπο χαρτιού.

**Τοποθέτηση χαρτιού στο Συρτάρι χειροκίνητης τροφοδοσίας**

- ✓ Το **Συρτάρι χειροκίνητης τροφοδοσίας** είναι προαιρετικός εξοπλισμός.
- ✓ Βεβαιωθείτε ότι το πρωτότυπο και το χαρτί που τοποθετήσατε έχουν τον ίδιο προσανατολισμό. Διαφορετικά, ορισμένα τμήματα της εικόνας θα χαθούν.

**1** Ανοίξτε το **Συρτάρι χειροκίνητης τροφοδοσίας** και ολισθήστε τους **Πλευρικούς οδηγούς** για υπάρχει περισσότερος χώρος ανάμεσά τους.

→ Για να τοποθετήσετε χαρτί μεγάλου μεγέθους τραβήξτε έξω την **Επέκταση συρταριού**.

→ 1. **Ρολό τροφοδοσίας χαρτιού**

**ΥΠΟΔΕΙΞΗ**

*Να είστε προσεκτικοί ώστε να μην ακουμπήσετε το **Ρολό τροφοδοσίας χαρτιού**.*

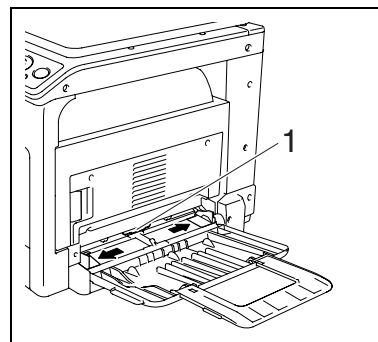

**2** Με την πλευρά που θα εκτυπωθεί να είναι προς τα κάτω (η πλευρά που είναι προς τα πάνω κατά την αποσυσκευασία), εισάγετε το χαρτί όσο το δυνατόν περισσότερο στην υποδοχή τροφοδοσίας.

→ Η εικόνα θα εκτυπωθεί επάνω στην επιφάνεια του χαρτιού με την όψη προς τα κάτω.

→ Μην τοποθετείτε πάρα πολλά φύλλα χαρτί διότι το ύψος της στοίβας μπορεί να υπερβαίνει το σημάδι ▼.

→ Εάν το χαρτί είναι τσαλακωμένο, ισιώστε το πριν το τοποθετήσετε.

→ Σας επιτρέπει να τοποθετήσετε έως 100 φύλλα κοινού χαρτιού ή 20 φύλλα χαρτιού κάρτας στο συρτάρι χαρτιού.

**3** Ολισθήστε τους **πλευρικούς οδηγούς** για να προσαρμόσετε ανάλογα με το μέγεθος του χαρτιού που τοποθετείτε.

Εμφανίζεται η οθόνη **Ρύθμιση χαρτιού συρταριού χειροκίνητης τροφοδοσίας**.

→ Σπρώξτε τους **Πλευρικούς οδηγούς** ώσπου να ακουμπήσουν καλά πάνω στα άκρα του χαρτιού.

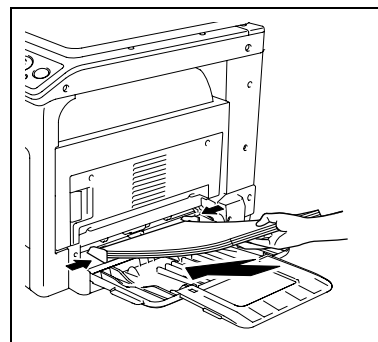

**4** Ορίστε το μέγεθος και τον τύπο του χαρτιού για το **Συρτάρι χειροκίνητης τροφοδοσίας**.

→ Για τον καθορισμό από το μενού λειτουργιών, πατήστε το πλήκτρο **Menu/Select** ►► [COPY JOB SETTING] ►► [BYPASS PAPER].

**Ρυθμίσεις**

[SIZE]	Επιλέξτε μέγεθος χαρτιού. Για λεπτομέρειες σχετικά με την ρύθμιση των παραμέτρων προσαρμοσμένου χαρτιού ανατρέξτε στη Σ. 3-6.
[TYPE]	Επιλέξτε τύπο χαρτιού.

## Ρύθμιση των παραμέτρων προσαρμοσμένου μεγέθους

- 1 Για να τοποθετήσετε χαρτί προσαρμοσμένου μεγέθους στο **Συρτάρι 1**, πατήστε το πλήκτρο **Menu/Select** ► [COPY JOB SETTING] ► [TRAY1 PAPER] ► [SIZE] ► [SIZE INPUT].  
Για να τοποθετήσετε χαρτί προσαρμοσμένου μεγέθους στο **Συρτάρι χειροκίνητης τροφοδοσίας**, πατήστε το πλήκτρο **Menu/Select** ► [COPY JOB SETTING] ► [BYPASS PAPER] ► [SIZE] ► [SIZE INPUT].

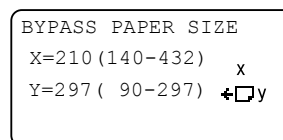
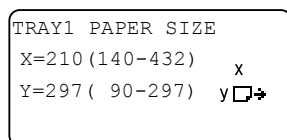

- 2 Ορίστε το μήκος [X] του χαρτιού πατώντας το **πληκτρολόγιο**, στη συνέχεια πατήστε το πλήκτρο **Menu/Select**.  
→ Για να διαγράψετε το μέγεθος χαρτιού, πατήστε το πλήκτρο **Καθαρισμός/Stop**.
- 3 Ορίστε το πλάτος [Y] του χαρτιού πατώντας το **πληκτρολόγιο**, στη συνέχεια πατήστε το πλήκτρο **Menu/Select**.  
→ Για να διαγράψετε το μέγεθος χαρτιού, πατήστε το πλήκτρο **Καθαρισμός/Stop**.

Το καθορισμένο μέγεθος χαρτιού εμφανίζεται στην **Οθόνη**.

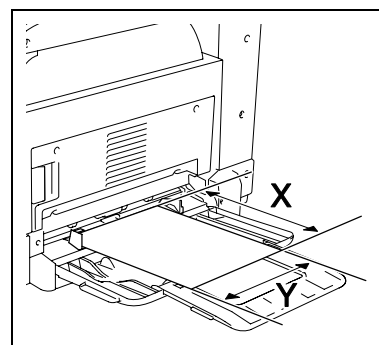



### 3.2.2 Τοποθέτηση πρωτοτύπων

- ✓ Μην τοποθετείται πρωτότυπα με βάρος άνω των 2 kg (4-7/16 lb) στο **Γυαλί πρωτοτύπων**. Επιπλέον, μην ασκείτε μεγάλη δύναμη για να πιέσετε ένα βιβλίο προς τα κάτω ή ένα πρωτότυπο οποιασδήποτε μορφής το οποίο πρέπει να απλωθεί στο **Γυαλί πρωτοτύπων**. Διαφορετικά το μηχάνημα ενδέχεται να υποστεί ζημία ή να παρουσιαστεί βλάβη.
- ✓ Για χοντρά βιβλία ή μεγάλα αντικείμενα σαρώστε χωρίς να κλείσετε το **Κάλυμμα πρωτοτύπων**. Όταν το πρωτότυπο σαρώνεται με ανοιχτό το **Κάλυμμα πρωτοτύπων**, μην κοιτάτε κατευθείαν στην επιφάνεια του **Γυαλιού πρωτοτύπων** μέσω του οποίου εκπέμπεται το φως. Εντούτοις, λάβετε υπόψη σας ότι το φως που εκπέμπεται μέσω του **Γυαλιού πρωτοτύπων** δεν είναι ακτίνα laser και ότι δεν εκθέτει τον χρήστη σε σχετικούς κινδύνους.
- ✓ Βεβαιωθείτε ότι το πρωτότυπο και το χαρτί που τοποθετήσατε έχουν τον ίδιο προσανατολισμό. Διαφορετικά, ορισμένα τμήματα της εικόνας θα χαθούν.

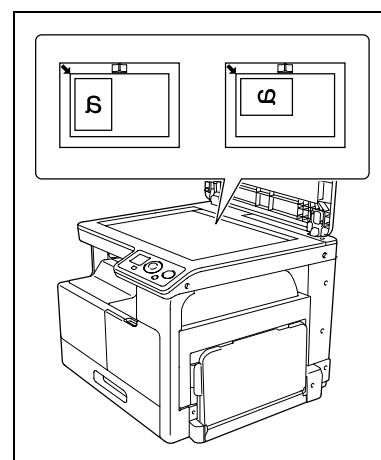
- 1 Ανασηκώστε το **Κάλυμμα του πρωτοτύπου**.
- 2 Τοποθετήστε το πρωτότυπο με την όψη προς τα κάτω στο **Γυαλί πρωτοτύπων**.  
→ Τοποθετήστε το πρωτότυπο έτσι ώστε η επάνω πλευρά να είναι στραμμένη προς την πίσω ή την αριστερή πλευρά του μηχανήματος.



- 3** Ευθυγραμμίστε το πρωτότυπο με το σημάδι  στην πίσω αριστερή γωνία στην **Κλίμακα πρωτοτύπων**.
- Για διαφανή ή ημιδιαφανή πρωτότυπα, τοποθετήστε ένα κενό φύλλο χαρτιού ίδιου μεγέθους με το πρωτότυπο πάνω στο πρωτότυπο.
  - Για αντίγραφο ταυτότητας, τοποθετήστε το πρωτότυπο σε απόσταση 4 mm (3/16 ίντσες) από την **Κλίμακα πρωτοτύπου**.
  - Για τα ανοιχτά πρωτότυπα διπλών σελίδων, όπως τα βιβλία και τα περιοδικά, τοποθετήστε το επάνω μέρος του πρωτοτύπου προς την πίσω πλευρά του μηχανήματος και ευθυγραμμίστε το κέντρο του πρωτοτύπου με το σημάδι  στην **Κλίμακα πρωτοτύπου**.

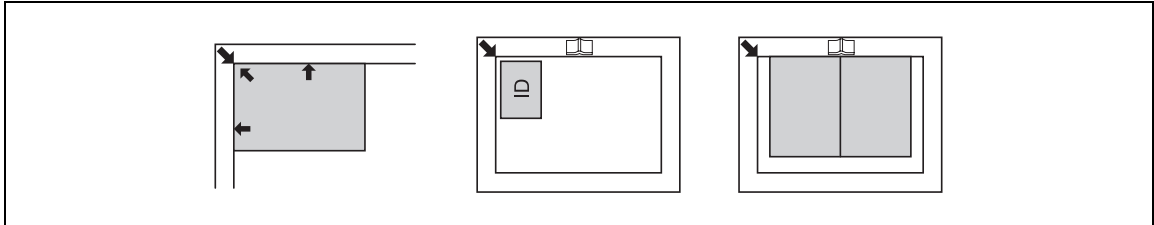

- 4** Κλείστε το **Κάλυμμα πρωτοτύπων**.

### 3.2.3 Βασικές λειτουργίες αντιγραφής

- 1** Τοποθετήστε το πρωτότυπο με την όψη προς τα κάτω στο **Γυαλί πρωτοτύπων**.
- 2** Από τον **Πίνακα ελέγχου**, καθορίστε τις απαραίτητες ρυθμίσεις αντιγραφής.
- Για λεπτομέρειες που αφορούν τις λειτουργίες αντιγραφής, ανατρέξτε στην Σ. 5-5.
  - Μπορείτε να συνδυάσετε τις συχνά χρησιμοποιούμενες ρυθμίσεις αντιγραφής σε προγράμματα και να τις καταχωρίσετε στο μηχάνημα. Τα πρόγραμμα αυτά μπορούν εύκολα να ανακαλούνται ως προγράμματα. Για λεπτομέρειες σχετικά με τα προγράμματα, ανατρέξτε στην Σ. 5-15.
- 3** Ορίστε τον αριθμό των επιθυμητών αντιγράφων.  
Ορίστε τον αριθμό των αντιγράφων από 1 έως 99.
- Για απαλοιφή του αριθμού αντιγράφων που ορίσατε, πατήστε το πλήκτρο **Καθαρισμός/Stop**.
- 4** Πατήστε το πλήκτρο **Εκκίνηση**.
- Το πρωτότυπο σαρώνεται και αντιγράφεται.
- Για να διακόψετε τη λειτουργία αντιγραφής που εκτελείται, πατήστε το πλήκτρο **Καθαρισμός/Stop**.
  - Αν εμφανιστεί η ακόλουθη οθόνη, τοποθετήστε το νέο πρωτότυπο στο **Γυαλί πρωτοτύπων** και στη συνέχεια πατήστε το πλήκτρο **Menu/Select** για να το σαρώσετε.  
Για να ξεκινήσει η εκτύπωση, πατήστε το πλήκτρο **Εκκίνηση**.

```
NEXT PAGE?      1
SCAN=MENU SELECT,
(PRINT=START)
```





---

# 4

## Πλήκτρα Πίνακα ελέγχου



## 4 Πλήκτρα Πίνακα ελέγχου

### 4.1 Πίνακας ελέγχου και λειτουργίες

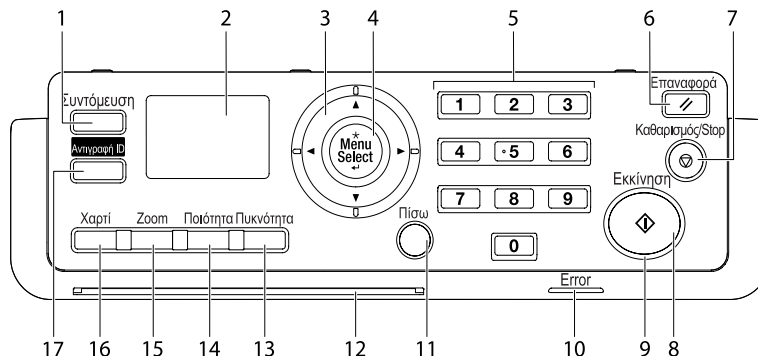

Αρ.	Όνομα	Περιγραφή
1	<b>Συντόμευση</b>	Καταχωρίστε τη συχνά χρησιμοποιούμενη ρύθμιση αντιγραφής για άμεση ανάκληση. Για λεπτομέρειες, ανατρέξτε στην ενότητα Σ. 9-8.
2	<b>Οθόνη</b>	Εμφανίζονται διάφορες οθόνες και μηνύματα.
3	<b>▲, ▼, ◀, ▶</b>	Πατήστε το αντίστοιχο πλήκτρο για να επιλέξετε ένα στοιχείο μενού στην <b>Οθόνη</b> ή για να αλλάξετε τις ρυθμίσεις του.
4	<b>Menu/Select</b>	Πατήστε αυτό το πλήκτρο για να εισαγάγετε την οθόνη μενού. Πατήστε για να εφαρμοστεί το στοιχείο μενού ή η λειτουργία που επιλέξατε προηγουμένως.
5	<b>Πληκτρολόγιο</b>	Ορίστε τον αριθμό των αντιγράφων. Καταχωρίστε διάφορες ρυθμίσεις.
6	<b>Επαναφορά</b>	Πατήστε αυτό το πλήκτρο για επαναφορά όλων των ρυθμίσεων που έχετε εισαγάγει στον <b>πίνακα ελέγχου</b> . (Οι καταχωρισμένες ρυθμίσεις εξαίρούνται)
7	<b>Καθαρισμός/Stop</b>	Πατήστε αυτό το πλήκτρο για απαλοιφή του ψηφίου που πληκτρολογείτε αυτή τη στιγμή. Σταματά τη συνεχιζόμενη αντιγραφή. Διακόπτει την αντιγραφή μέσω PC.
8	<b>Εκκίνηση</b>	Πατήστε αυτό το πλήκτρο για να ξεκινήσει η λειτουργία αντιγραφής.
9	<b>LED</b>	Ανάβει σταθερά για να υποδείξει ότι το μηχάνημα βρίσκεται στη λειτουργία ύπνου ή ότι είναι έτοιμο για την λήψη μιας εργασίας.
10	<b>Error</b>	Αυτή η λυχνία ανάβει ή αναβοσβήνει όταν παρουσιάζεται ένα σφάλμα.
11	<b>Πίσω</b>	Πατήστε αυτό το πλήκτρο για να επιστρέψετε στην προηγούμενη οθόνη.
12	<b>LED κατάστασης</b>	Αυτή η λυχνία LED αναβοσβήνει κατά την προθέρμανση ή τη λήψη μιας εργασίας.
13	<b>Πυκνότητα</b>	Πατήστε αυτό το πλήκτρο για να επιλέξετε την πυκνότητα με την οποία θα σαρώσετε το αντίγραφο ενός πρωτοτύπου. Για λεπτομέρειες, ανατρέξτε στην ενότητα Σ. 5-5.

<b>Αρ.</b>	<b>Όνομα</b>	<b>Περιγραφή</b>
14	<b>Ποιότητα</b>	Πατήστε αυτό το πλήκτρο για να επιλέξετε την ποιότητα της εικόνας του πρωτοτύπου από τα [TEXT], [PHOTO] και [TEXT/PHOTO]. Για λεπτομέρειες, ανατρέξτε στην ενότητα Σ. 5-5.
15	<b>Zoom</b>	Πατήστε αυτό το πλήκτρο για μεγέθυνση ή σμίκρυνση μιας εικόνας στη λειτουργία αντιγραφής. Για λεπτομέρειες, ανατρέξτε στην ενότητα Σ. 5-5.
16	<b>Χαρτί</b>	Πατήστε αυτό το πλήκτρο για να επιλέξετε το συρτάρι χαρτιού που θα χρησιμοποιηθεί. Για λεπτομέρειες, ανατρέξτε στην ενότητα Σ. 5-5.
17	<b>Αντιγραφή ID</b>	Πατήστε αυτό το πλήκτρο για να αντιγράψετε τα περιεχόμενα της μπροστινής και της πίσω πλευράς ενός πρωτοτύπου μεγέθους κάρτας όπως ένα δίπλωμα σε ένα φύλλο.





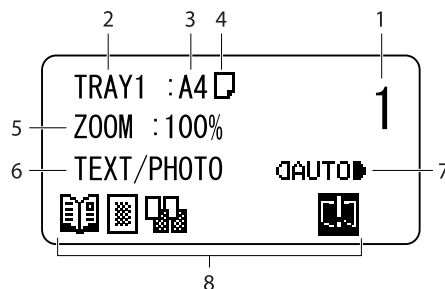

## 4.2 Ενδείξεις της Οθόνης

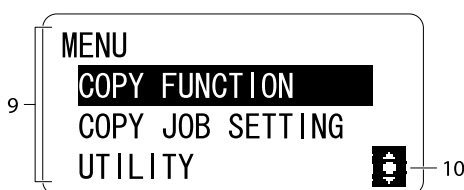







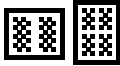

&lt;Βασική οθόνη&gt;







&lt;Οθόνη μενού&gt;



Αρ.	Ένδειξη της οθόνης	Περιγραφή
1	Αριθμός αντιγράφων	Δείχνει τον καθορισμένο αριθμό των αντιγράφων.
2	Συρτάρι χαρτιού	Υποδεικνύει το συρτάρι χαρτιού που επιλέχθηκε.
3	Μέγεθος χαρτιού	Δείχνει το μέγεθος χαρτιού που επιλέξατε.
4	Τύπος χαρτιού	Δείχνει τον τύπο χαρτιού που επιλέξατε.
		Δείχνει ότι έχει επιλεγεί απλό χαρτί.
		Υποδεικνύει ότι επιλέχθηκε η δεύτερη πλευρά του κοινού χαρτιού.
		Υποδεικνύει ότι επιλέχθηκε η κάρτα.
		Υποδεικνύει ότι επιλέχθηκε η δεύτερη πλευρά της κάρτας.
		Δείχνει ότι έχει επιλεγεί ανακυκλωμένο χαρτί.
		Υποδεικνύει ότι επιλέχθηκε η δεύτερη πλευρά του ανακυκλωμένου χαρτιού.
		Δείχνει ότι έχει επιλεγεί ειδικό χαρτί.
5	Συντελεστής zoom	Υποδεικνύει τον συντελεστή σταθερού/χειροκίνητου zoom που θα χρησιμοποιηθεί.
6	Ποιότητα	Δείχνει τη ρύθμιση ποιότητας που επιλέξατε.

Αρ.	Ένδειξη της οθόνης	Περιγραφή
7	Πυκνότητα	Δείχνει τη βαθμίδα πυκνότητας για την επιλεγμένη ρύθμιση πυκνότητας.
8	Εικονίδιο/Μήνυμα	Εμφανίζεται το εικονίδιο που αντιπροσωπεύει μια συγκεκριμένη κατάσταση του μηχανήματος ή μια καθορισμένη λειτουργία. Εμφανίζεται επίσης ένα μήνυμα το οποίο υποδεικνύει την κατάσταση του μηχανήματος.
		 Ορίστηκε [ID COPY].
		 Ορίστηκε [COMBINE ORIGINAL].
		 Ορίστηκε [SORT].
		 Ορίστηκε [ERASE].
		 Ορίστηκε [BOOK SEPARATION].
		 Το χαρτί τελείωσε. Για λεπτομέρειες σχετικά με την τοποθέτηση του χαρτιού, ανατρέξτε στη Σ. 10-4.
		 Το τόνερ τελειώνει. Για πληροφορίες σχετικά με την αντικατάσταση των δοχείων τόνερ, ανατρέξτε στη Σ. 10-6.
		 Μια συντήρηση είναι απαραίτητη. Ελάτε σε επαφή με το αρμόδιο για σας σέρβις πελατών.
		 Το <b>Τύμπανο</b> πρέπει να αντικατασταθεί. Ελάτε σε επαφή με το αρμόδιο για σας σέρβις πελατών.
		 Απαιτείται συντήρηση και το <b>Τύμπανο</b> πρέπει να αντικατασταθεί. Ελάτε σε επαφή με το αρμόδιο για σας σέρβις πελατών.
		 Το μηχάνημα λαμβάνει δεδομένα εκτύπωσης.
		 Τα δεδομένα εκτύπωσης αναμένουν στην ουρά για εκτύπωση.
9	Μενού ή λειτουργία	Εμφανίζεται το μενού, τη λειτουργία ή τη ρύθμιση.

Αρ.	Ένδειξη της οθόνης	Περιγραφή	
10	Δρομέας	Εμφανίζεται το πλήκτρο το οποίο χρησιμοποιείται για τον καθορισμό των ρυθμίσεων.	
			Πατήστε το πλήκτρο ▲ ή ▼ για να επιλέξετε ένα μενού και να αλλάξετε τις ρυθμίσεις.
			Πατήστε το πλήκτρο ◀ ή ▶ για να αλλάξετε τις ρυθμίσεις.
			Πατήστε το πλήκτρο ▲ ή ▼ για να αλλάξετε τις ρυθμίσεις και πατήστε το πλήκτρο ▶ για να μεταβείτε στην οθόνη αλλαγής ρύθμισης.
	Πατήστε αυτό το πλήκτρο ▲, ▼, ◀ ή ▶ για να αλλάξετε τις ρυθμίσεις.		





---

# 5

## Λειτουργία αντιγραφής





## 5 Λειτουργία αντιγραφής

### 5.1 Διαθέσιμες δυνατότητες αντιγραφής

Αυτά είναι χαρακτηριστικά αντιγραφής τα οποία μπορούν να χρησιμοποιηθούν σε αυτό το μηχάνημα.

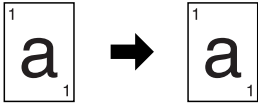
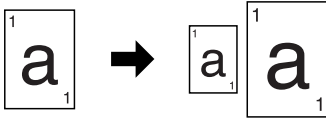
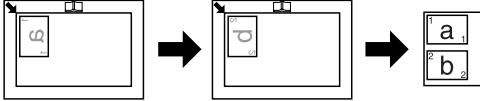
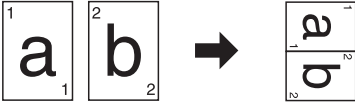
#### Ρυθμίσεις

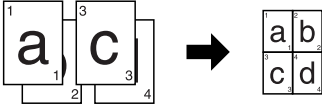
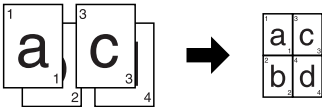
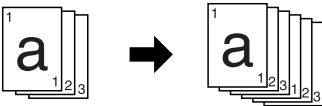
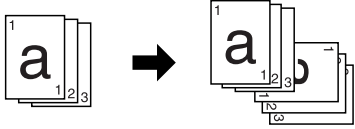
Αντιγραφή πλήρους μεγέθους	
Μεγέθυνση/σμίκρυνση αντιγραφής	
[ID COPY]	
[2in1] (Κατακόρυφος προσανατολισμός)	
[2in1] (Οριζόντιος προσανατολισμός)	
[4in1] ([PATTERN1])	
[4in1] ([PATTERN2])	
[SORT]	
[SORT] + [CRISSCROSS MODE]	

**Ρυθμίσεις**

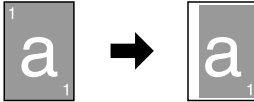
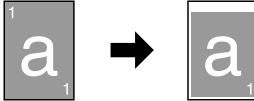
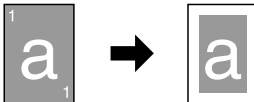
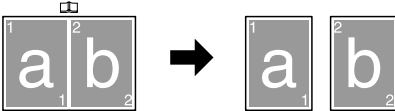
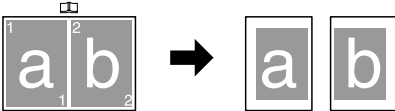
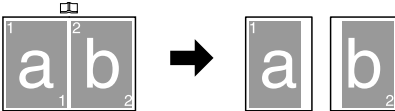
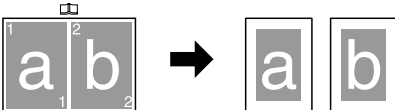
[LEFT ERASE]	
[UPPER ERASE]	
[FRAME ERASE]	
[BOOK SEPARATION]	
[BOOK SEPARATION] + [FRAME ERASE]	
[BOOK SEPARATION] + [CENTER ERASE]	
[BOOK SEPARATION] + [CENTER + FRAME ERASE]	

## 5.2 Βασικές ρυθμίσεις



Ρυθμίζει τις βασικές παραμέτρους για την δημιουργία αντιγράφων.

Για λεπτομέρειες σχετικά με τις βασικές λειτουργίες αντιγραφής, ανατρέξτε στη Σ. 3-7.

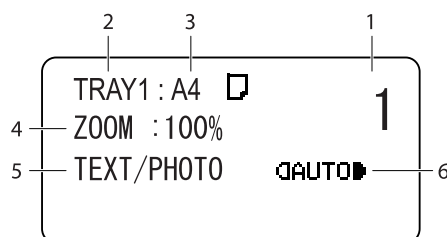
- ✓ Αν επιλέξατε τη ρύθμιση ποιότητας για την [PHOTO], η [AUTO] ρύθμιση πυκνότητας δεν μπορεί να επιλεγεί.
  - ✓ Εφόσον πληρούνται οι ακόλουθοι όροι, το άλλο συρτάρι χαρτιού επιλέγεται αυτόματα όταν το συρτάρι χαρτιού που επιλέχθηκε αδειάζει κατά την εκτύπωση αντιγράφων.
    - Εγκαταστήστε το προαιρετικό **Συρτάρι χειροκίνητης τροφοδοσίας**.
    - Τοποθετήστε χαρτί ίδιου μεγέθους και τύπου στο **Συρτάρι 1** και στο **Συρτάρι χειροκίνητης τροφοδοσίας** και φροντίστε ο προσανατολισμός του χαρτιού να είναι ίδιος.
- ➔ Ορίστε τις ρυθμίσεις από τον **πίνακα ελέγχου**.



Αρ.	Όνομα	Περιγραφή				
1	Αριθμός αντιγράφων	Ορίστε τον αριθμό των επιθυμητών αντιγράφων.				
2	Συρτάρι χαρτιού	Επιλέξτε το συρτάρι χαρτιού, στο οποίο βρίσκεται τοποθετημένο το επιθυμητό χαρτί. Για λεπτομέρειες σχετικά με την τοποθέτηση του χαρτιού, ανατρέξτε στη Σ. 3-4.				
3	Μέγεθος χαρτιού	Επιλέξτε το μέγεθος του χαρτιού που τοποθετήσατε στο συρτάρι χαρτιού. A3 <input type="checkbox"/> , A4 <input type="checkbox"/> , A4 <input type="checkbox"/> , A5 <input type="checkbox"/> , A5 <input type="checkbox"/> , B4 <input type="checkbox"/> , B5 <input type="checkbox"/> , B5 <input type="checkbox"/> , FLS <input type="checkbox"/> , 8K <input type="checkbox"/> , 16K <input type="checkbox"/> , 16K <input type="checkbox"/> , 11 x 17 <input type="checkbox"/> , LGL <input type="checkbox"/> , LTR <input type="checkbox"/> , LTR <input type="checkbox"/> , INV <input type="checkbox"/> , INV <input type="checkbox"/> , MEM1 <input type="checkbox"/> , MEM2 <input type="checkbox"/> Τα MEM1 και MEM2 είναι προσαρμοσμένα μεγέθη.				
4	Συντελεστής zoom	Ορίστε τον συντελεστή zoom της εικόνας προς αντιγραφή. <table border="1" style="width: 100%; border-collapse: collapse;"> <tr> <td style="width: 30%;">Σταθερό Zoom</td> <td>Επιλέξτε έναν προκαθορισμένο συντελεστή zoom όταν αντιγράφετε από πρωτότυπο σταθερού μεγέθους σε ένα χαρτί σταθερού μεγέθους.  &lt;Περιοχή εκατοστών&gt;: 50%, 70% (A4→A5, A3→A4), 81% (B4→A4), 100%, 115% (B4→A3), 141% (A5→A4, A4→A3), 200%  &lt;Περιοχή ιντσών&gt;: 50%, 64% (11 x 17→LTR), 78% (LGR→LTR), 100%, 121% (LGL→11 x 17), 129% (LTR→11 x 17), 200%</td> </tr> <tr> <td>Χειροκίνητο zoom</td> <td>Ο συντελεστής zoom μπορεί να οριστεί μεταξύ 50% και 200% χρησιμοποιώντας το πληκτρολόγιο ή τα πλήκτρα ▲ και ▼. Μπορεί να οριστεί σε χειροκίνητο zoom μετά την επιλογή σταθερού zoom.</td> </tr> </table>	Σταθερό Zoom	Επιλέξτε έναν προκαθορισμένο συντελεστή zoom όταν αντιγράφετε από πρωτότυπο σταθερού μεγέθους σε ένα χαρτί σταθερού μεγέθους.  <Περιοχή εκατοστών>: 50%, 70% (A4→A5, A3→A4), 81% (B4→A4), 100%, 115% (B4→A3), 141% (A5→A4, A4→A3), 200%  <Περιοχή ιντσών>: 50%, 64% (11 x 17→LTR), 78% (LGR→LTR), 100%, 121% (LGL→11 x 17), 129% (LTR→11 x 17), 200%	Χειροκίνητο zoom	Ο συντελεστής zoom μπορεί να οριστεί μεταξύ 50% και 200% χρησιμοποιώντας το πληκτρολόγιο ή τα πλήκτρα ▲ και ▼. Μπορεί να οριστεί σε χειροκίνητο zoom μετά την επιλογή σταθερού zoom.
Σταθερό Zoom	Επιλέξτε έναν προκαθορισμένο συντελεστή zoom όταν αντιγράφετε από πρωτότυπο σταθερού μεγέθους σε ένα χαρτί σταθερού μεγέθους.  <Περιοχή εκατοστών>: 50%, 70% (A4→A5, A3→A4), 81% (B4→A4), 100%, 115% (B4→A3), 141% (A5→A4, A4→A3), 200%  <Περιοχή ιντσών>: 50%, 64% (11 x 17→LTR), 78% (LGR→LTR), 100%, 121% (LGL→11 x 17), 129% (LTR→11 x 17), 200%					
Χειροκίνητο zoom	Ο συντελεστής zoom μπορεί να οριστεί μεταξύ 50% και 200% χρησιμοποιώντας το πληκτρολόγιο ή τα πλήκτρα ▲ και ▼. Μπορεί να οριστεί σε χειροκίνητο zoom μετά την επιλογή σταθερού zoom.					

Αρ.	Όνομα	Περιγραφή	
5	Ποιότητα	Επιλέξτε τη ρύθμιση για τον τύπο εικόνας του πρωτοτύπου για να ρυθμιστεί καλύτερα η ποιότητα/πυκνότητα του αντιγράφου.	
		[TEXT/PHOTO]	Επιλέξτε αυτήν την επιλογή όταν το πρωτότυπο αποτελείται από κείμενο και φωτογραφίες. Το άκρο του κειμένου αναπαράγεται με οξύτητα ενώ οι φωτογραφίες αναπαράγονται ως ομαλή εικόνα.
		[TEXT]	Επιλέξτε αυτήν την επιλογή όταν το πρωτότυπο αποτελείται μόνο από κείμενο. Το άκρο του κειμένου αναπαράγεται με οξύτητα.
		[PHOTO]	Επιλέξτε αυτήν την επιλογή όταν το πρωτότυπο αποτελείται μόνο από φωτογραφίες. Οι φωτογραφίες αναπαράγονται ως ομαλή εικόνα.
6	Πυκνότητα	Ρύθμιση πυκνότητας αντιγράφου.	
		[AUTO]	Το επίπεδο πυκνότητας ρυθμίζεται αυτόματα.
		Χειροκίνητα: 	Το επίπεδο πυκνότητας ρυθμίζεται χειροκίνητα. Η αναπαραχθείσα εικόνα είναι φωτεινότερη όταν η πυκνότητα ορίζεται στην πλευρά  και σκουρότερη όταν η πυκνότητα ορίζεται στην πλευρά  .



### Παραπομπές

Για τη ρύθμιση των παραμέτρων προσαρμοσμένων μεγεθών:

Πατήστε το πλήκτρο **Menu/Select** ►► [UTILITY] ►► [CUSTOM SIZE MEMORY].

## 5.3 Ρυθμίσεις εφαρμογής ([COPY FUNCTION])

Ορίζει τις παραμέτρους εφαρμογής για την δημιουργία αντιγράφων.

Σχετικά με την ολοκληρωμένη εικόνα αντιγραφής, ανατρέξτε στη Σ. 5-3.

Για λεπτομέρειες σχετικά με τις βασικές λειτουργίες αντιγραφής, ανατρέξτε στη Σ. 3-7.

Για να επιστρέψετε στη βασική οθόνη αφού ορίσετε τις ρυθμίσεις εφαρμογής, πατήστε το πλήκτρο **Πίσω** έως ότου εμφανιστεί η βασική οθόνη.

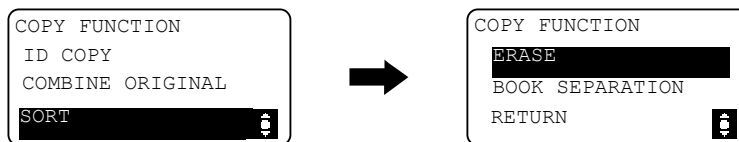

### Τομέας

[ID COPY]	Η εικόνα της μπροστινής και της πίσω πλευράς μιας κάρτας για παράδειγμα, ενός διπλώματος οδήγησης αντιγράφεται σε ένα μόνο φύλλο χαρτί.	Σ. 5-7
[COMBINE ORIGINAL]	Υπάρχει η δυνατότητα σμίκρυνσης πρωτοτύπων πολλαπλών σελίδων και αντιγραφής τους σε ένα μόνο φύλλο χαρτί.	Σ. 5-8
[SORT]	Όταν τα πρωτότυπα πολλαπλών σελίδων αντιγράφονται σε πολλαπλά σετ, τα αντίγραφα εξάγονται σε σετ και κάθε σετ περιέχει ένα αντίγραφο κάθε σελίδας των πρωτοτύπων.	Σ. 5-10
[ERASE]	Τα αντίγραφα μπορούν να παραχθούν με τη διαγραφή των περιττών περιοχών γύρω από το κείμενο πρωτοτύπου.	Σ. 5-11
[BOOK SEPARATION]	Το ανοικτό πρωτότυπο διπλών σελίδων όπως ένα βιβλίο και ένα περιοδικό αντιγράφεται σε δύο ξεχωριστές σελίδες.	Σ. 5-12

### 5.3.1 [ID COPY]

Η εικόνα της μπροστινής και της πίσω πλευράς μιας κάρτας για παράδειγμα, ενός διπλώματος οδήγησης αντιγράφεται σε ένα μονό φύλλο χαρτί. Η εικόνα της πλευράς που σαρώθηκε πρώτη αποθηκεύεται προσωρινά και η εικόνα της πλευράς που σαρώθηκε αργότερα τοποθετείται δίπλα στην πρώτη ώστε να δημιουργηθεί ένα αντίγραφο σε ένα μόνο φύλλο χαρτιού.

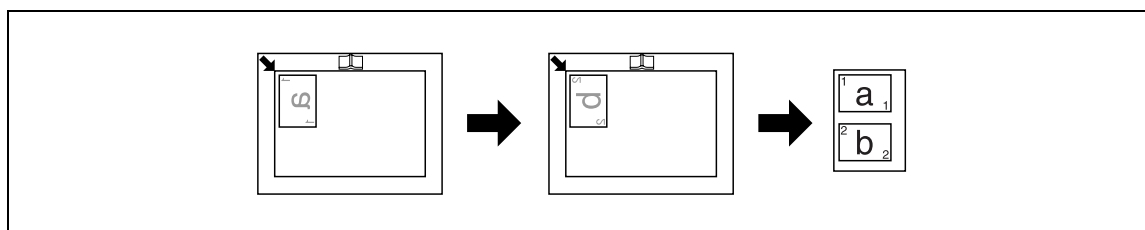

- ✓ Τοποθετήστε το πρωτότυπο έτσι ώστε η επάνω πλευρά του να είναι στραμμένη προς την αριστερή πλευρά του μηχανήματος.
  - ✓ Τοποθετήστε το πρωτότυπο σε απόσταση 4 mm (3/16 ίντσες) από την **Κλίμακα πρωτοτύπου**.
- ➔ Πατήστε το πλήκτρο **Menu/Select** >> [COPYFUNCTION] >> [ID COPY] >> [ON], ή πατήστε το πλήκτρο **Αντιγραφή ID** στον **πίνακα ελέγχου**.

### 5.3.2 [COMBINE ORIGINAL]

Υπάρχει η δυνατότητα σμίκρυνσης πρωτοτύπων πολλαπλών σελίδων και αντιγραφής τους σε ένα μόνο φύλλο χαρτί. Χρησιμοποιώντας τη λειτουργία Συνδυασμός πρωτοτύπων, μπορείτε να αποθηκεύσετε φύλλα χαρτιού για αντιγραφή.

#### [2in1]

Αντιγράφει εικόνες δύο σελίδων πρωτοτύπου σε ένα μόνο φύλλο χαρτιού.

Μέγεθος πρωτοτύπου: A4, Μέγεθος χαρτιού: A4, Συντελεστής zoom: 70%

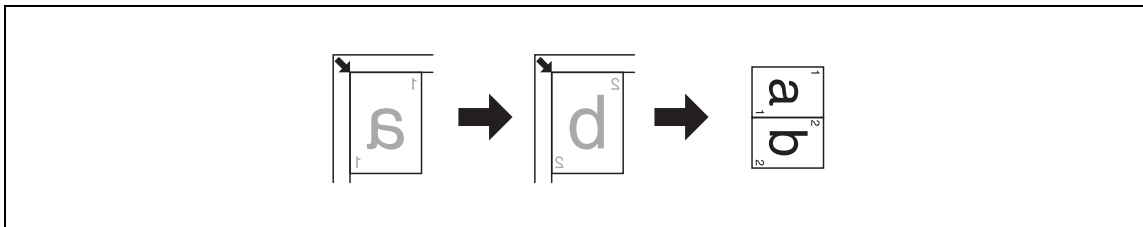

Μέγεθος πρωτοτύπου: A4, Μέγεθος χαρτιού: A4, Συντελεστής zoom: 70%

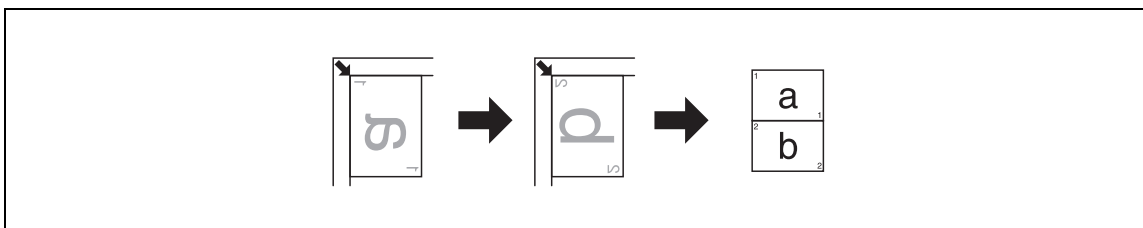

Μέγεθος πρωτοτύπου: A3, Μέγεθος χαρτιού: A4, Συντελεστής zoom: 50%

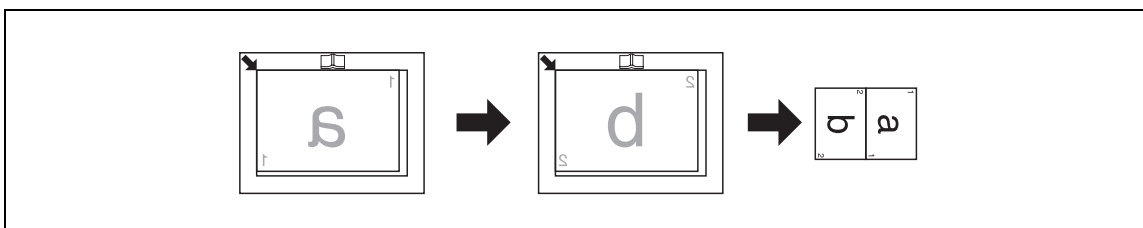

Μέγεθος πρωτοτύπου: 11 × 17, Μέγεθος χαρτιού: 8-1/2 × 11, Συντελεστής zoom: 50%

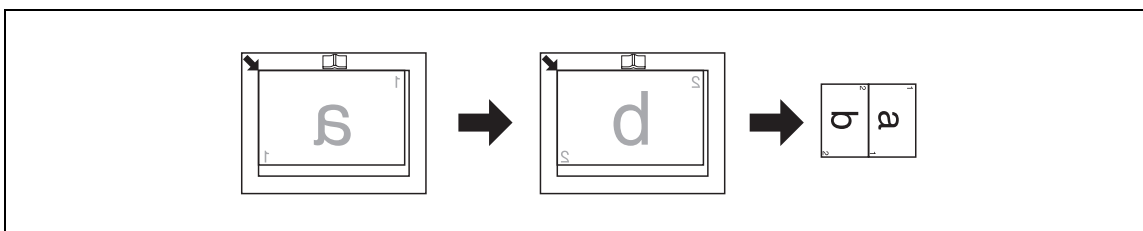

- ✓ Ο συντελεστής zoom ορίζεται αυτόματα σε 70% (ίντσες: 64%). Τοποθετήστε χαρτί στο μέγεθος του πρωτοτύπου.
  - ✓ Αν το μέγεθος του πρωτοτύπου διαφέρει από αυτό του χαρτιού που χρησιμοποιείται, αλλάξτε τον συντελεστή zoom μη αυτόματα.
- ➔ Πατήστε το πλήκτρο **Menu/Select** ► [COPY FUNCTION] ► [COMBINE ORIGINAL] ► [2in1].



**[4in1]**

Αντιγράφει εικόνες τεσσάρων σελίδων πρωτοτύπου σε ένα μόνο φύλλο χαρτιού.

Δύο μοτίβα είναι διαθέσιμα για τη σειρά συνδυασμού πρωτοτύπου 4 σε 1.

[PATTERN1]

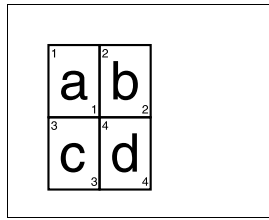

[PATTERN2]

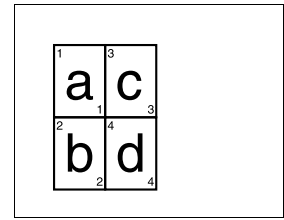

Μέγεθος πρωτοτύπου: A4, Μέγεθος χαρτιού: A4, Συντελεστής zoom: 50%

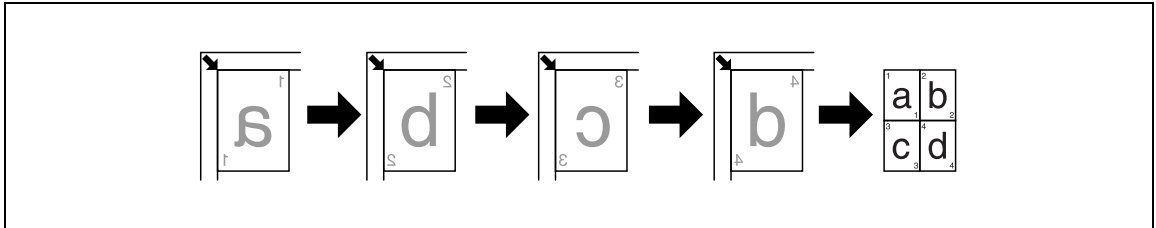

Μέγεθος πρωτοτύπου: A5, Μέγεθος χαρτιού: A3, Συντελεστής zoom: 100%

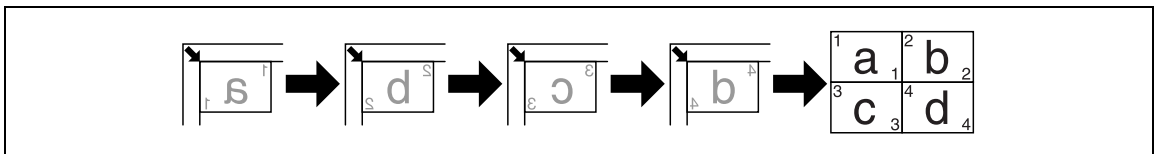

Μέγεθος πρωτοτύπου: 5-1/2 x 8-1/2, Μέγεθος χαρτιού: 11 x 17, Συντελεστής zoom: 100%

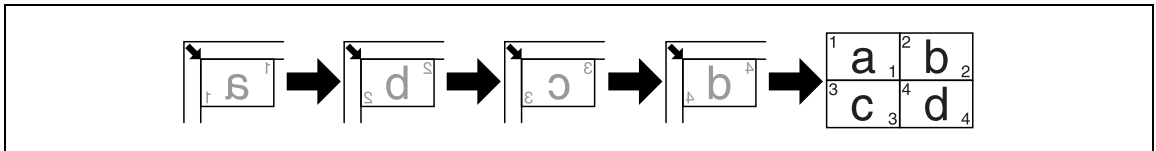

- ✓ Ο συντελεστής zoom ορίζεται αυτόματα σε 50% (ίντσες: 50%). Τοποθετήστε χαρτί στο μέγεθος του πρωτοτύπου.
- ✓ Αν το μέγεθος του πρωτοτύπου διαφέρει από αυτό του χαρτιού που χρησιμοποιείται, αλλάξτε τον συντελεστή zoom μη αυτόματα.
- ✓ Αν τα πρωτότυπα τοποθετούνται όπως υποδεικνύεται παρακάτω, οι εικόνες δεν αντιγράφονται με σειρά.  
Μέγεθος πρωτοτύπου: A3, Μέγεθος χαρτιού: A3, Συντελεστής zoom: 50%

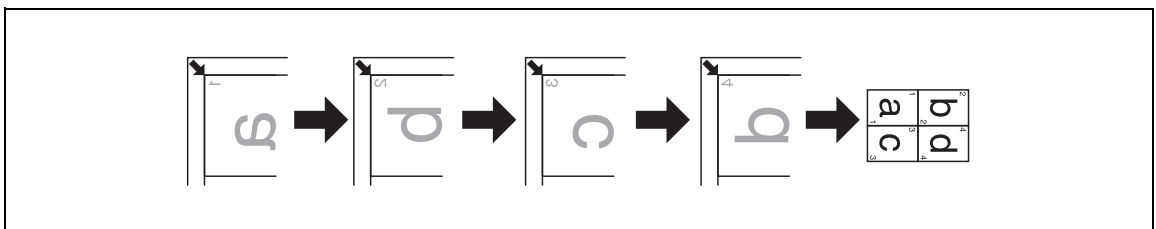

➔ Πατήστε το πλήκτρο **Menu/Select** key ➔ [COPY FUNCTION] ➔ [COMBINE ORIGINAL] ➔ [4in1].

**Παραπομπές**

Για να αλλάξετε τη σειρά αντιγραφής 4 σε 1:

Πατήστε το πλήκτρο **Menu/Select** ➔ [UTILITY] ➔ [COPY SETTING] ➔ [4in1 COPY ORDER].

### 5.3.3 [SORT]

Όταν τα πρωτότυπα πολλαπλών σελίδων αντιγράφονται σε πολλαπλά σετ, τα αντίγραφα εξάγονται σε σετ και κάθε σετ περιέχει ένα αντίγραφο κάθε σελίδας των πρωτοτύπων.

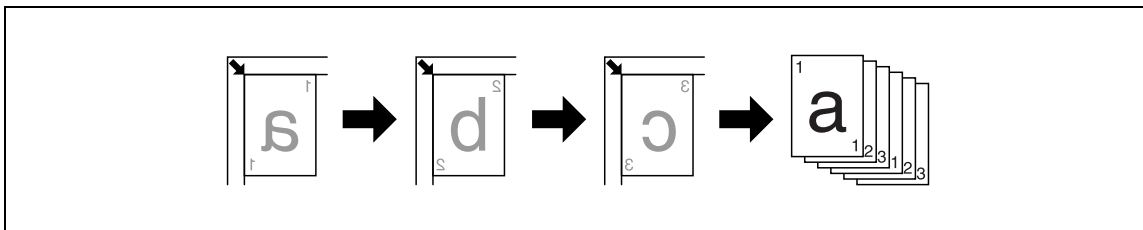

➔ Πατήστε το πλήκτρο **Menu/Select** ► [COPY FUNCTION] ► [SORT] ► [ON].

### [SORT] + [CRISSCROSS MODE]

Όταν τα σελιδοποιημένα αντίγραφα δημιουργούνται σύμφωνα με τους ακόλουθους όρους, κάθε σετ αντιγράφων εξάγεται αυτόματα και σελιδοποιείται σε εναλλάξ σταυρωτό μοτίβο.

- Εγκαταστήστε το προαιρετικό **Συρτάρι χειροκίνητης τροφοδοσίας**.
- Το χαρτί ίδιου μεγέθους και τύπου τοποθετείται με προσανατολισμό  σε ένα συρτάρι χαρτιού και με προσανατολισμό  στο άλλο συρτάρι χαρτιού.
- Καθορίστε [CRISSCROSS MODE].

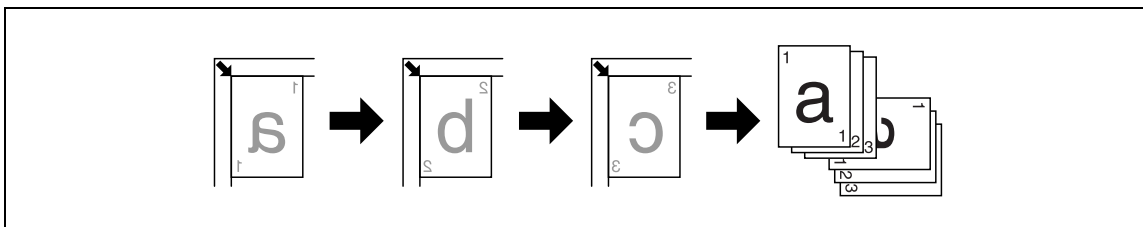

- ✓ Επιλέξτε το συρτάρι χαρτιού στο οποίο θα τοποθετηθεί χαρτί με τον ίδιο προσανατολισμό του πρωτοτύπου.

➔ Πατήστε το πλήκτρο **Menu/Select** ► [COPY FUNCTION] ► [SORT] ► [ON].



#### Παραπομπές

Για να καθορίσετε τη σταυρωτή λειτουργία:

Πατήστε το πλήκτρο **Menu/Select** ► [UTILITY] ► [JOB SETTING] ► [CRISSCROSS MODE] ► [ON].

### 5.3.4 [ERASE]

Τα αντίγραφα μπορούν να παραχθούν διαγράφοντας τις σκιές των οπών διάτρησης καθώς και τις περιττές περιοχές γύρω από το κείμενο του πρωτοτύπου.

[LEFT ERASE]

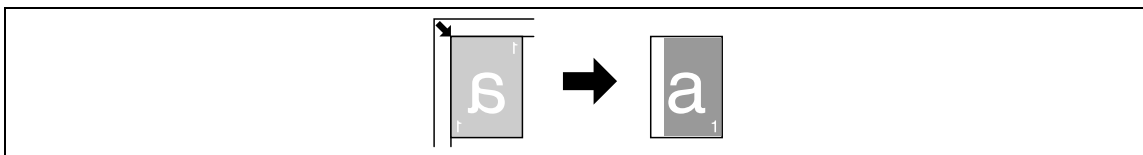

[UPPER ERASE]

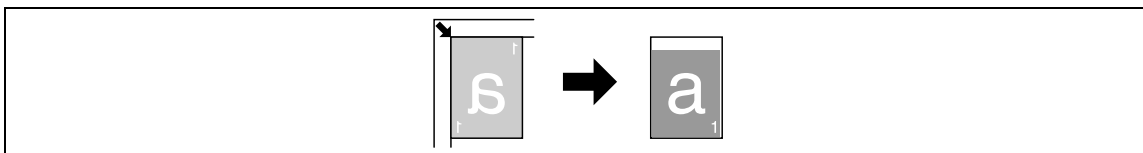

[FRAME ERASE]

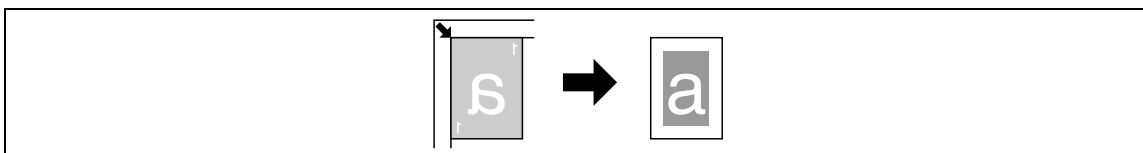

- ✓ Τοποθετήστε το πρωτότυπο έτσι ώστε η επάνω πλευρά του να είναι στραμμένη προς την πίσω πλευρά του μηχανήματος.
  - ✓ Το πλάτος διαγραφής ποικίλλει ανάλογα με τις ρυθμίσεις ποσοστού zoom.
- ➔ Πατήστε το πλήκτρο **Menu/Select** ►► [COPY FUNCTION] ►► [ERASE].

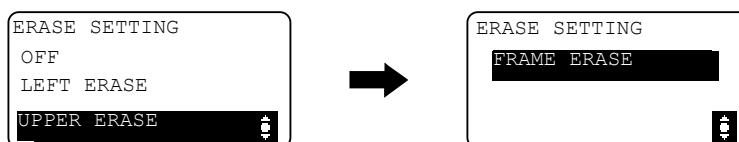

#### Ρυθμίσεις

[LEFT ERASE]	Διαγράφει την αριστερή πλευρά του πρωτοτύπου.
[UPPER ERASE]	Διαγράφει την επάνω πλευρά του πρωτοτύπου.
[FRAME ERASE]	Διαγράφει τις τέσσερις πλευρές του πρωτοτύπου.



#### Παραπομπές

Για να καθορίσετε το πλάτος διαγραφής:

Πατήστε το πλήκτρο **Menu/Select** ►► [UTILITY] ►► [COPY SETTING] ►► [ERASE SETTING].

### 5.3.5 [BOOK SEPARATION]

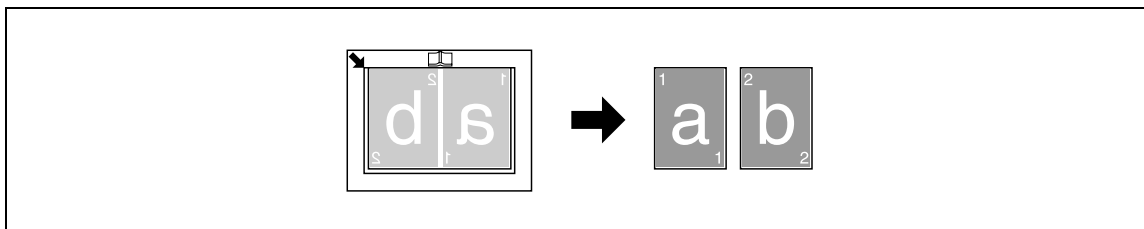

Ένα ανοικτό πρωτότυπο διπλών σελίδων όπως ένα βιβλίο ή ένα περιοδικό, αντιγράφεται σε δύο ξεχωριστές σελίδες, η εικόνα του πρωτοτύπου χωρίζεται στο σημάδι  στην **Κλίμακα πρωτοτύπου**.

[LEFT BINDING]

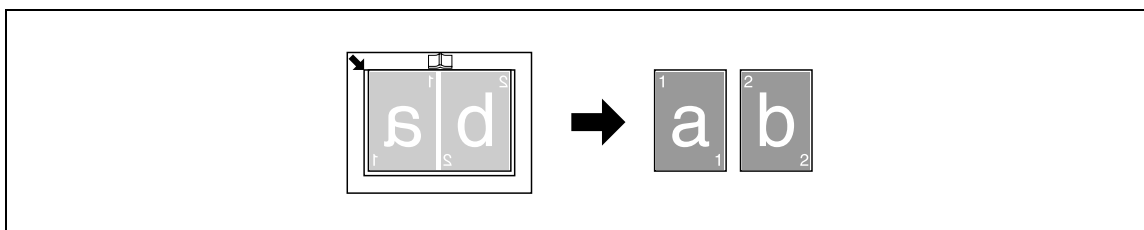

[RIGHT BINDING]



- ✓ Τοποθετήστε το πρωτότυπο έτσι ώστε η επάνω πλευρά του να είναι στραμμένη προς την πίσω πλευρά του μηχανήματος.
  - ✓ Ευθυγραμμίστε το κέντρο του πρωτοτύπου με το σημάδι  στην **Κλίμακα πρωτοτύπου**.
  - ✓ Τοποθετήστε το πρωτότυπο με προσανατολισμό  και τοποθετήστε χαρτί με προσανατολισμό .
  - ✓ Τοποθετήστε χαρτί το μέγεθος του οποίου είναι το 1/2 του πρωτοτύπου.
  - ✓ Το μήκος του χαρτιού που μπορεί να τοποθετηθεί δεν πρέπει να ξεπερνά τα 216 mm (8-1/2 ίντσες).
- ➔ Πατήστε το πλήκτρο **Menu/Select** ► [COPY FUNCTION] ► [BOOK SEPARATION].

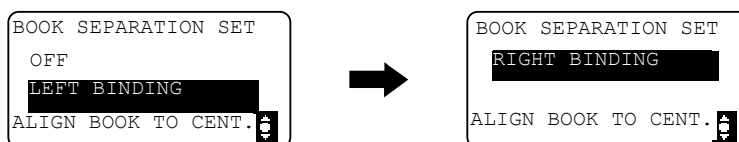

#### Ρυθμίσεις

[LEFT BINDING]	Επιλέξτε την επιλογή αυτή αν το πρωτότυπο δένεται στα αριστερά. Η αριστερή σελίδα του ανοικτού πρωτοτύπου διπλών σελίδων αντιγράφεται πρώτη.
[RIGHT BINDING]	Επιλέξτε την επιλογή αυτή αν το πρωτότυπο δένεται στα δεξιά. Η δεξιά σελίδα του ανοικτού πρωτοτύπου διπλών σελίδων αντιγράφεται πρώτη.

**[ERASE] + [BOOK SEPARATION]**

Τα αντίγραφα διαχωρισμού σελίδων βιβλίου γίνονται με τη διαγραφή των σκιών κατά μήκος του δεσίματος καθώς και των περιπτών περιοχών γύρω από το κείμενο πρωτοτύπου.

[FRAME ERASE]

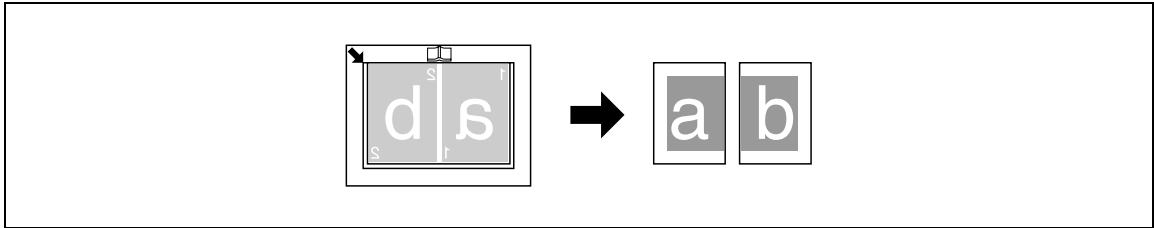

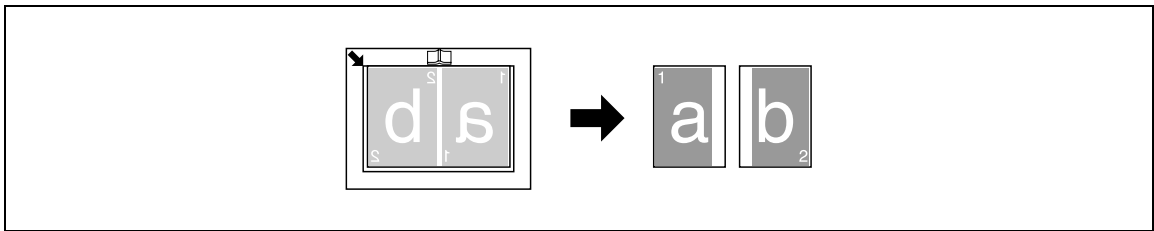

[CENTER ERASE]

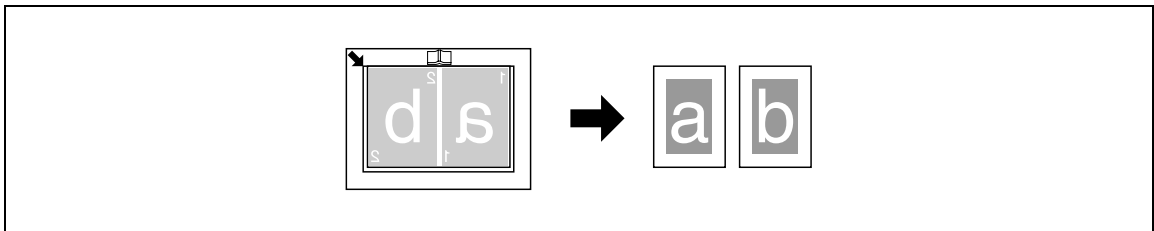

[CENTER+FRAME ERASE]



- ✓ Τοποθετήστε το πρωτότυπο έτσι ώστε η επάνω πλευρά του να είναι στραμμένη προς την πίσω πλευρά του μηχανήματος.
  - ✓ Ευθυγραμμίστε το κέντρο του πρωτοτύπου με το σημάδι  στην **Κλίμακα πρωτοτύπου**.
  - ✓ Τοποθετήστε το πρωτότυπο με προσανατολισμό  και τοποθετήστε χαρτί με προσανατολισμό .
  - ✓ Το μήκος του χαρτιού που μπορεί να τοποθετηθεί δεν πρέπει να ξεπερνά τα 216 mm (8-1/2 ίντσες).
  - ✓ Τοποθετήστε χαρτί το μέγεθος του οποίου είναι το 1/2 του πρωτοτύπου.
  - ✓ Το πλάτος διαγραφής ποικίλλει ανάλογα με τις ρυθμίσεις ποσοστού zoom.
  - ✓ Καθορίστε [BOOK SEPARATION] εκ των προτέρων.
- ➔ Πατήστε το πλήκτρο **Menu/Select** key ►► [COPY FUNCTION] ►► [ERASE].

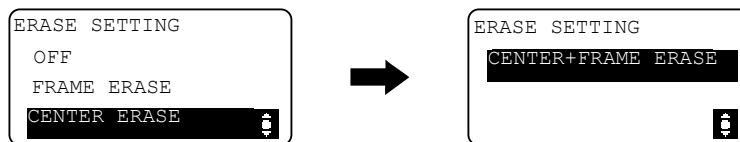

**Ρυθμίσεις**

[FRAME ERASE]	Επιλέξτε αυτήν την επιλογή για να κάνετε αντίγραφα διαχωρισμού σελίδων βιβλίου διαγράφοντας όλες τις περιοχές γύρω από το κείμενο του ανοικτού πρωτοτύπου διπλών σελίδων.
[CENTER ERASE]	Επιλέξτε αυτήν την επιλογή για να κάνετε αντίγραφα διαχωρισμού σελίδων βιβλίου διαγράφοντας το δέσιμο στο κέντρο του ανοικτού πρωτοτύπου διπλών σελίδων.
[CENTER+FRAME ERASE]	Επιλέξτε αυτήν την επιλογή για να κάνετε αντίγραφα διαχωρισμού σελίδων βιβλίου διαγράφοντας όλες τις περιοχές γύρω από το κείμενο και το δέσιμο στο κέντρο του ανοικτού πρωτοτύπου διπλών σελίδων.

**Παραπομπές**

Για να καθορίσετε το πλάτος διαγραφής:

Πατήστε το πλήκτρο **Menu/Select** ► [UTILITY] ► [COPY SETTING] ► [ERASE SETTING].

Για να καθορίσετε διαχωρισμό σελίδων βιβλίου:

Πατήστε το πλήκτρο **Menu/Select** ► [COPY FUNCTION] ► [BOOK SEPARATION].

## 5.4 Χρήση [MODE MEMORY]

Καταχωρίστε μέχρι και δύο από τα περισσότερα τακτικά χρησιμοποιούμενα προγράμματα αντιγραφής για μια άμεση ανάκληση όταν είναι απαραίτητο.

Μπορούν να καταχωριστούν οι εξής ρυθμίσεις αντιγραφής.

- Αριθμός αντιγράφων
- Συρτάρι χαρτιού
- Συντελεστής zoom
- Λειτουργίες διαθέσιμες με τη [COPY FUNCTION] (Αντιγραφή ταυτότητας (ID), Συνδυασμός πρωτοτύπων, Σελιδοποίηση, Διαγραφή, Διαχωρισμός σελίδων βιβλίου)
- Ποιότητα
- Πυκνότητα

### Καταχώριση ρυθμίσεων αντιγραφής

Καταχωρίστε μέχρι και δύο από τα περισσότερα τακτικά χρησιμοποιούμενα προγράμματα αντιγραφής για μια άμεση ανάκληση όταν είναι απαραίτητο.

- 1 Ορίστε τις παραμέτρους των ρυθμίσεων αντιγραφής προς καταχώριση.
- 2 Πατήστε το πλήκτρο **Menu/Select** ► [COPY JOB SETTING] ► [MODE MEMORY] ► [REGISTER].

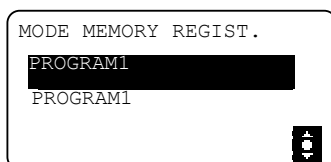

- 3 Επιλέξτε τον αριθμό προγράμματος στο οποίο θέλετε να καταχωρίσετε τις ρυθμίσεις αντιγραφής. Καταχωρίζονται οι τρέχουσες ρυθμίσεις αντιγραφής.

### Ανακαλέστε το πρόγραμμα αντιγραφής

Ανακαλέστε το καταχωρισμένο πρόγραμμα.

- 1 Πατήστε το πλήκτρο **Menu/Select** ► [COPY JOB SETTING] ► [MODE MEMORY] ► [RECALL].

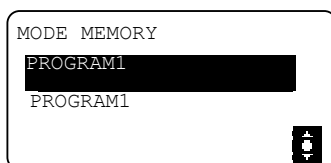

- 2 Επιλέξτε τον αριθμό προγράμματος που θα ανακληθεί.  
Στην **Οθόνη** εμφανίζονται οι ρυθμίσεις αντιγραφής οι οποίες είναι αποθηκευμένες στον αριθμό προγράμματος.

## 5.5 Πίνακας συνδυασμών των λειτουργιών

Πίνακας συνδυασμών των λειτουργιών για **bizhub 165**.

	Λειτουργία B: Ορισμός δεύτερου	Χαρτί			Ποσότητα αντιγράφων	Zoom		Ποιότητα			Πυκνότητα		Διαχωρισμός σελίδων βιβλίου	Αντιγραφή ID	Nin1		Σβήσιμο				Σελιδοποίηση		
		Μη αυτόματη επιλογή χαρτιού (Συρτάρι 1)	Μη αυτόματη επιλογή χαρτιού (Συρτάρι χειροκίνητης τροφοδοσίας) Ορισμός χαρτιού	Μη αυτόματη επιλογή χαρτιού (Συρτάρι χειροκίνητης τροφοδοσίας) Δεν υπάρχει χαρτί		FIXED ZOOM RATIO	Συντελεστής zoom (μεγέθυνση, σμίκρυνση)	TEXT/PHOTO	Text	Photo	Μη αυτόματη πυκνότητα	Αυτόματη πυκνότητα			Αντιγραφή 2in1	Αντιγραφή 4σε1	Αριστερά	Επάνω	Πλαίσιο	Κέντρο <sup>(4)</sup>	Πλαίσιο+Κέντρο <sup>(4)</sup>	Αντιγραφή χωρίς σελιδοποίηση	Αντιγραφή με σελιδοποίηση
Χαρτί	Μη αυτόματη επιλογή χαρτιού (Συρτάρι 1)	\	x	x	○	○	○	○	○	○	○	○	○	○	○	○	○	○	○	○	○	○	○
	Μη αυτόματη επιλογή χαρτιού (Συρτάρι χειροκίνητης τροφοδοσίας) Ορισμός χαρτιού	x	\	\	○	○	○	○	○	○	○	○	○	○	○	○	○	○	○	○	○	○	○
	Μη αυτόματη επιλογή χαρτιού (Συρτάρι χειροκίνητης τροφοδοσίας) Δεν υπάρχει χαρτί	x	\	\	○	○	○	○	○	○	○	○	○	○	○	○	○	○	○	○	○	○	○
	Ποσότητα αντιγράφων	○	○	○	\	○	○	○	○	○	○	○	○	○	○	○	○	○	○	○	○	○	○
Zoom	Σταθερός συντελεστής zoom	○	○	○	○	\	x	○	○	○	○	○	x	x	x	○	○	○	○	○	○	○	○
	Συντελεστής zoom (μεγέθυνση, σμίκρυνση)	○	○	○	○	x	\	○	○	○	○	○	x	x	x	○	○	○	○	○	○	○	○
Ποιότητα	Κείμενο/ Φωτογραφία	○	○	○	○	○	○	\	x	x	○	○	○	○	○	○	○	○	○	○	○	○	○
	Text	○	○	○	○	○	○	x	\	x	○	○	○	○	○	○	○	○	○	○	○	○	○
	Photo	○	○	○	○	○	○	x	x	\	○	\	○	○	○	○	○	○	○	○	○	○	○
Πυκνότητα	Μη αυτόματη πυκνότητα	○	○	○	○	○	○	○	○	○	\	x <sup>2</sup>	○	○	○	○	○	○	○	○	○	○	○
	Αυτόματη πυκνότητα	○	○	○	○	○	○	○	○	x <sup>3</sup>	x	\	○	○	○	○	○	○	○	○	○	○	○
	Διαχωρισμός σελίδων βιβλίου	○	○	○	○	○	○	○	○	○	○	\	x	x	x	\	\	○	○	○	○	○	○
	Αντιγραφή ID	○	○	○	○	-	-	○	○	○	○	○	x	\	x	x	x	x	x	\	\	○	x
Nin1	Αντιγραφή 2in1	○	○	○	○	○	○	○	○	○	○	x <sup>5</sup>	x	\	x	x	x	x	x	\	\	○	○
	Αντιγραφή 4σε1	○	○	○	○	○	○	○	○	○	○	x <sup>5</sup>	x	x	\	x	x	x	x	\	\	○	○
Σβήσιμο	Αριστερά	○	○	○	○	○	○	○	○	○	○	x	x	x	x	\	x	x	\	\	○	○	
	Επάνω	○	○	○	○	○	○	○	○	○	○	x	x	x	x	\	x	\	\	○	○	○	
	Πλαίσιο	○	○	○	○	○	○	○	○	○	○	x	x	x	x	\	x	x	\	\	○	○	
	Κέντρο <sup>(4)</sup>	○	○	○	○	○	○	○	○	○	○	\	x	x	x	\	\	x	\	x	○	○	
	Πλαίσιο+Κέντρο <sup>(4)</sup>	○	○	○	○	○	○	○	○	○	○	\	x	x	x	\	\	x	\	\	○	○	
Σελιδοποίηση	Αντιγραφή χωρίς σελιδοποίηση	○	○	○	○	○	○	○	○	○	○	○	○	○	○	○	○	○	○	○	○	\	x
	Αντιγραφή με σελιδοποίηση	○	○	○	○	○	○	○	○	○	○	○	x <sup>1</sup>	○	○	○	○	○	○	○	○	x	\



Κωδικοί συνδυασμού λειτουργιών

○: Οι λειτουργίες μπορούν να συνδυαστούν.

x: Όταν ορίζεται η λειτουργία B, η λειτουργία A ακυρώνεται αυτόματα.

-: Οι λειτουργίες δεν μπορούν να συνδυαστούν. Η λειτουργία B δεν μπορεί να ρυθμιστεί.

\: Αυτή η δυνατότητα συνδυασμού δεν υπάρχει κατά τη διάρκεια του χειρισμού.

(1): Ο [BOOK SEPARATION] μπορεί να συνδυαστεί με [SORT]. Εντούτοις, ανεξάρτητα από την επιλεγμένη ρύθμιση σελιδοποίησης, η τελική έξοδος είναι η ίδια.

(2): Αν επιλέξατε ρύθμιση ποιότητας για την [PHOTO], η [AUTO] ρύθμιση πυκνότητας δεν μπορεί να επιλεγεί.

(3): Μετά την επιλογή της ποιότητας για την [PHOTO], η πυκνότητα θα αλλάξει σε Χειροκίνητη πυκνότητα.

(4): Η λειτουργία είναι διαθέσιμη μόνο όταν ο [BOOK SEPARATION] είναι ON.

(5): Όταν ορίζεται η λειτουργία B, ο συντελεστής zoom αλλάζει σε 100%.



---

# 6

## Εγκατάσταση του προγράμματος οδήγησης



## 6 Εγκατάσταση του προγράμματος οδήγησης

### 6.1 Μέτρα προφύλαξης για την εγκατάσταση

Τα παρακάτω παρέχουν τις πληροφορίες που απαιτούνται για την εγκατάσταση του προγράμματος οδήγησης εκτυπωτή/σαρωτή.

#### 6.1.1 Λειτουργικό περιβάλλον

Τα παρακάτω είναι λειτουργικές περιβαλλοντικές απαιτήσεις σχετικά με τη χρήση του προγράμματος οδήγησης εκτυπωτή/σαρωτή.

##### Λειτουργικό περιβάλλον

Λειτουργικό σύστημα	32bit	Windows XP (Service Pack 2 ή νεότερη έκδοση) Windows Server 2003 (Service Pack 2 ή νεότερη έκδοση) Windows Vista (Service Pack 2 ή νεότερη έκδοση) Windows Server 2008 (Service Pack 2 ή νεότερη έκδοση) Windows 7
	64bit	Windows XP (Service Pack 2 ή νεότερη έκδοση) Windows Server 2003 (Service Pack 2 ή νεότερη έκδοση) Windows Vista (Service Pack 2 ή νεότερη έκδοση) Windows Server 2008 (Service Pack 2 ή νεότερη έκδοση) Windows Server 2008 R2 Windows 7
CPU	Οποιοσδήποτε επεξεργαστής ίδιων ή υψηλότερων προδιαγραφών όπως συνιστάται για το λειτουργικό σας σύστημα.	
Μνήμη αποθήκευσης	Η χωρητικότητα μνήμης όπως συνιστάται για το λειτουργικό σας σύστημα. Απαιτείται επαρκής μνήμη για το λειτουργικό σας σύστημα και τις εφαρμογές που θα χρησιμοποιηθούν.	
Διεπαφή	USB2.0 (ΥΨΗΛΗ ΤΑΧΥΤΗΤΑ)	
Μονάδα	Μονάδα δίσκου DVD-ROM	
Γλώσσα	Αραβικά, Καταλανικά, Τσέχικα, Δανέζικα, Ολλανδικά, Αγγλικά, Φινλανδικά, Γαλλικά, Γερμανικά, Ιταλικά, Κορεάτικα, Νορβηγικά, Πορτογαλικά, Ισπανικά, Σουηδικά, Παραδοσιακά κινέζικα, Απλοποιημένα κινέζικα, Ταϊλανδέζικα, Ουγγρικά, Λιθουανικά, Πολωνικά, Ρουμανικά, Ρωσικά, Σλοβακικά, Τούρκικα	

#### 6.1.2 Σύνδεση με τον υπολογιστή

Συνδέστε αυτό το μηχάνημα με τον υπολογιστή χρησιμοποιώντας ένα καλώδιο USB.

Χρησιμοποιήστε ένα καλώδιο USB τύπου A (4 ακίδων, αρσενικό) προς τύπο B (4 ακίδων, αρσενικό).

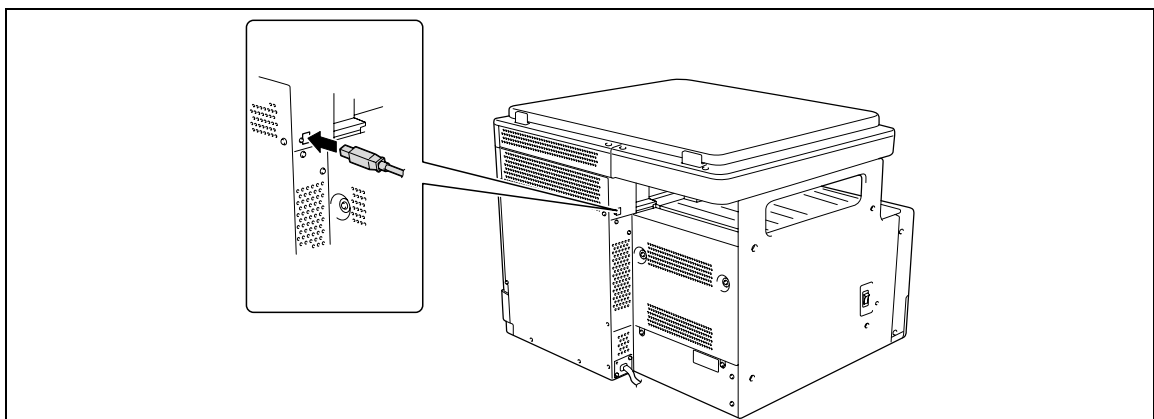

## 6.2 Προγράμματα οδήγησης εκτυπωτή συμβατά με τα αντίστοιχα λειτουργικά συστήματα

Προτού χρησιμοποιήσετε αυτό το σύστημα εκτύπωσης, πρέπει να εγκαταστήσετε το πρόγραμμα οδήγησης εκτυπωτή.

Παρακάτω απαριθμούνται τα προγράμματα οδήγησης εκτυπωτή που περιλαμβάνονται στο DVD και τα υποστηριζόμενα λειτουργικά συστήματα. Επιλέξτε το επιθυμητό πρόγραμμα οδήγησης εκτυπωτή.

Πρόγραμμα οδήγησης εκτυπωτή	Γλώσσα περιγραφής σελίδας	Υποστηριζόμενα λειτουργικά συστήματα
Πρόγραμμα οδήγησης KONICA MINOLTA GDI (πρόγραμμα οδήγησης GDI)	GDI	Windows XP (x86, SP3 ή νεότερη έκδοση) Windows XP (x64, SP2 ή νεότερη έκδοση) Windows Server 2003 (x86/x64, SP2 ή νεότερη έκδοση) Windows Vista (x86/x64, SP2 ή νεότερη έκδοση) Windows Server 2008 (x86/x64) Windows Server 2008 R2 (x64) Windows 7 (x86/x64)
Πρόγραμμα οδήγησης KONICA MINOLTA XPS (πρόγραμμα οδήγησης XPS)	XPS	Windows Vista (x86/x64, SP2 ή νεότερη έκδοση) Windows Server 2008 (x86/x64) Windows Server 2008 R2 (x64) Windows 7 (x86/x64)

Υποδείξεις

- Επιλέξτε τη γλώσσα περιγραφής σελίδας σύμφωνα με την εφαρμογή που χρησιμοποιείται για την εκτύπωση.

## 6.3 Εγκατάσταση με Plug and Play

Το πρόγραμμα οδήγησης εκτυπωτή/σαρωτή μπορεί να εγκατασταθεί με Plug and Play.

Για την εγκατάσταση του προγράμματος οδήγησης απαιτείται η εξουσιοδότηση του διαχειριστή.

Αν το πρόγραμμα οδήγησης εγκατασταθεί με Plug and Play, πρώτα εγκαθίσταται το πρόγραμμα οδήγησης σαρωτή και στη συνέχεια ξεκινά η εγκατάσταση του προγράμματος οδήγησης εκτυπωτή. Η διαδικασία που περιγράφεται σε αυτές τις οδηγίες χρήσης αναφέρεται στην εγκατάσταση του προγράμματος οδήγησης σαρωτή και στη συνέχεια του προγράμματος οδήγησης εκτυπωτή.

Παρα-πομπής

- Με το Plug and Play μπορείτε εύκολα να εγκαταστήσετε το πρόγραμμα οδήγησης. Επίσης, μπορεί να χρησιμοποιηθεί ένας επιπλέον βοηθός εκτυπωτή για την εγκατάσταση του προγράμματος οδήγησης. Για τη χρήση ενός επιπλέον βοηθού εκτυπωτή, επιλέξτε μια θύρα USB στην οποία θα συνδεθεί χρησιμοποιώντας την [Επιλογή μιας θύρας εκτυπωτή].
- Στα Windows 7/Server 2008 R2, χρησιμοποιήστε το πρόγραμμα εγκατάστασης για να εγκαταστήσετε το πρόγραμμα οδήγησης.

### 6.3.1 Εγκατάσταση του προγράμματος οδήγησης στα Windows Vista/Server 2008

- 1 Συνδέστε το μηχάνημα αυτό με τον υπολογιστή χρησιμοποιώντας ένα καλώδιο USB και στη συνέχεια εκκινήστε τον υπολογιστή.

#### **ΥΠΟΔΕΙΞΗ**

*Κατά την εκκίνηση του υπολογιστή, μην συνδέετε ή αποσυνδέετε το καλώδιο.*

- 2 Κλείστε την παροχή ρεύματος αυτού του μηχανήματος.  
Εμφανίζεται το παράθυρο διαλόγου [Οδηγός εύρεσης νέου υλικού].  
→ Αν δεν εμφανίζεται το παράθυρο διαλόγου [Οδηγός εύρεσης νέου υλικού], απενεργοποιήστε αυτό το μηχάνημα και ενεργοποιήστε το ξανά. Στην περίπτωση αυτή, απενεργοποιήστε το μηχάνημα και κατόπιν περιμένετε 10 δευτερόλεπτα έως ότου το ενεργοποιήσετε ξανά. Αν ενεργοποιήσετε το μηχάνημα αμέσως μετά την απενεργοποίησή του, ενδεχομένως να μην λειτουργήσει σωστά.
- 3 Κάντε κλικ στο [Εντοπισμός και εγκατάσταση λογισμικού προγράμματος οδήγησης (προτείνεται)].  
Εμφανίζεται το παράθυρο διαλόγου που ζητά τον δίσκο (DVD-ROM).  
→ Αν εμφανιστεί το παράθυρο διαλόγου [Έλεγχος λογαριασμού χρήστη], κάντε κλικ στο [Αποδοχή] ή [Συνέχεια].
- 4 Κάντε κλικ στο [Δεν έχω το δίσκο. Εμφάνιση άλλων επιλογών.].
- 5 Εισαγάγετε το DVD-ROM προγράμματος οδήγησης/βοηθητικής εφαρμογής/τεκμηρίωσης στη μονάδα δίσκου DVD-ROM του υπολογιστή.
- 6 Επιλέξτε [Αναζήτηση στον υπολογιστή μου για λογισμικό προγράμματος οδήγησης (για προχωρημένους)] και κατόπιν καθορίστε τον επιθυμητό φάκελο του προγράμματος οδήγησης.  
→ Επιλέξτε ένα φάκελο ανάλογα με το πρόγραμμα οδήγησης, το λειτουργικό σύστημα και τη γλώσσα που θα χρησιμοποιηθεί.  
π.χ.: \GDI\_driver\Win32\English
- 7 Κάντε κλικ στο πλήκτρο [Επόμενο].  
→ Αν εμφανιστεί το παράθυρο διαλόγου [Ασφάλεια των Windows], κάντε στο [Εγκατάσταση του προγράμματος οδήγησης παρόλα αυτά].
- 8 Όταν ολοκληρωθεί η εγκατάσταση, κάντε κλικ στο [Κλείσιμο].  
Έτσι ολοκληρώνεται η εγκατάσταση του προγράμματος οδήγησης σαρωτή. Το παράθυρο διαλόγου [Οδηγός εύρεσης νέου υλικού] εμφανίζεται ξανά και η εγκατάσταση του προγράμματος οδήγησης εκτυπωτή ξεκινά.
- 9 Επαναλάβετε τα βήματα 3 έως 8 για να εγκαταστήσετε το πρόγραμμα οδήγησης εκτυπωτή.
- 10 Μετά την ολοκλήρωση της εγκατάστασης, βεβαιωθείτε ότι το εικονίδιο για τον εγκατεστημένο εκτυπωτή εμφανίζεται στο παράθυρο [Εκτυπωτές].

- 11 Αφαιρέστε το DVD-ROM από τη μονάδα δίσκου DVD-ROM.

Έτσι ολοκληρώνεται η εγκατάσταση του προγράμματος οδήγησης σαρωτή και εκτυπωτή.

### 6.3.2 Εγκατάσταση του προγράμματος οδήγησης στα Windows Vista/ Server 2003

- 1 Συνδέστε το μηχάνημα αυτό με τον υπολογιστή χρησιμοποιώντας ένα καλώδιο USB και στη συνέχεια εκκινήστε τον υπολογιστή.

#### **ΥΠΟΔΕΙΞΗ**

*Κατά την εκκίνηση του υπολογιστή, μην συνδέετε ή αποσυνδέετε το καλώδιο.*

- 2 Εισαγάγετε το DVD-ROM προγράμματος οδήγησης/βοηθητικής εφαρμογής/τεκμηρίωσης στη μονάδα δίσκου DVD-ROM του υπολογιστή.
- 3 Κλείστε την παροχή ρεύματος αυτού του μηχανήματος.  
Εμφανίζεται το παράθυρο διαλόγου [Οδηγός εύρεσης νέου υλικού].
  - Αν δεν εμφανίζεται το παράθυρο διαλόγου [Οδηγός εύρεσης νέου υλικού], απενεργοποιήστε αυτό το μηχάνημα και ενεργοποιήστε το ξανά. Στην περίπτωση αυτή, απενεργοποιήστε το μηχάνημα και κατόπιν περιμένετε 10 δευτερόλεπτα έως ότου το ενεργοποιήσετε ξανά. Αν ενεργοποιήσετε το μηχάνημα αμέσως μετά την απενεργοποίησή του, ενδεχομένως να μην λειτουργήσει σωστά.
  - Αν εμφανιστεί ένα παράθυρο διαλόγου με το μήνυμα [Windows Update] επιλέξτε [Όχι].
- 4 Επιλέξτε [Εγκατάσταση από μια λίστα ή μια καθορισμένη θέση (Για προχωρημένους)] και στη συνέχεια κάντε κλικ στο [Επόμενο>].
- 5 Κάτω από το [Αναζήτηση για το καλύτερο πρόγραμμα οδήγησης σε αυτές τις θέσεις.], επιλέξτε [Συμπερίληψη αυτής της θέσης στην αναζήτηση:] και κάντε κλικ στο [Αναζήτηση].
- 6 Καθορίστε τον επιθυμητό φάκελο προγράμματος οδήγησης και κάντε κλικ στο [Άνοιγμα].
  - Επιλέξτε ένα φάκελο ανάλογα με το πρόγραμμα οδήγησης, το λειτουργικό σύστημα και τη γλώσσα που θα χρησιμοποιηθεί.  
π.χ.: \GDI\_driver\Win32\English
- 7 Κάντε κλικ στο [Επόμενο >] και ακολουθήστε τις οδηγίες στις σελίδες που ακολουθούν.
  - Αν εμφανιστεί το παράθυρο διαλόγου [Δοκιμή των Windows Logo] ή [Ψηφιακή υπογραφή], κάντε κλικ στο [Συνέχεια] ή [Ναι].
- 8 Κάντε κλικ στο [Τέλος].  
Έτσι ολοκληρώνεται η εγκατάσταση του προγράμματος οδήγησης σαρωτή. Το παράθυρο διαλόγου [Οδηγός εύρεσης νέου υλικού] εμφανίζεται ξανά και η εγκατάσταση του προγράμματος οδήγησης εκτυπωτή αρχίζει.
- 9 Επαναλάβετε τα βήματα 4 έως 8 για να εγκαταστήσετε το πρόγραμμα οδήγησης εκτυπωτή.
- 10 Μετά την ολοκλήρωση της εγκατάστασης, βεβαιωθείτε ότι το εικονίδιο για τον εγκατεστημένο εκτυπωτή εμφανίζεται στο παράθυρο [Εκτυπωτές και φαξ].
- 11 Αφαιρέστε το DVD-ROM από τη μονάδα δίσκου DVD-ROM.  
Έτσι ολοκληρώνεται η εγκατάσταση του προγράμματος οδήγησης σαρωτή και εκτυπωτή.



## 6.4 Εγκατάσταση με χρήση προγράμματος εγκατάστασης

### 6.4.1 Εγκατάσταση του προγράμματος οδήγησης στα Windows 7/ Server 2008 R2

Το πρόγραμμα οδήγησης εκτυπωτή/σαρωτή μπορεί να εγκατασταθεί με χρήση του προγράμματος εγκατάστασης.

Για την εγκατάσταση του προγράμματος οδήγησης απαιτείται η εξουσιοδότηση του διαχειριστή.

- ✓ Μη συνδέετε το καλώδιο USB στο μηχάνημα έως ότου εμφανιστεί η οδηγία.
- ✓ Εξέλθετε από όλες τις εφαρμογές σε λειτουργία, αν υπάρχουν.

- 1** Εισαγάγετε το DVD-ROM προγράμματος οδήγησης/βοηθητικής εφαρμογής/τεκμηρίωσης στη μονάδα δίσκου DVD-ROM του υπολογιστή.
  - Το πρόγραμμα εγκατάστασης ξεκινά αυτόματα. Επιλέξτε "Εγκατάσταση συσκευής" και μετά "Πρόγραμμα οδήγησης εκτυπωτή GDI" ή "Πρόγραμμα οδήγησης εκτυπωτή XPS", και πηγαίνετε στο Βήμα 2
  - Αν δεν ξεκινήσει αυτόματα το πρόγραμμα εγκατάστασης, παρακαλούμε κάντε κλικ στο [Setup.exe] στον ριζικό κατάλογο του DVD-ROM.
  - Αν εμφανιστεί το παράθυρο διαλόγου [Έλεγχος λογαριασμού χρήστη], κάντε κλικ στο [Αποδοχή], [Συνέχεια] ή [Ναι].
  - Το πρόγραμμα οδήγησης σαρωτή δεν θα εγκατασταθεί μαζί με το πρόγραμμα οδήγησης εκτυπωτή XPS.
- 2** Από το πτυσσόμενο μενού, επιλέξτε την κατάλληλη γλώσσα και κάντε κλικ στο [OK].
- 3** Κάντε κλικ στο [Επόμενο >].
- 4** Για να δηλώσετε ότι συμφωνείτε με όλους τους όρους της συμφωνίας άδειας χρήσης, επιλέξτε [Αποδέχομαι τους όρους της Άδειας Χρήσης] και κάντε κλικ στο [Επόμενο >].
- 5** Από το πτυσσόμενο μενού, επιλέξτε το κατάλληλο μοντέλο και κάντε κλικ στο [Επόμενο >].
- 6** Η εγκατάσταση του προγράμματος οδήγησης αρχίζει.
  - Αν το παράθυρο [Ασφάλεια των Windows] εμφανιστεί για την επαλήθευση του εκδότη, κάντε κλικ στο [Εγκατάσταση του προγράμματος οδήγησης παρόλα αυτά].
- 7** Όταν σας ζητηθεί, συνδέστε το μηχάνημα στον υπολογιστή σας με ένα καλώδιο USB.
- 8** Κάντε κλικ στο [Τέλος].

## 6.5 Κατάργηση του προγράμματος οδήγησης

Τα παρακάτω εξηγούν τη διαδικασία για την αφαίρεση του προγράμματος οδήγησης.

### 6.5.1 Κατάργηση του προγράμματος οδήγησης εκτυπωτή

Όταν πρέπει να καταργήσετε το πρόγραμμα οδήγησης εκτυπωτή, για παράδειγμα, όταν είναι απαραίτητη η επανεγκατάσταση του προγράμματος οδήγησης εκτυπωτή, καταργήστε το πρόγραμμα οδήγησης χρησιμοποιώντας την ακόλουθη διαδικασία.

Για την απεγκατάσταση του προγράμματος οδήγησης απαιτείται η εξουσιοδότηση του διαχειριστή.

- 1 Ανοίξτε το παράθυρο [Εκτυπωτές], [Εκτυπωτές και Φαξ] ή το παράθυρο [Συσκευές και εκτυπωτές].
- 2 Επιλέξτε το εικονίδιο του εκτυπωτή που θα απεγκατασταθεί.
- 3 Πατήστε το πλήκτρο [Διαγραφή] στον υπολογιστή για να απεγκαταστήσετε το πρόγραμμα οδήγησης εκτυπωτή.
  - Στα Windows 7/Server 2008 R2, κάντε δεξί κλικ στο εικονίδιο, μετά κάντε κλικ στο [Κατάργηση συσκευής].
- 4 Από το σημείο αυτό ακολουθήστε τις οδηγίες στις σελίδες που ακολουθούν.

Αφού διαγραφεί το πρόγραμμα οδήγησης εκτυπωτή, το εικονίδιο εξαφανίζεται από το παράθυρο [Εκτυπωτές], [Εκτυπωτές και Φαξ] ή [Συσκευές και εκτυπωτές].
- 5 Ανοίξτε το [Ιδιότητες διακομιστή] ή [Ιδιότητες εκτυπώσεων διακομιστή].
  - Στα Windows 7/Server 2008 R2, ανοίξτε το παράθυρο [Συσκευές και Εκτυπωτές]. Κάντε κλικ σε ένα εικονίδιο της λίστας [Εκτυπωτές και Φαξ] και οι [Ιδιότητες εκτυπώσεων διακομιστή] εμφανίζονται στο μενού. Κάντε κλικ στις [Ιδιότητες εκτυπώσεων διακομιστή] από το μενού.
  - Στα Windows Vista/Server 2008, κάντε δεξί κλικ στην περιοχή που δεν εμφάνισε τίποτα στο παράθυρο [Εκτυπωτές], κάντε κλικ στο [Εκτέλεση ως διαχειριστής] - [Ιδιότητες διακομιστή].
  - Στα Windows XP/Server 2003, κάντε κλικ στο μενού [Αρχείο] και κατόπιν κάντε κλικ στο [Ιδιότητες διακομιστή].
  - Αν εμφανιστεί το παράθυρο διαλόγου [Έλεγχος λογαριασμού χρήστη], κάντε κλικ στο [Συνέχεια] ή [Ναι].
- 6 Κάντε κλικ στην καρτέλα [Πρόγραμμα οδήγησης].
  - Στα Windows 7/Server 2008 R2, κάντε κλικ στο [Αλλαγή ρυθμίσεων προγράμματος οδήγησης] που βρίσκεται στην κάτω αριστερή γωνία του παραθύρου για να εκτελεστεί με έγκριση του διαχειριστή.
- 7 Από τη λίστα [Εγκατεστημένα προγράμματα οδήγησης εκτυπωτών:], επιλέξτε το πρόγραμμα οδήγησης εκτυπωτή που θα καταργηθεί και κάντε κλικ στο [Κατάργηση...].
  - Στα Windows 7/Vista/Server 2008/Server 2008 R2, μεταβείτε στο Βήμα 8.
  - Στα Windows XP/Server 2003, πηγαίετε στο Βήμα 9.
- 8 Στο παράθυρο διαλόγου για την επιβεβαίωση των στοιχείων που θα καταργηθούν, επιλέξτε [Κατάργηση προγράμματος οδήγησης και πακέτου προγράμματος οδήγησης.], στη συνέχεια κάντε κλικ στο [OK].
- 9 Στο παράθυρο διαλόγου για να επιβεβαιώσετε ότι είστε βέβαιος/η ότι θέλετε να καταργήσετε τον εκτυπωτή, κάντε κλικ στο [Ναι].
  - Στα Windows 7/Vista/Server 2008/Server 2008 R2, το παράθυρο διαλόγου εμφανίζεται για να επιβεβαιώσετε ξανά αν είστε σίγουροι. Κάντε κλικ στο [Κατάργηση εγκατάστασης].
- 10 Κλείστε τα ανοικτά παράθυρα και επανεκκινήστε τον υπολογιστή.
  - Επανεκκινήστε τον υπολογιστή.Έτσι ολοκληρώνεται η κατάργηση του προγράμματος οδήγησης εκτυπωτή.

Παρα-πομπής

- Στα Windows XP/Server 2003, ακόμα κι αν το πρόγραμμα οδήγησης εκτυπωτή διαγραφεί χρησιμοποιώντας την προηγούμενη μέθοδο, το αρχείο στοιχείων του μοντέλου θα παραμείνει στον υπολογιστή. Για το λόγο αυτό, κατά την απεγκατάσταση της ίδιας έκδοσης του προγράμματος οδήγησης εκτυπωτή, το πρόγραμμα οδήγησης ενδέχεται να μην αντικατασταθεί. Στην περίπτωση αυτή, διαγράψτε επίσης και τα ακόλουθα αρχεία.
- Ελέγξτε τον φάκελο "C:\WINDOWS\system32\spool\drivers\w32x86" (φάκελος "C:\WINDOWS\system32\spool\drivers\x64" στο σύστημα x64 και αν υπάρχει φάκελος του αντίστοιχου μοντέλου, καταργήστε τον.
- Από τον φάκελο "C:\WINDOWS\inf", καταργήστε το "oem\*.inf" και το "oem\*.PNF" (το "\*" που περιλαμβάνεται στο όνομα του αρχείου υποδεικνύει έναν αριθμό που διαφέρει ανάλογα με το περιβάλλον του υπολογιστή). Πριν διαγράψετε αυτά τα αρχεία, ανοίξτε το αρχείο inf, κατόπιν ελέγξτε το όνομα του αρχείου που περιγράφεται στις τελευταίες γραμμές για να επιβεβαιώσετε ότι το αρχείο αντιστοιχεί πράγματι σε αυτό το μοντέλο. Ο αριθμός του αρχείου PNF είναι ο ίδιος με αυτόν του αρχείου inf.
- Στα Windows 7/Vista/Server 2008/Server 2008 R2, αυτό δεν είναι απαραίτητο αν έχετε επιλέξει [Κατάργηση προγράμματος οδήγησης και πακέτου προγράμματος οδήγησης.].

### 6.5.2 Κατάργηση του προγράμματος οδήγησης σαρωτή

Όταν πρέπει να καταργήσετε το πρόγραμμα οδήγησης σαρωτή, για παράδειγμα, όταν είναι απαραίτητη η επανεγκατάσταση του προγράμματος οδήγησης σαρωτή, καταργήστε το πρόγραμμα οδήγησης χρησιμοποιώντας την ακόλουθη διαδικασία.

Για την απεγκατάσταση του προγράμματος οδήγησης απαιτείται η εξουσιοδότηση του χειριστή.

- 1** Κάντε κλικ στο [Έναρξη], επιλέξτε [Όλα τα προγράμματα] (ή [Προγράμματα]) - [KONICA MINOLTA :\*\*\* Σαρωτής] - [UnInstScan]. ("\*\*\*" υποδεικνύει το όνομα του μοντέλου).  
→ Στα Windows 7/Vista/Server 2008/Server 2008 R2, όταν εμφανίζεται το παράθυρο [Έλεγχος λογαριασμού χρήστη], κάντε κλικ στο [Συνέχεια] ή στο [Ναι].
- 2** Κάντε κλικ στο [Επόμενο >].
- 3** Στο παράθυρο διαλόγου για να επιβεβαιώσετε ότι είστε βέβαιος/η ότι θέλετε να καταργήσετε τον σαρωτή, κάντε κλικ στο [Ναι].
- 4** Κάντε κλικ στο [Τέλος].
- 5** Κλείστε τα ανοικτά παράθυρα και επανεκκινήστε τον υπολογιστή.  
→ Επανεκκινήστε τον υπολογιστή.  
Έτσι ολοκληρώνεται η κατάργηση του προγράμματος οδήγησης σαρωτή.



---

# 7

## Λειτουργία εκτύπωσης



## 7 Λειτουργία εκτύπωσης

### 7.1 Λειτουργίες εκτύπωσης

Οι εργασίες εκτύπωσης καθορίζονται από το λογισμικό εφαρμογής.

- 1 Ανοίξτε τα δεδομένα στην εφαρμογή και κάντε κλικ στο [Αρχείο]. Κατόπιν κάντε κλικ στο [Εκτύπωση] από το μενού.
- 2 Ελέγξτε ότι το όνομα του εκτυπωτή έχει επιλεγεί στο [Όνομα εκτυπωτή] (ή στο [Επιλογή εκτυπωτή]).  
→ Αν ο εκτυπωτής δεν επιλεγεί, κάντε κλικ για να επιλέξετε τον εκτυπωτή.
- 3 Καθορίστε το εύρος εκτύπωσης και τον αριθμό των αντιγράφων που θα εκτυπωθούν.
- 4 Κάντε κλικ στο [Ιδιότητες] (ή στο [Προτιμήσεις]) για να αλλάξετε τις ρυθμίσεις του προγράμματος οδήγησης εκτυπωτή όπως απαιτείται.  
→ Αν κάνετε κλικ στο [Ιδιότητες] ή στο [Προτιμήσεις] στο παράθυρο [Εκτύπωση], εμφανίζεται η σελίδα [Προτιμήσεις εκτύπωσης] στο πρόγραμμα οδήγησης εκτυπωτή όπου μπορείτε να ορίσετε τις παραμέτρους διαφόρων λειτουργιών. Για λεπτομέρειες, ανατρέξτε στην ενότητα Σ. 7-4.
- 5 Κάντε κλικ στο [Εκτύπωση].  
Η εκτύπωση εκτελέστηκε.  
→ Αν δεν πραγματοποιηθεί καμία λειτουργία για 30 δευτερόλεπτα ενώ η [PRINT PRIORITY] ορίζεται σε [COPY], η εκτύπωση ξεκινά αυτόματα.

#### Ακύρωση μιας εργασίας εκτύπωσης

Μια εργασία εκτύπωσης μπορεί να ακυρωθεί από τον **Πίνακα ελέγχου** αν το μηχάνημα βρίσκεται στη λειτουργία εκτυπωτή.

- 1 Ελέγξτε ότι το [PRINTER MODE] εμφανίζεται στην **Οθόνη** του μηχανήματος και πατήστε το πλήκτρο **Καθαρισμός/Stop**.
- 2 Εμφανίζεται το μήνυμα επιβεβαίωσης [JOB CANCEL].
- 3 Επιλέξτε [YES].

#### Κατάσταση ύπνου

Αν τα δεδομένα εκτύπωσης λαμβάνονται ενώ το μηχάνημα βρίσκεται στη λειτουργία ύπνου, η λειτουργία ακυρώνεται.

Όταν λαμβάνονται τα δεδομένα εκτύπωσης, τα δεδομένα εκτυπώνονται μετά την ολοκλήρωση της προθέρμανσης του μηχανήματος.

## 7.2 Ρυθμίσεις προγράμματος οδήγησης εκτυπωτή GDI



Οι περιγραφές των ρυθμίσεων του προγράμματος οδήγησης εκτυπωτή οι οποίες είναι διαθέσιμες κατά την εκτύπωση από έναν υπολογιστή παρέχονται παρακάτω.

Παρα-πομπής

- Η οθόνη ρύθμισης του προγράμματος οδήγησης εκτυπωτή μπορεί να κληθεί ακόμα και από το παράθυρο [Εκτυπωτές], [Εκτυπωτές και Φαξ] ή [Συσκευές και εκτυπωτές].  
Στα Windows XP/Server 2003, κάντε κλικ στο [Έναρξη] και κατόπιν κάντε κλικ στο [Εκτυπωτές και Φαξ].  
Στα Windows Vista/Server 2008, κάντε κλικ στο [Έναρξη], ανοίξτε το [Πίνακας ελέγχου], κατόπιν κάντε κλικ στο [Εκτυπωτές] στο [Υλικό και Ήχος].  
Στα Windows 7/Server 2008 R2, κάντε κλικ στο [Έναρξη] και κατόπιν κάντε κλικ στο [Συσκευές και Εκτυπωτές].

### 7.2.1 Κοινή Ρύθμιση

Η ενότητα αυτή περιγράφει τις ρυθμίσεις και τα πλήκτρα που είναι κοινά στις καρτέλες.

Όνομα στοιχείου	Λειτουργίες
[OK]	Κάντε κλικ στο πλήκτρο αυτό για να ενεργοποιήσετε τις αλλαγμένες ρυθμίσεις και κλείστε το παράθυρο ιδιοτήτων.
[Cancel]	Κάντε κλικ στο πλήκτρο αυτό για να απενεργοποιήσετε (ακυρώσετε) τις αλλαγμένες ρυθμίσεις και κλείστε το παράθυρο ιδιοτήτων.
[Apply]	Κάντε κλικ σε αυτό το πλήκτρο για την εφαρμογή των καθορισμένων ρυθμίσεων χωρίς να κλείσετε το παράθυρο ιδιοτήτων.
[Help]	Κάντε κλικ σε αυτό το πλήκτρο για να εμφανιστεί η Βοήθεια για τα στοιχεία στο εμφανιζόμενο παράθυρο.
Προβολή	<p>Εμφανίζεται μια προεπισκόπηση των καθορισμένων ρυθμίσεων χαρτιού ή εμφανίζεται η κατάσταση του εκτυπωτή.</p> <ul style="list-style-type: none"> <li>• Επιλέγοντας [Paper View] εμφανίζεται σε δείγμα η διάταξη της σελίδας βάσει των τρεχουσών ρυθμίσεων για τον έλεγχο του αποτελέσματος εκτύπωσης της εικόνας.</li> </ul>  <ul style="list-style-type: none"> <li>• Επιλέγοντας [Printer View] εμφανίζεται η εικόνα του εκτυπωτή. Τα επιλεγμένα συρτάρια χαρτιού στο [Paper source] στην καρτέλα [Setup] εμφανίζονται σε ανοιχτό μπλε χρώμα.</li> </ul> 
[Easy Set]	Κάντε κλικ στο πλήκτρο αυτό για να αποθηκεύσετε τις τρέχουσες ρυθμίσεις ώστε να μπορούν να ανακληθούν αργότερα. Αν επιλέξετε [Factory Default], γίνεται επαναφορά των προεπιλεγμένων ρυθμίσεων. Μπορείτε να καταχωρίσετε έως 32 προγράμματα (συμπεριλαμβάνονται οι [Factory Default]). Μπορείτε να εισαγάγετε έως 20 χαρακτήρες για το καταχωρισμένο όνομα.



### 7.2.2 Καρτέλα [Setup]

Ορίστε τις παραμέτρους των βασικών λειτουργιών εκτύπωσης όπως το μέγεθος και ο τύπος χαρτιού καθώς και η μέθοδος εξαγωγής.

Μπορείτε να επιλέξετε τα ίδια μεγέθη και τους ίδιους τύπους χαρτιού που χρησιμοποιούνται στο μηχάνημα. Σχετικά με τους τύπος του χαρτιού που θα χρησιμοποιηθούν, ανατρέξτε στη Σ. 12-3.

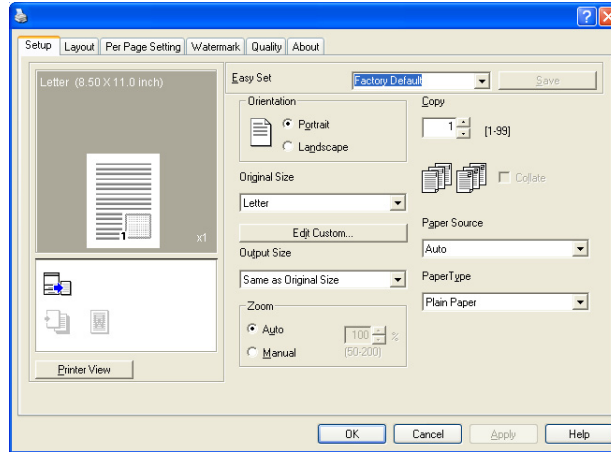

Όνομα λειτουργίας	Περιγραφή
[Orientation]	Επιλέξτε τον προσανατολισμό του πρωτοτύπου.
[Original Size]	Επιλέξτε το μέγεθος χαρτιού του πρωτοτύπου.
[Edit Custom...]	Τα συχνά χρησιμοποιούμενα προσαρμοσμένα μεγέθη μπορούν να καταχωριστούν και να ανακληθούν αργότερα κατά τη ρύθμιση του μεγέθους χαρτιού. Μπορείτε να καταχωρίσετε ένα όνομα για το ορισμένο μέγεθος χαρτιού. Μπορούν να εισαχθούν έως και 32 μεγέθη. Μπορείτε να εισαγάγετε έως 20 χαρακτήρες για το καταχωρισμένο όνομα.
[Output Size]	Ορίστε το μέγεθος χαρτιού εξόδου. Αν διαφέρει από το μέγεθος του πρωτοτύπου και το zoom έχει οριστεί σε [Auto], θα γίνει μεγέθυνση ή σμίκρυνση της εικόνας εξόδου για την προσαρμογή στο μέγεθος του πρωτοτύπου.
[Zoom]	Επιλέξτε συντελεστή μεγέθυνσης ή σμίκρυνσης.
[Copy]	Καθορίζει τον αριθμό των αντιγράφων προς εκτύπωση.
[Collate]	Επιλέξτε αυτό το πλαίσιο ελέγχου για την ταξινόμηση των σελίδων διαδοχικά κατά την εκτύπωση πολλαπλών σετ αντιγράφων.
[Paper Source]	Επιλέξτε το συρτάρι χαρτιού που θα χρησιμοποιηθεί. Η λειτουργία αυτή μπορεί να επιλεγεί όταν έχει εγκατασταθεί ο στο μηχάνημα ο προαιρετικός εξοπλισμός <b>Συρταριού χειροκίνητης τροφοδοσίας</b> . Αν επιλεγεί το [Auto], χρησιμοποιείται το συρτάρι χαρτιού με το μέγεθος χαρτιού που επιλέχθηκε στο [Original Size].
[Paper Type]	Επιλέξτε τον τύπο χαρτιού που θα χρησιμοποιηθεί για εκτύπωση.

### 7.2.3 Καρτέλα [Layout]

Επιλέξτε τον αριθμό των σελίδων του εγγράφου που θα εκτυπωθούν σε ένα μόνο φύλλο χαρτί.

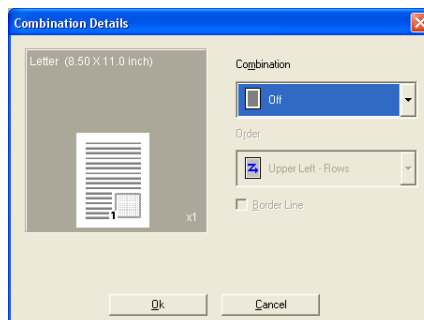
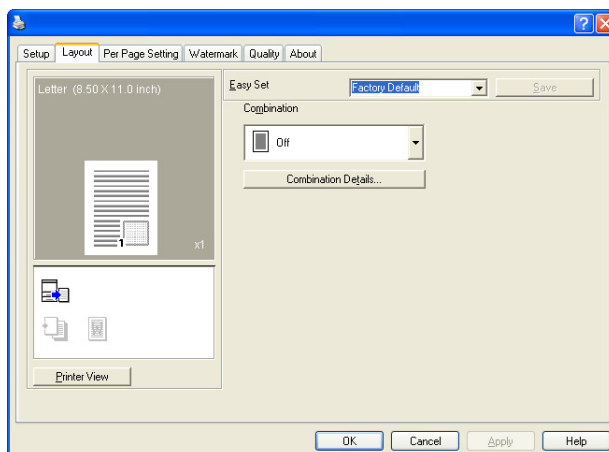

Όνομα λειτουργίας	Περιγραφή
[Combination]	Τα πρωτότυπα πολλαπλών σελίδων μπορούν να εκτυπωθούν σε ένα μόνο φύλλο χαρτί.
[Combination Details...]	Καθορίστε τη σειρά των σελίδων και χρησιμοποιήστε όρια.
[Combination]	Επιλέξτε τον όρο συνδυασμού. Αυτή είναι η ίδια ρύθμιση με αυτήν που επιλέχθηκε στη λίστα [Combination] στην καρτέλα [Layout].
[Order]	Επιλέξτε την κατεύθυνση και τη σειρά των σελίδων προς εκτύπωση. Μπορεί να οριστεί όταν το Nin 1 καθορίζεται για το [Combination].
[Border Line]	Επιλέξτε αυτό το πλαίσιο ελέγχου για να εκτυπώσετε ένα περίγραμμα γύρω από κάθε σελίδα. Μπορεί να οριστεί όταν το Nin 1 καθορίζεται για το [Combination].

### 7.2.4 Καρτέλα [Per Page Setting]

Καθορίστε αν θα προστεθεί σελίδα μπροστινού εξωφύλλου.

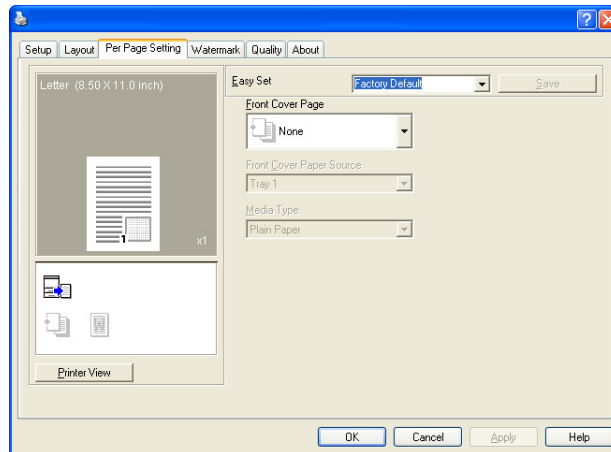

Όνομα λειτουργίας	Περιγραφή
[Front Cover Page]	Επιλέξτε για να τοποθετήσετε μια σελίδα μπροστινού εξωφύλλου. Μπορείτε να επιλέξετε να εκτυπωθεί μπροστινό εξώφυλλο ως κενή σελίδα ή ως σελίδα που περιέχει εικόνα.
[Front Cover Paper Source]	Επιλέξτε το συρτάρι χαρτιού για το φύλλο μπροστινού εξωφύλλου. Η λειτουργία αυτή μπορεί να επιλεγθεί όταν έχει εγκατασταθεί ο στο μηχάνημα ο προαιρετικός εξοπλισμός <b>Συρταριού χειροκίνητης τροφοδοσίας</b> .
[Media Type]	Επιλέξτε τον τύπο χαρτιού που θα χρησιμοποιηθεί για το μπροστινό εξώφυλλο.

### 7.2.5 Καρτέλα [Watermark]

Εκτυπώστε το έγγραφο με επικάλυψη υδατογραφήματος (αποτύπωση χαρακτήρα).

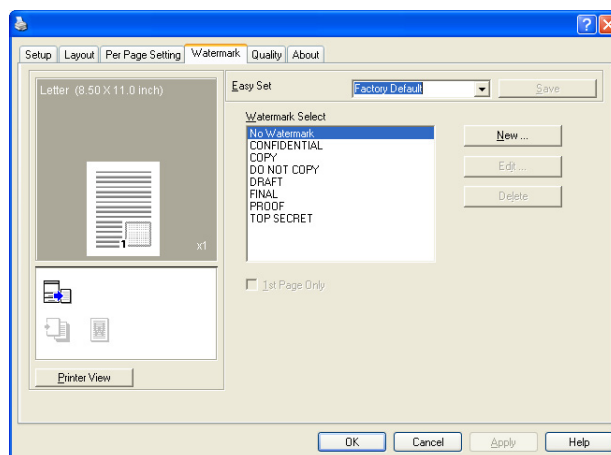

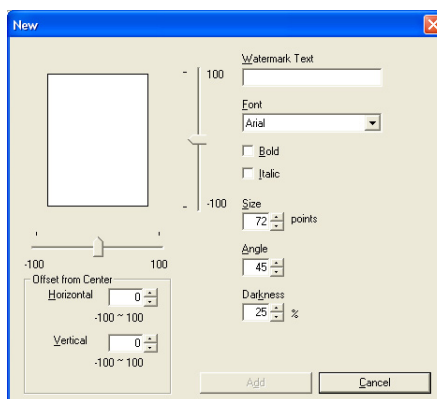

Όνομα λειτουργίας	Περιγραφή
[Watermark Select]	Επιλέξτε το υδατογράφημα που θα εκτυπωθεί.
[New...]/[Edit...]	Μπορείτε να καταχωρίσετε νέο υδατογράφημα. Μπορείτε επίσης να επεξεργαστείτε ένα καταχωρισμένο υδατογράφημα ή να αλλάξετε τις ρυθμίσεις του. Μπορείτε να καταχωρίσετε έως 32 υδατογραφήματα (συμπεριλαμβάνεται η επιλογή [No Watermark]).
[Watermark Text]	Εισάγετε το κείμενο το οποίο θα εκτυπωθεί ως υδατογράφημα. Μπορούν να εισαχθούν έως και 20 χαρακτήρες.
[Font]	Επιλέξτε γραμματοσειρά.
[Bold]	Επιλέξτε να χρησιμοποιηθεί έντονη γραφή.
[Italic]	Επιλέξτε να χρησιμοποιηθεί πλάγια γραφή.
[Size]	Καθορίστε το μέγεθος. Μπορεί να οριστεί μια ρύθμιση από 7 έως 300 σημεία.
[Angle]	Ορίστε τη γωνία στην οποία εκτυπώνεται το κείμενο στο χαρτί. Μπορεί να οριστεί μια ρύθμιση από 0 έως 359°.
[Darkness]	Καθορίστε την πυκνότητα του κειμένου. Μπορεί να οριστεί μια ρύθμιση από 10 έως 100%.
[Offset from Center]	Επιλέξτε την κάθετη και την πλευρική θέση. Μπορείτε να ορίσετε τις θέσεις για τη χρήση των ράβδων κύλισης που υπάρχουν δεξιά και κάτω από την εικόνα.
[Delete]	Κάντε κλικ σε αυτό το πλήκτρο για να διαγράψετε τον επιλεγμένο υδατογράφημα.
[1st Page Only]	Επιλέξτε αυτό το πλαίσιο ελέγχου για να εκτυπώσετε το υδατογράφημα μόνο στην πρώτη σελίδα.

### 7.2.6 Καρτέλα [Quality]

Καθορίστε την ποιότητα της εκτύπωσης.

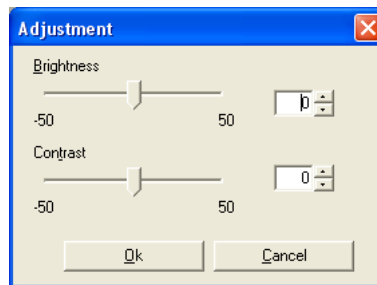
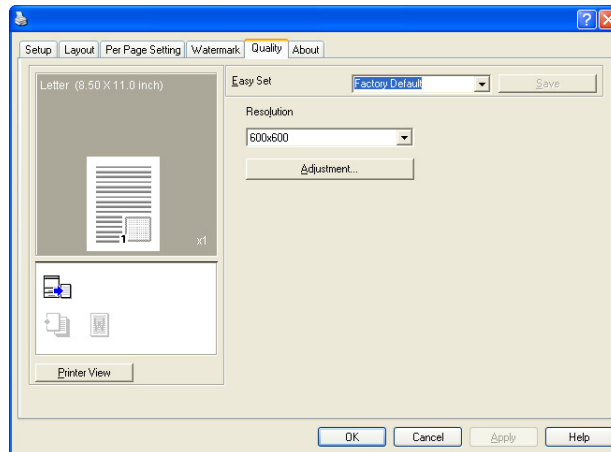

Όνομα λειτουργίας	Περιγραφή
[Resolution]	Επιλέξτε την ανάλυση εκτύπωσης.
	[600 × 600] Τα πρωτότυπα εκτυπώνονται σε 600 × 600 dpi.
	[300 × 600] Τα πρωτότυπα εκτυπώνονται σε 300 × 600 dpi.
[Adjustment]	Κάντε κλικ σε αυτό το πλήκτρο για ρυθμίσετε την ποιότητα της εικόνας.
	[Brightness] Ρυθμίστε τη φωτεινότητα της εκτυπωθείσας εικόνας.
	[Contrast] Ρυθμίστε την εξισορρόπηση πυκνότητας της εκτυπωθείσας εικόνας.

### 7.2.7 Καρτέλα [About]

Εμφανίζει τα στοιχεία της έκδοσης του προγράμματος οδήγησης εκτυπωτή.

## 7.3 Ρυθμίσεις προγράμματος οδήγησης εκτυπωτή XPS

Οι περιγραφές των ρυθμίσεων του προγράμματος οδήγησης εκτυπωτή οι οποίες είναι διαθέσιμες κατά την εκτύπωση από έναν υπολογιστή παρέχονται παρακάτω.

Παρα-πομπής

- Η οθόνη ρύθμισης του προγράμματος οδήγησης εκτυπωτή μπορεί να κληθεί ακόμα και από το παράθυρο [Εκτυπωτές] ή το παράθυρο [Συσκευές και Εκτυπωτές].  
Στα Windows Vista/Server 2008, κάντε κλικ στο [Εκκίνηση], ανοίξτε το [Πίνακας ελέγχου], κατόπιν κάντε κλικ στο [Εκτυπωτές] στο [Υλικό και Ήχος].  
Στα Windows 7/Server 2008 R2, κάντε κλικ στο [Εκκίνηση] και κατόπιν κάντε κλικ στο [Συσκευές και Εκτυπωτές].

### 7.3.1 Κοινή Ρύθμιση

Η ενότητα αυτή περιγράφει τις ρυθμίσεις και τα πλήκτρα που είναι κοινά στις καρτέλες.

Όνομα στοιχείου	Λειτουργίες
[OK]	Κάντε κλικ στο πλήκτρο αυτό για να ενεργοποιήσετε τις αλλαγμένες ρυθμίσεις και κλείσετε το παράθυρο ιδιοτήτων.
[Cancel]	Κάντε κλικ στο πλήκτρο αυτό για να απενεργοποιήσετε (ακυρώσετε) τις αλλαγμένες ρυθμίσεις και κλείσετε το παράθυρο ιδιοτήτων.
[Apply]	Κάντε κλικ σε αυτό το πλήκτρο για την εφαρμογή των καθορισμένων ρυθμίσεων χωρίς να κλείσετε το παράθυρο ιδιοτήτων.
[Help]	Κάντε κλικ σε αυτό το πλήκτρο για να εμφανιστεί η Βοήθεια για τα στοιχεία στο εμφανιζόμενο παράθυρο.
Προβολή	<p>Εμφανίζεται μια προεπισκόπηση των καθορισμένων ρυθμίσεων χαρτιού ή εμφανίζεται η κατάσταση του εκτυπωτή.</p> <ul style="list-style-type: none"> <li>• Επιλέγοντας [Paper View] εμφανίζεται σε δείγμα η διάταξη της σελίδας βάσει των τρεχουσών ρυθμίσεων για τον έλεγχο του αποτελέσματος εκτύπωσης της εικόνας.</li> </ul> <div data-bbox="963 1144 1145 1330" data-label="Image"> </div> <ul style="list-style-type: none"> <li>• Επιλέγοντας [Printer View] εμφανίζεται η εικόνα του εκτυπωτή. Τα επιλεγμένα συρτάρια χαρτιού στο [Paper source] στην καρτέλα [Setup] εμφανίζονται σε ανοιχτό μπλε χρώμα.</li> </ul> <div data-bbox="927 1518 1177 1671" data-label="Image"> </div>
[Easy Set]	Κάντε κλικ στο πλήκτρο αυτό για να αποθηκεύσετε τις τρέχουσες ρυθμίσεις ώστε να μπορούν να ανακληθούν αργότερα. Αν επιλέξετε [Factory Default], γίνεται επαναφορά των προεπιλεγμένων ρυθμίσεων. Μπορείτε να καταχωρίσετε έως 32 προγράμματα (συμπεριλαμβάνονται οι [Factory Default]). Μπορείτε να εισαγάγετε έως 20 χαρακτήρες για το καταχωρισμένο όνομα.

### 7.3.2 Καρτέλα [Setup]

Ορίστε τις παραμέτρους των βασικών λειτουργιών εκτύπωσης όπως το μέγεθος και ο τύπος χαρτιού καθώς και η μέθοδος εξαγωγής.

Μπορείτε να επιλέξετε τα ίδια μεγέθη και τους ίδιους τύπους χαρτιού που χρησιμοποιούνται στο μηχάνημα. Σχετικά με τους τύπος του χαρτιού που θα χρησιμοποιηθούν, ανατρέξτε στη Σ. 12-3.

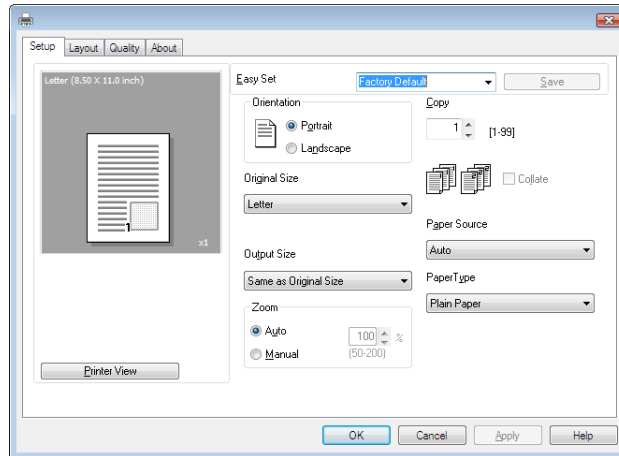

Όνομα λειτουργίας	Περιγραφή
[Orientation]	Επιλέξτε τον προσανατολισμό του πρωτοτύπου.
[Original Size]	Επιλέξτε το μέγεθος χαρτιού του πρωτοτύπου.
[Output Size]	Ορίστε το μέγεθος χαρτιού εξόδου. Αν διαφέρει από το μέγεθος του πρωτοτύπου και το zoom έχει οριστεί σε [Auto], θα γίνει μεγέθυνση ή σμίκρυνση της εικόνας εξόδου για την προσαρμογή στο μέγεθος του πρωτοτύπου.
[Zoom]	Επιλέξτε συντελεστή μεγέθυνσης ή σμίκρυνσης.
[Copy]	Καθορίζει τον αριθμό των αντιγράφων προς εκτύπωση.
[Collate]	Επιλέξτε αυτό το πλαίσιο ελέγχου για την ταξινόμηση των σελίδων διαδοχικά κατά την εκτύπωση πολλαπλών σετ αντιγράφων.
[Paper Source]	Επιλέξτε το συρτάρι χαρτιού που θα χρησιμοποιηθεί. Η λειτουργία αυτή μπορεί να επιλεγθεί όταν έχει εγκατασταθεί ο στο μηχάνημα ο προαιρετικός εξοπλισμός <b>Συρταριού χειροκίνητης τροφοδοσίας</b> . Αν επιλεγεί το [Auto], χρησιμοποιείται το συρτάρι χαρτιού με το μέγεθος χαρτιού που επιλέχθηκε στο [Original Size].
[Paper Type]	Επιλέξτε τον τύπο χαρτιού που θα χρησιμοποιηθεί για εκτύπωση.

### 7.3.3 Καρτέλα [Layout]

Επιλέξτε τον αριθμό των σελίδων του εγγράφου που θα εκτυπωθούν σε ένα μόνο φύλλο χαρτί.

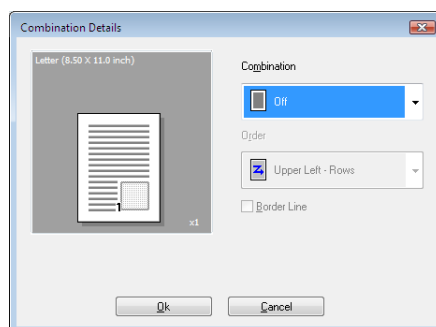
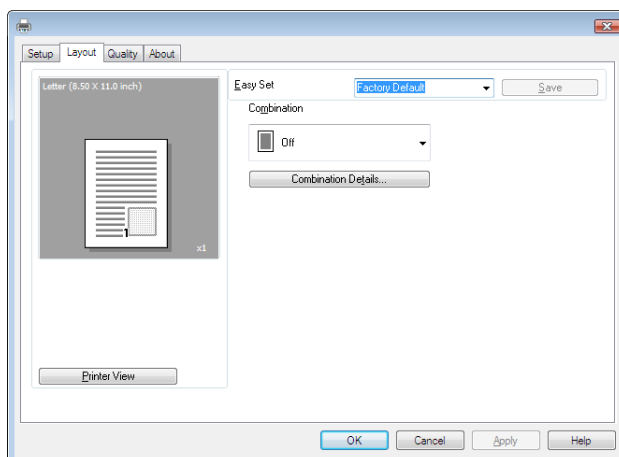

Όνομα λειτουργίας	Περιγραφή
[Combination]	Τα πρωτότυπα πολλαπλών σελίδων μπορούν να εκτυπωθούν σε ένα μόνο φύλλο χαρτί.
[Combination Details...]	Καθορίστε τη σειρά των σελίδων και χρησιμοποιήστε όρια.
[Combination]	Επιλέξτε τον όρο συνδυασμού. Αυτή είναι η ίδια ρύθμιση με αυτήν που επιλέχθηκε στη λίστα [Combination] στην καρτέλα [Layout].
[Order]	Επιλέξτε την κατεύθυνση και τη σειρά των σελίδων προς εκτύπωση. Μπορεί να οριστεί όταν το Nin 1 καθορίζεται για το [Combination].
[Border Line]	Επιλέξτε αυτό το πλαίσιο ελέγχου για να εκτυπώσετε ένα περίγραμμα γύρω από κάθε σελίδα. Μπορεί να οριστεί όταν το Nin 1 καθορίζεται για το [Combination].



### 7.3.4 Καρτέλα [Quality]

Καθορίστε την ποιότητα της εκτύπωσης.

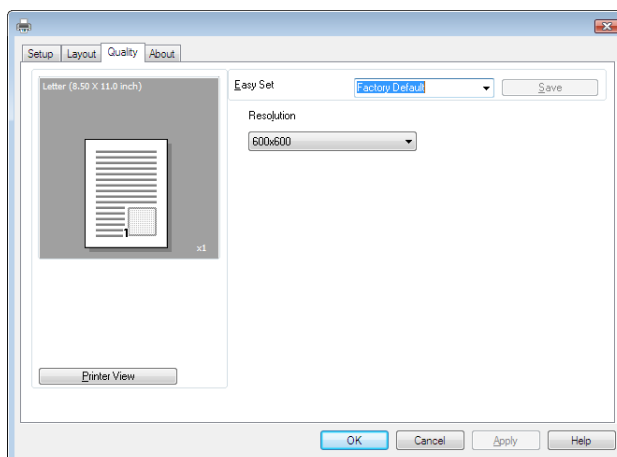

Όνομα λειτουργίας	Περιγραφή
[Resolution]	Επιλέξτε την ανάλυση εκτύπωσης.
[600 × 600]	Τα πρωτότυπα εκτυπώνονται σε 600 × 600 dpi.
[300 × 600]	Τα πρωτότυπα εκτυπώνονται σε 300 × 600 dpi.

### 7.3.5 Καρτέλα [About]

Εμφανίζει τα στοιχεία της έκδοσης του προγράμματος οδήγησης εκτυπωτή.





**Λειτουργία σάρωσης**



## 8 Λειτουργία σάρωσης

### 8.1 Πρόγραμμα οδήγησης σαρωτή TWAIN

Η ενότητα αυτή περιγράφει τις λειτουργίες του προγράμματος οδήγησης σαρωτή TWAIN.

#### 8.1.1 Σάρωση εγγράφου

Η λειτουργία σάρωσης μπορεί να πραγματοποιηθεί από συμβατές με τον σαρωτή TWAIN εφαρμογές. Η διαδικασία λειτουργίας ποικίλλει ανάλογα με την εφαρμογή που χρησιμοποιείται.

Για παράδειγμα, η διαδικασία όπου χρησιμοποιείται το Adobe Acrobat 7.0 Professional περιγράφεται παρακάτω.

- 1** Τοποθετήστε το έγγραφο με την όψη προς τα κάτω στο **Γυαλί πρωτοτύπων**.  
→ Για λεπτομέρειες σχετικά με την τοποθέτηση πρωτοτύπων, ανατρέξτε στη Σ. 3-6.
- 2** Εκκινήστε την εφαρμογή στον υπολογιστή.
- 3** Κάντε κλικ στο [File].
- 4** Βάλτε τον δείκτη του ποντικού στο [Create PDF] και κάντε κλικ στο [From Scanner].
- 5** Επιλέξτε συσκευή από το παράθυρο διαλόγου, ορίστε τις επιθυμητές ρυθμίσεις και κάντε κλικ στο [Scan].
- 6** Καθορίστε τις απαραίτητες ρυθμίσεις.  
→ Για λεπτομέρειες, ανατρέξτε στην ενότητα Σ. 8-4.
- 7** Κάντε κλικ στο [Scan].  
Η σάρωση ξεκινά.  
→ Για να σταματήσετε τη σάρωση, κάντε κλικ στο [Cancel] ή πατήστε [Esc].

### 8.1.2 Ρυθμίσεις προγράμματος οδήγησης σαρωτή TWAIN

Ρυθμίσεις	
[Document Size]	Επιλέξτε το μέγεθος του χαρτιού που θα σαρωθεί.
[Scan Mode]	[Text] Κατάλληλο για κοινό έγγραφο κειμένου.
	[Photo] Κατάλληλο για κοινό έγγραφο φωτογραφίας.
[Resolution]	[150 dpi × 150 dpi] Κανονική ανάλυση χαρακτήρων προεπιλεγμένου μεγέθους (π.χ. εκτυπωμένο έγγραφο) και αποτελεσματικότητα σάρωσης.
	[300 dpi × 300 dpi] Μεγαλύτερη ανάλυση για μικρούς χαρακτήρες (π.χ. εφημερίδα).
	[600 dpi × 600 dpi] Η υψηλότερη ανάλυση για τα δεδομένα εικόνας.
[Brightness]	Ρυθμίστε τη φωτεινότητα της εικόνας.
[Help]	Κάντε κλικ σε αυτό το πλήκτρο για να εμφανιστούν τα αρχεία βοήθειας.
[About]	Κάντε κλικ σε αυτό το πλήκτρο για να εμφανιστούν τα στοιχεία της έκδοσης.
[Scan]	Κάντε κλικ σε αυτό το πλήκτρο για να σαρώσετε μία εικόνα.
[Close]	Κάντε κλικ σε αυτό το πλήκτρο για να κλείσετε το παράθυρο ιδιοτήτων.

## 8.2 Πρόγραμμα οδήγησης σαρωτή WIA

Η ενότητα αυτή περιγράφει τις λειτουργίες του προγράμματος οδήγησης σαρωτή WIA.

### 8.2.1 Σάρωση εγγράφου

Η λειτουργία σάρωσης μπορεί να πραγματοποιηθεί από συμβατές με τον σαρωτή WIA εφαρμογές. Η διαδικασία λειτουργίας ποικίλλει ανάλογα με την εφαρμογή που χρησιμοποιείται.

Για παράδειγμα, η διαδικασία όπου χρησιμοποιείται το Adobe Photoshop 7.0 περιγράφεται παρακάτω.

- 1** Τοποθετήστε το έγγραφο με την όψη προς τα κάτω στο **Γυαλί πρωτοτύπων**.  
→ Για λεπτομέρειες σχετικά με την τοποθέτηση πρωτοτύπων, ανατρέξτε στη Σ. 3-6.
- 2** Εκκινήστε την εφαρμογή στον υπολογιστή.
- 3** Κάντε κλικ στο [File].
- 4** Τοποθετήστε τον δείκτη του ποντικιού στο [Import] και έπειτα κάντε κλικ στο [WIA Support].  
→ Αν εμφανιστεί ένα παράθυρο διαλόγου μηνύματος, δείτε το περιεχόμενό του και κάντε κλικ στο [OK].
- 5** Καθορίστε τις απαραίτητες ρυθμίσεις.  
→ Για λεπτομέρειες, ανατρέξτε στην ενότητα Σ. 8-5.
- 6** Κάντε κλικ στο [Scan].  
Η σάρωση ξεκινά.  
→ Για να σταματήσετε τη σάρωση, κάντε κλικ στο [Cancel] ή πατήστε [Esc].

### 8.2.2 Ρυθμίσεις προγράμματος οδήγησης σαρωτή WIA

Ρυθμίσεις	
[Black and white picture or text]	Η εικόνα σαρώνεται με την προεπιλεγμένη ποιότητα. [Resolution]: 300 [Brightness]: 0
[Custom setting]	Ρυθμίστε την ποιότητα της σαρωθείσας εικόνας.
[Preview]	Εμφανίζεται μια σαρωμένη εικόνα. Σύρετε το ορθογώνιο επάνω στην εικόνα για να επιλέξετε μια περιοχή.
[Scan]	Κάντε κλικ σε αυτό το πλήκτρο για να σαρώσετε μία εικόνα.
[Cancel]	Κάντε κλικ σε αυτό το πλήκτρο για να κλείσετε το παράθυρο ιδιοτήτων.

## Ρύθμιση της ποιότητας από τις [Custom Settings]

→ Επιλέξτε [Custom Settings], κατόπιν κάντε κλικ στο [Adjust the quality of the scanned picture].

### Ρυθμίσεις

[Appearance]	Εμφανίζεται ένα δείγμα εικόνας.	
[Resolution]	[150]	Κανονική ανάλυση χαρακτήρων προεπιλεγμένου μεγέθους (π.χ. εκτυπωμένο έγγραφο) και αποτελεσματικότητα σάρωσης.
	[300]	Μεγαλύτερη ανάλυση για μικρούς χαρακτήρες (π.χ. εφημερίδα).
	[600]	Η υψηλότερη ανάλυση για τα δεδομένα εικόνας.
[Brightness]	Ρυθμίστε τη φωτεινότητα της εικόνας.	
[Picture Type]	Ορίζεται [Black and white picture or text].	
[Reset]	Κάντε κλικ σε αυτό το πλήκτρο για να επιστρέψετε στις προηγούμενες ρυθμίσεις.	
[OK]	Κάντε κλικ σε αυτό το πλήκτρο για την ενεργοποίηση των αλλαγμένων ρυθμίσεων.	
[Cancel]	Κάντε κλικ σε αυτό το πλήκτρο για να κλείσετε το παράθυρο ιδιοτήτων.	

### Προεπιλεγμένες εργοστασιακές ρυθμίσεις

[Resolution]	[300]
[Brightness]	[0]
[Picture Type]	[Black and white picture or text]



---

**9**

**[MENU]**

---



## 9 [MENU]

Μπορείτε να ορίσετε τις παραμέτρους των ρυθμίσεων για τα χαρακτηριστικά πολλαπλής αντιγραφής από τον **Πίνακα ελέγχου**. Τα παρακάτω περιγράφουν το [MENU] που εμφανίζεται στην **Οθόνη** και τις λειτουργίες που μπορούν να οριστούν.

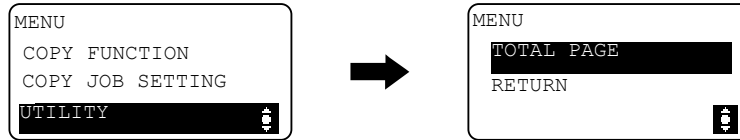

### Ρυθμίσεις

[COPY FUNCTION]	Ορίζει τις παραμέτρους εφαρμογής για την δημιουργία αντιγράφων.	Σ. 9-3
[COPY JOB SETTING]	Ρυθμίστε τις παραμέτρους χαρτιού για το συρτάρι, την ποιότητα και την πυκνότητα για τη δημιουργία αντιγράφων.	Σ. 9-4
[UTILITY]	Ορίστε τις παραμέτρους των λειτουργιών και των ρυθμίσεων του μηχανήματος.	Σ. 9-6
[TOTAL PAGE]	Μπορείτε να ελέγξετε τον συνολικό αριθμό των εκτυπώσεων που πραγματοποιήθηκαν από τη στιγμή της εγκατάστασης του μηχανήματος.	Σ. 9-13

### 9.1 [COPY FUNCTION]

Ορίζει τις παραμέτρους εφαρμογής για την δημιουργία αντιγράφων. Για λεπτομέρειες, ανατρέξτε στην ενότητα Σ. 5-7.

## 9.2 [COPY JOB SETTING]

Ρυθμίστε τις παραμέτρους του χαρτιού για το συρτάρι του χαρτιού.

Επίσης, ορίστε την ποιότητα και την πυκνότητα για να προσαρμόσετε την ποιότητα αντιγραφής της εικόνας.

➔ Πατήστε το πλήκτρο **Menu/Select** ► [COPY JOB SETTING].

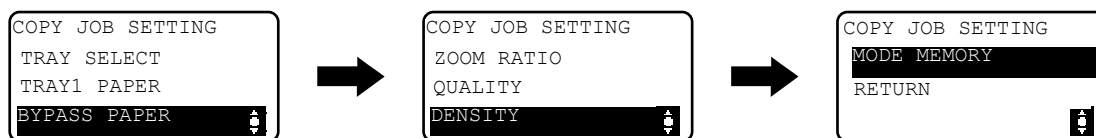

### Ρυθμίσεις

[TRAY SELECT]	Επιλέξτε το συρτάρι χαρτιού, στο οποίο βρίσκεται τοποθετημένο το επιθυμητό χαρτί. Για λεπτομέρειες σχετικά με την τοποθέτηση του χαρτιού, ανατρέξτε στη Σ. 3-4.	
[TRAY1 PAPER]	[SIZE]	Επιλέξτε το μέγεθος του χαρτιού που τοποθετήσατε στο συρτάρι χαρτιού.
	[TYPE]	Επιλέξτε τον τύπο του χαρτιού που τοποθετείται στο συρτάρι χαρτιού.
[BYPASS PAPER]	[SIZE]	Επιλέξτε το μέγεθος του χαρτιού που τοποθετήσατε στο συρτάρι χαρτιού.
	[TYPE]	Επιλέξτε τον τύπο του χαρτιού που τοποθετείται στο συρτάρι χαρτιού.
[ZOOM RATIO]	[FIXED]	Επιλέξτε έναν προκαθορισμένο συντελεστή zoom όταν αντιγράφετε από πρωτότυπο σταθερού μεγέθους σε ένα χαρτί σταθερού μεγέθους.
	[MANUAL]	Ο συντελεστής zoom μπορεί να οριστεί μεταξύ 50% και 400%.
[QUALITY]	[TEXT/PHOTO]	Επιλέξτε αυτήν την επιλογή όταν το πρωτότυπο αποτελείται από κείμενο και φωτογραφίες. Το άκρο του κειμένου αναπαράγεται με οξύτητα ενώ οι φωτογραφίες αναπαράγονται ως ομαλή εικόνα.
	[TEXT]	Επιλέξτε αυτήν την επιλογή όταν το πρωτότυπο αποτελείται μόνο από κείμενο. Το άκρο του κειμένου αναπαράγεται με οξύτητα.
	[PHOTO]	Επιλέξτε αυτήν την επιλογή όταν το πρωτότυπο αποτελείται μόνο από φωτογραφίες. Οι φωτογραφίες αναπαράγονται ως ομαλή εικόνα.
[DENSITY]	[AUTO]	Το επίπεδο πυκνότητας ρυθμίζεται αυτόματα.
	[MANUAL]	Το επίπεδο πυκνότητας ρυθμίζεται χειροκίνητα.
[MODE MEMORY]	Μπορείτε να συνδυάσετε τις συχνά χρησιμοποιούμενες ρυθμίσεις αντιγραφής σε προγράμματα και να τις καταχωρίσετε στο μηχάνημα. Τα πρόγραμμα αυτά μπορούν εύκολα να ανακαλούνται ως προγράμματα. Μπορούν να καταχωριστούν έως και δύο προγράμματα.	
	[RECALL]	Ανάκληση προγράμματος.
	[REGISTER]	Καταχώριση προγράμματος.

**Προεπιλεγμένες εργοστασιακές ρυθμίσεις**

[TRAY SELECT]	[TRAY1]
[TRAY1 PAPER]	<Περιοχή μετρικού συστήματος> [SIZE]: [A4 <input type="checkbox"/> <Περιοχή ιντσών> [SIZE]: [Letter <input type="checkbox"/> [TYPE]: [PLAIN]
[BYPASS PAPER]	<Περιοχή μετρικού συστήματος> [SIZE]: [A4 <input type="checkbox"/> <Περιοχή ιντσών> [SIZE]: [Letter <input type="checkbox"/> [TYPE]: [PLAIN]
[QUALITY]	[TEXT/PHOTO]
[DENSITY]	[AUTO]

Αν το προαιρετικό **Συρτάρι χειροκίνητης τροφοδοσίας πολλαπλών φύλλων MB-503** δεν είναι εγκατεστημένο, τα ακόλουθα στοιχεία ρύθμισης δεν μπορούν να επιλεγούν.

- [TRAY SELECT]
- [BYPASS PAPER]

## 9.3 [UTILITY]

Τα παρακάτω περιγράφουν τις λειτουργίες αντιγραφής/εκτύπωσης που μπορούν να οριστούν με τις [UTILITY].

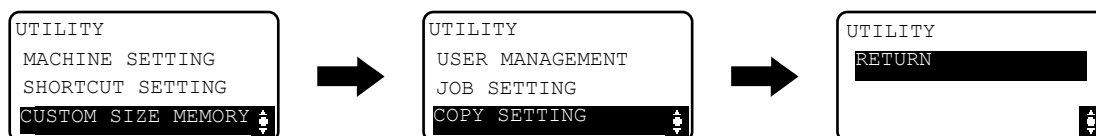

### Ρυθμίσεις

[MACHINE SETTING]	Καθορίστε τις ρυθμίσεις για το λειτουργικό περιβάλλον του μηχανήματος.	Σ. 9-6
[SHORTCUT SETTING]	Μπορείτε να καταχωρίσετε την συχνά χρησιμοποιούμενη λειτουργία αντιγραφής στο πλήκτρο <b>Συντόμευση</b> .	Σ. 9-8
[CUSTOM SIZE MEMORY]	Μπορούν να καταχωριστούν έως και δύο προσαρμοσμένα μεγέθη.	Σ. 9-9
[USER MANAGEMENT]	Η διαδικασία συντήρησης εκτελείται με σκοπό τη συνέχιση της καλής απόδοσης του μηχανήματος.	Σ. 9-9
[JOB SETTING]	Ορίστε τις παραμέτρους των ρυθμίσεων για κάθε συρτάρι χαρτιού και της εξόδου.	Σ. 9-10
[COPY SETTING]	Ορίστε τις αρχικές τιμές για τις ρυθμίσεις αντιγραφής.	Σ. 9-11

### 9.3.1 [MACHINE SETTING]

Καθορίστε τις ρυθμίσεις για το λειτουργικό περιβάλλον του μηχανήματος.

➔ Πατήστε το πλήκτρο **Menu/Select** ► [UTILITY] ► [MACHINE SETTING].

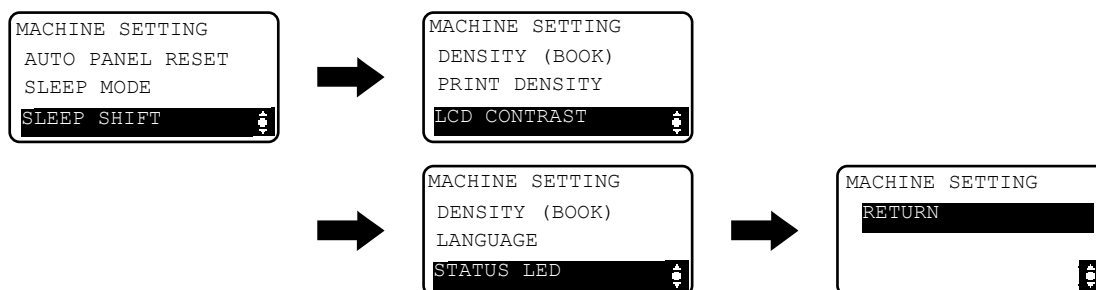

### Ρυθμίσεις

[AUTO PANEL RESET]	Ορίστε μία χρονική περίοδο μέχρι να ενεργοποιηθεί η λειτουργία αυτόματης επαναφοράς πίνακα εάν δεν εκτελεστεί κανένας χειρισμός. Όταν εκτελείται η λειτουργία αυτόματης επαναφοράς πίνακα, το μηχάνημα επιστρέφει αυτόματα στις προεπιλεγμένες ρυθμίσεις.
[SLEEP MODE]	Καθορίστε το χρόνο πριν το μηχάνημα τεθεί στη λειτουργία ύπνου αν δεν εκτελείται καμία λειτουργία.

**Ρυθμίσεις**

[SLEEP SHIFT]	Ορίστε εάν θα πραγματοποιείται μετάβαση σε λειτουργία ύπνου αμέσως μετά την εκτέλεση μίας εργασίας εκτύπωσης κατά τη διάρκεια της λειτουργίας ύπνου.	
	[DISABLE]	Εισέρχεται στη λειτουργία ύπνου μετά την παρέλευση του χρόνου που ορίζεται στη ρύθμιση [SLEEP MODE].
	[ENABLE]	Εισέρχεται στη λειτουργία ύπνου μετά την εκτέλεση της εργασίας εκτύπωσης.
[DENSITY (BOOK)]	Ρυθμίστε το επίπεδο πυκνότητας της εικόνας.	
	[MODE1]	Δημιουργήστε αντίγραφα με την ίδια πυκνότητα με αυτή του πρωτοτύπου.
	[MODE2]	Μειώνεται η πυκνότητα του αντιγράφου και των κηλίδων στο αντίγραφο.
[PRINT DENSITY]	Επιλέξτε ένα από τα επτά επίπεδα πυκνότητας για εκτύπωση από υπολογιστή.	
[LCD CONTRAST]	Ρυθμίστε τη φωτεινότητα της <b>Οθόνης</b> .	
[KEY SPEED SETTING]	[TIME TO START]	Ορίστε ένα χρονικό διάστημα έως ότου η τιμή ξεκινά να αλλάζει αφού κρατηθεί πατημένο ένα πλήκτρο.
	[INTERVAL]	Ορίστε τη χρονική περίοδο για την αλλαγή της τιμής στον επόμενο αριθμό.
[LANGUAGE]	Ορίστε τη γλώσσα της <b>Οθόνης</b> .	
[STATUS LED]	Ορίστε αν θα εμφανίζεται ή όχι (ενεργοποίηση) το <b>LED κατάστασης</b> .	

**Προεπιλεγμένες εργοστασιακές ρυθμίσεις**

[AUTO PANEL RESET]	[1 min]
[SLEEP MODE]	[15 min]
[SLEEP SHIFT]	[ENABLE]
[DENSITY (BOOK)]	[MODE1]
[PRINT DENSITY]	▣▣▣▣▣▣▣▣▣▣
[LCD CONTRAST]	▣▣▣▣▣▣
[KEY SPEED SETTING]	[TIME TO START]: [1s] [INTERVAL]: [0,1δευτ.]
[LANGUAGE]	[ENGLISH]
[STATUS LED]	[ON]

### 9.3.2 [SHORTCUT SETTING]

Καταχωρίστε τη συχνά χρησιμοποιούμενη ρύθμιση αντιγραφής χρησιμοποιώντας το πλήκτρο **Συντόμευση** στον πίνακα ελέγχου όταν απαιτείται.

→ Πατήστε το πλήκτρο **Menu/Select** ► [UTILITY] ► [SHORTCUT SETTING].

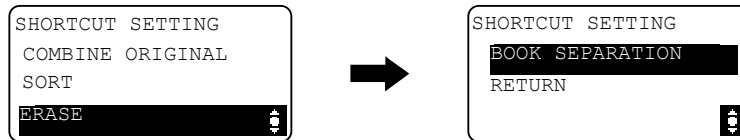

#### Ρυθμίσεις

[COMBINE ORIGINAL]	[2in 1]	Υπάρχει η δυνατότητα σμίκρυνσης πρωτοτύπων πολλαπλών σελίδων και αντιγραφής τους σε ένα μόνο φύλλο χαρτί. Για λεπτομέρειες, ανατρέξτε στην ενότητα Σ. 5-8.
	[4in 1]	
[SORT]	[ON]	Όταν τα πρωτότυπα πολλαπλών σελίδων αντιγράφονται σε πολλαπλά σετ, τα αντίγραφα εξάγονται σε σετ και κάθε σετ περιέχει ένα αντίγραφο κάθε σελίδας των πρωτοτύπων. Για λεπτομέρειες, ανατρέξτε στην ενότητα Σ. 5-10.
[ERASE]	[LEFT ERASE]	Τα αντίγραφα μπορούν να παραχθούν διαγράφοντας τις σκιάς των οπών διάτρησης καθώς και τις περιττές περιοχές γύρω από το κείμενο του πρωτοτύπου. Αν ορίσετε [FRAME ERASE], [CENTER ERASE] ή [CENTER+FRAME ERASE] θα οριστεί αυτόματα και το [BOOK SEPARATION]. Αν επιλέξετε [OFF (BOOK SEP.)] όταν ορίσετε [FRAME ERASE], το [BOOK SEPARATION] δεν μπορεί να οριστεί. Για λεπτομέρειες, ανατρέξτε στο Σ. 5-11 και Σ. 5-13.
	[UPPER ERASE]	
	[FRAME ERASE]	
	[CENTER ERASE]	
	[CENTER+FRAME ERASE]	
[BOOK SEPARATION]	[LEFT BINDING]	Ένα ανοικτό πρωτότυπο διπλών σελίδων όπως ένα βιβλίο ή ένα περιοδικό, αντιγράφεται σε δύο ξεχωριστές σελίδες, η εικόνα του πρωτοτύπου χωρίζεται στο σημάδι  στην Κλίμακα πρωτοτύπου. Για λεπτομέρειες, ανατρέξτε στην ενότητα Σ. 5-12.
	[RIGHT BINDING]	

#### Προεπιλεγμένες εργοστασιακές ρυθμίσεις

[SHORTCUT SETTING]	[2in 1]
--------------------	---------



### 9.3.3 [CUSTOM SIZE MEMORY]

Τα συχνά χρησιμοποιούμενα προσαρμοσμένα μεγέθη χαρτιού μπορούν να καταχωριστούν και να ανακληθούν αργότερα, εφόσον απαιτείται.

Μπορούν να καταχωριστούν έως και δύο προσαρμοσμένα μεγέθη.

→ Πατήστε το πλήκτρο **Menu/Select** ► [UTILITY] ► [CUSTOM SIZE MEMORY].

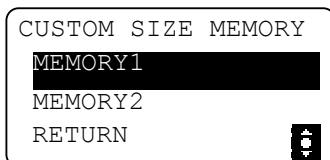

#### Ρυθμίσεις

[MEMORY1]	Καταχώριση προσαρμοσμένων μεγεθών χαρτιού. Το μήκος του χαρτιού [X] μπορεί να οριστεί μεταξύ 140 mm και 432 mm. Το πλάτος του χαρτιού [Y] μπορεί να οριστεί μεταξύ 90 mm και 297 mm.
[MEMORY2]	

#### Προεπιλεγμένες εργοστασιακές ρυθμίσεις

[MEMORY1]	[X]: 140 mm, [Y]: 90 mm
[MEMORY2]	[X]: 140 mm, [Y]: 90 mm

### 9.3.4 [USER MANAGEMENT]

Όταν η θερμοκρασία του χώρου αλλάξει πολύ (π.χ. όταν το χειμώνα χρησιμοποιηθεί ένας θερμαντήρας) ή όταν το μηχάνημα χρησιμοποιείται σε μια εξαιρετικά υγρή θέση, μπορεί να παρουσιαστεί συμπύκνωση υδρατμών στην επιφάνεια του **Τυμπάνου** μέσα στο μηχάνημα που οδηγεί σε μια μείωση της ποιότητας της εκτύπωσης.

Χρησιμοποιήστε αυτή τη λειτουργία για να στεγνώσετε το **Τύμπανο** και ελαχιστοποιήστε τη συμπύκνωση.

✓ Το μηχάνημα ολοκληρώνει την αφύγρανση του τυμπάνου σε περίπου ένα λεπτό.

→ Πατήστε το πλήκτρο **Menu/Select** ► [UTILITY] ► [USER MANAGEMENT].

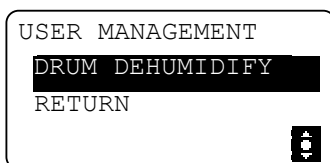

#### Ρυθμίσεις

[DRUM DEHUMIDIFY]	Ξεκινήστε την αφύγρανση του τυμπάνου.
-------------------	---------------------------------------

### 9.3.5 [JOB SETTING]

Ορίστε τις παραμέτρους των ρυθμίσεων χαρτιού για κάθε συρτάρι καθώς και τις ρυθμίσεις εξόδου.



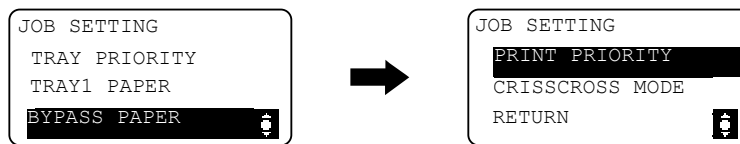

→ Πατήστε το πλήκτρο **Menu/Select** ►► [UTILITY] ►► [JOB SETTING].



#### Ρυθμίσεις

[TRAY PRIORITY]	Καθορίστε το συρτάρι χαρτιού που θα εμφανιστεί για τις προεπιλεγμένες ρυθμίσεις.	
	[TRAY1]	Εμφανίζεται το <b>Συρτάρι 1</b> ως προεπιλεγμένο συρτάρι χαρτιού.
	[MULTI BYPASS]	Εμφανίζεται το <b>Συρτάρι χειροκίνητης τροφοδοσίας</b> ως προεπιλεγμένο συρτάρι χαρτιού.
[TRAY1 PAPER]	[SIZE]	Επιλέξτε το μέγεθος του χαρτιού που τοποθετήσατε στο συρτάρι χαρτιού.
	[TYPE]	Επιλέξτε τον τύπο του χαρτιού που τοποθετείται στο συρτάρι χαρτιού.
[BYPASS PAPER]	[SIZE]	Επιλέξτε το μέγεθος του χαρτιού που τοποθετήσατε στο συρτάρι χαρτιού.
	[TYPE]	Επιλέξτε τον τύπο του χαρτιού που τοποθετείται στο συρτάρι χαρτιού.
[PRINT PRIORITY]	Καθορίστε αν θα δίνεται προτεραιότητα στις εργασίες εκτύπωσης όταν το μηχάνημα λαμβάνει μια εργασία εκτύπωσης κατά την εκτύπωση αντιγράφων.	
	[COPY]	Η εργασία αντιγραφής έχει προτεραιότητα για 30 δευτερόλεπτα μετά την εκτύπωση των αντιγράφων. Αν δεν πραγματοποιείται καμία εργασία για 30 δευτερόλεπτα μετά την εκτύπωση των αντιγράφων ή την ολοκλήρωση της τελευταίας αντιγραφής, εκτελέστε μια εργασία εκτύπωσης.
	[PRINT]	Καθώς οι εργασίες εκτύπωσης έχουν προτεραιότητα, εκτελέστε μια εργασία εκτύπωσης αμέσως μετά την εκτύπωση των αντιγράφων.
[CRISSCROSS MODE]	Καθορίστε αν τα αντίγραφα θα εξάγονται σε εναλλάξ σταυρωτό μοτίβο όταν πληρούνται οι όροι σταυρωτής εξόδου.	

**Προεπιλεγμένες εργοστασιακές ρυθμίσεις**

[TRAY PRIORITY]	[TRAY1]
[TRAY1 PAPER]	<Περιοχή μετρικού συστήματος> [SIZE]: [A4]  <Περιοχή ιντσών> [SIZE]: [Letter]  [TYPE]: [PLAIN]
[BYPASS PAPER]	<Περιοχή μετρικού συστήματος> [SIZE]: [A4]  <Περιοχή ιντσών> [SIZE]: [Letter]  [TYPE]: [PLAIN]
[PRINT PRIORITY]	[COPY]
[CRISSCROSS MODE]	[OFF]

Αν το προαιρετικό **Συρτάρι χειροκίνητης τροφοδοσίας πολλαπλών φύλλων MB-503** δεν είναι εγκατεστημένο, τα ακόλουθα στοιχεία ρύθμισης δεν μπορούν να επιλεγούν.

- [TRAY PRIORITY]
- [BYPASS PAPER]
- [CRISSCROSS MODE]

**9.3.6 [COPY SETTING]**

Ορίστε τις αρχικές τιμές για τις; ρυθμίσεις αντιγραφής.

→ Πατήστε το πλήκτρο **Menu/Select** ►► [UTILITY] ►► [COPY SETTING].

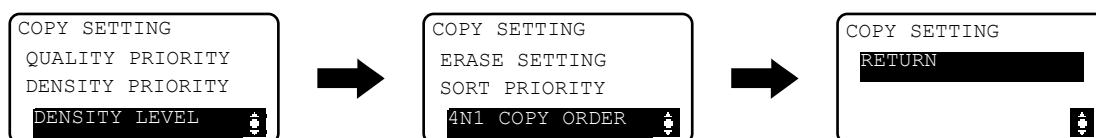

**Ρυθμίσεις**

[QUALITY PRIORITY]	[TEXT/PHOTO]	Επιλέξτε αυτήν την επιλογή όταν το πρωτότυπο αποτελείται από κείμενο και φωτογραφίες. Το άκρο του κειμένου αναπαράγεται με οξύτητα ενώ οι φωτογραφίες αναπαράγονται ως ομαλή εικόνα.
	[TEXT]	Επιλέξτε αυτήν την επιλογή όταν το πρωτότυπο αποτελείται μόνο από κείμενο. Το άκρο του κειμένου αναπαράγεται με οξύτητα.
	[PHOTO]	Επιλέξτε αυτήν την επιλογή όταν το πρωτότυπο αποτελείται μόνο από φωτογραφίες. Οι φωτογραφίες αναπαράγονται ως ομαλή εικόνα.
[DENSITY PRIORITY]	[AUTO]	Το επίπεδο πυκνότητας ρυθμίζεται αυτόματα.
	[MANUAL]	Το επίπεδο πυκνότητας ρυθμίζεται χειροκίνητα.
[DENSITY LEVEL]	[AUTO]	Επιλέξτε ένα από τα τρία επίπεδα πυκνότητας για την [AUTO] ρύθμιση πυκνότητας.
	[MANUAL]	Επιλέξτε ένα από τα εννέα επίπεδα πυκνότητας για την [AUTO] ρύθμιση πυκνότητας.

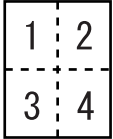
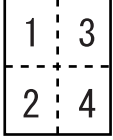
**Ρυθμίσεις**

[ERASE SETTING]	Ορίστε το πλάτος διαγραφής μεταξύ 5 mm και 20 mm (σε βήματα του 1 mm) όταν κάνετε αντίγραφα με [LEFT ERASE], [UPPER ERASE] ή [FRAME ERASE] που επιλέγονται για τη ρύθμιση [ERASE].	
	[LEFT]	Διαγράφει την αριστερή πλευρά του πρωτοτύπου.
	[UPPER]	Διαγράφει την επάνω πλευρά του πρωτοτύπου.
	[FRAME]	Διαγράφει το πλαίσιο γύρω από το πρωτότυπο.
[SORT PRIORITY]	Καθορίστε αν τα αντίγραφα θα σελιδοποιούνται τοποθετούνται στο συρτάρι εξόδου.	
[4IN1 COPY ORDER]	Καθορίστε τη σειρά συνδυασμού του πρωτοτύπου 4σε1.	
	[PATTERN1]	
	[PATTERN2]	

**Προεπιλεγμένες εργοστασιακές ρυθμίσεις**

[QUALITY PRIORITY]	[TEXT/PHOTO]				
[DENSITY PRIORITY]	[AUTO]				
[DENSITY LEVEL]	[AUTO]: 				
	[MANUAL]: 				
[ERASE SETTING]	<table border="1"> <tr> <td>Ρύθμιση διαγραφής:</td> <td>[LEFT]</td> </tr> <tr> <td>Πλάτος διαγραφής:</td> <td>[LEFT]: 10 mm [UPPER]: 10 mm [FRAME]: 10 mm</td> </tr> </table>	Ρύθμιση διαγραφής:	[LEFT]	Πλάτος διαγραφής:	[LEFT]: 10 mm [UPPER]: 10 mm [FRAME]: 10 mm
Ρύθμιση διαγραφής:	[LEFT]				
Πλάτος διαγραφής:	[LEFT]: 10 mm [UPPER]: 10 mm [FRAME]: 10 mm				
[SORT PRIORITY]	[OFF]				
[4IN1 COPY ORDER]	[PATTERN1]				

## 9.4 [TOTAL PAGE]

Μπορείτε να ελέγξετε τον συνολικό αριθμό των εκτυπώσεων που πραγματοποιήθηκαν από τη στιγμή της εγκατάστασης του μηχανήματος.

→ Πατήστε το πλήκτρο **Menu/Select** ► [TOTAL PAGE].

```
TOTAL PAGE
TOTAL COUNT : 000000
SIZE COUNT  : 000000
TOTAL SCAN  : 000000
```

### Ρυθμίσεις

[TOTAL COUNT]	Εμφανίζει τον συνολικό αριθμό των σελίδων που εκτυπώθηκαν από τη στιγμή της εγκατάστασης του μηχανήματος.
[SIZE COUNT]	Εμφανίζει τον συνολικό αριθμό αντιγράφων/εκτυπώσεων που εκτυπώθηκαν σε συγκεκριμένο μέγεθος χαρτιού. Το μέγεθος του χαρτιού που μετριέται πρέπει να ρυθμιστεί από τον αντιπρόσωπο του service.
[TOTAL SCAN]	Εμφανίζει τον συνολικό αριθμό των σαρώσεων που πραγματοποιήθηκαν από τη στιγμή της εγκατάστασης του μηχανήματος. (Οι σαρώσεις που πραγματοποιήθηκαν κατά τη διάρκεια της αντιγραφής δεν συνυπολογίζονται).



---

# 10

Συντήρηση





## 10 Συντήρηση

### 10.1 Χαρτί

#### 10.1.1 Έλεγχος χαρτιού

##### Μήνυμα αναπλήρωσης

Αν δεν υπάρχει χαρτί σε ένα συρτάρι κατά την εκτύπωση, εμφανίζεται το μήνυμα [PAPER EMPTY LOAD PAPER]. Ελέγξτε το συρτάρι χαρτιού και κατόπιν τοποθετήστε χαρτί στο συρτάρι.

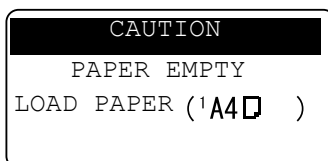

##### Προφυλάξεις σχετικά με τη χρήση του χαρτιού

Μη χρησιμοποιείται τους ακόλουθους τύπους χαρτιού. Η μη τήρηση αυτών των προφυλάξεων μπορεί έχει σαν αποτέλεσμα τη μείωση της ποιότητας εκτύπωσης, την εμπλοκή χαρτιού ή τη βλάβη του μηχανήματος.

- Χαρτί που έχει τυπωθεί μ' έναν εκτυπωτή θερμικής εκτύπωσης (με μελανοταινία) ή μ' έναν εκτυπωτή έγχυσης μελάνης
- Τσακισμένο, τυλιγμένο σε ρολό, τσαλακωμένο ή σχισμένο χαρτί
- Χαρτί, που έχει παραμείνει εκτός της συσκευασίας για ένα μεγάλο χρονικό διάστημα
- Υγρό χαρτί, διάτρητο χαρτί, ή χαρτί με τρύπες αρχειοθέτησης
- Εξαιρετικά λείο ή τραχύ χαρτί ή χαρτί με ανώμαλη επιφάνεια
- Επεξεργασμένο χαρτί, όπως χαρτί αντιγραφής (καρμπόν), χαρτί ευαίσθητο στη θερμότητα ή στην πίεση
- Χαρτί που φέρει φύλο επένδυσης (διαφάνεια) ή ανάγλυφη διακόσμηση
- Χαρτί μη συνηθισμένου σχήματος (ορθογώνιο χαρτί)
- Χαρτί, που είναι έχει συρραφθεί με κόλλα, συνδετήρες ή κλιπ
- Χαρτί με κολλημένες ετικέτες
- Χαρτί πάνω στο οποίο βρίσκονται ταινίες, άγκιστρα, κουμπιά ή άλλα παρόμοια αντικείμενα
- Διαφάνεια

##### Αποθήκευση χαρτιού

Αποθηκεύστε το χαρτί σε ένα δροσερό, σκοτεινό χώρο με λίγη υγρασία. Όταν το χαρτί υγρανθεί, μπορεί να παρουσιαστεί εμπλοκή χαρτιού. Το χαρτί πρέπει να αποθηκεύεται σε οριζόντια θέση και να μην στέκεται όρθιο στηριζόμενο στα άκρα του. Το τσαλακωμένο χαρτί μπορεί να προκαλέσει εμπλοκή χαρτιού.

## 10.1.2 Τοποθέτηση χαρτιού

Η ενότητα αυτή περιγράφει τον τρόπο τοποθέτησης του χαρτιού σε κάθε συρτάρι χαρτιού.

Αν η εκτύπωση σταματήσει εξαιτίας ενός άδειου συρταριού χαρτιού, τοποθετήστε χαρτί στο συρτάρι. Σχετικά με τους τύπους του χαρτιού που θα χρησιμοποιηθούν, ανατρέξτε στη Σ. 12-3.

### Τοποθετήστε χαρτί στο Συρτάρι 1

- ✓ Βεβαιωθείτε ότι το πρωτότυπο και το χαρτί που τοποθετήσατε έχουν τον ίδιο προσανατολισμό. Διαφορετικά, ορισμένα τμήματα της εικόνας θα χαθούν.

**1** Τραβήξτε προς τα έξω το **Συρτάρι 1**.

**2** Πατήστε κάτω την **Πλάκα ανύψωσης χαρτιού** έως ότου ασφαλίσει στη θέση της.

→ **1. Ρολό τροφοδοσίας χαρτιού**

#### **ΥΠΟΔΕΙΞΗ**

*Να είστε προσεκτικοί ώστε να μην ακουμπήσετε το **Ρολό τροφοδοσίας χαρτιού**.*

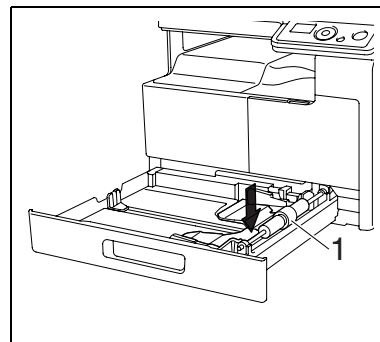

**3** Τοποθετήστε το χαρτί στο συρτάρι του χαρτιού, έτσι ώστε η πλευρά του χαρτιού που θα εκτυπωθεί να είναι προς τα επάνω (η πλευρά να είναι προς τα πάνω κατά την αποσυσκευασία).

→ Μην τοποθετείτε πάρα πολλά φύλλα χαρτί διότι το ύψος της στοίβας μπορεί να υπερβαίνει το σημάδι ▼.

→ Εάν το χαρτί είναι τσαλακωμένο, ισιώστε το πριν το τοποθετήσετε.

→ Σας επιτρέπει να τοποθετήσετε έως 250 φύλλα κοινού χαρτιού ή 20 φύλλα χαρτιού κάρτας στο συρτάρι χαρτιού.

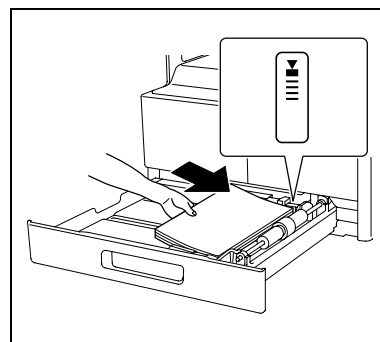

**4** Ολισθήστε τους **Πλευρικούς οδηγούς** για να προσαρμόσετε ανάλογα με το μέγεθος του χαρτιού που τοποθετείτε.

→ Βεβαιωθείτε ότι οι **Πλευρικοί οδηγοί** είναι σπρωγμένοι στα άκρα του χαρτιού που έχει τοποθετηθεί.

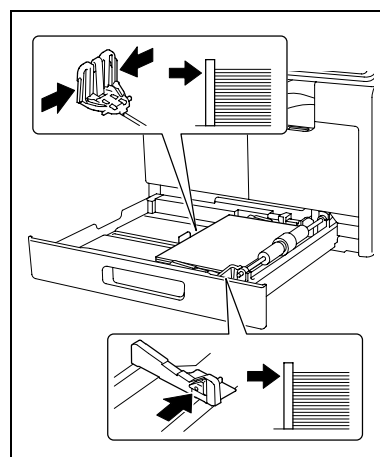

**5** Κλείστε το **Συρτάρι 1**.

**6** Πατήστε το πλήκτρο **Εκκίνηση** για να ξεκινήσει η εκτύπωση.

## Τοποθέτηση χαρτιού στο Συρτάρι χειροκίνητης τροφοδοσίας

- ✓ Το **Συρτάρι χειροκίνητης τροφοδοσίας** είναι προαιρετικός εξοπλισμός.
- ✓ Βεβαιωθείτε ότι το πρωτότυπο και το χαρτί που τοποθετήσατε έχουν τον ίδιο προσανατολισμό. Διαφορετικά, ορισμένα τμήματα της εικόνας θα χαθούν.

- 1** Μετακινήστε τους **Πλευρικούς οδηγούς** για να υπάρχει περισσότερο κενό ανάμεσά τους.

→ 1. **Ρολό τροφοδοσίας χαρτιού**

### ΥΠΟΔΕΙΞΗ

Να είστε προσεκτικοί ώστε να μην ακουμπήσετε το **Ρολό τροφοδοσίας χαρτιού**.

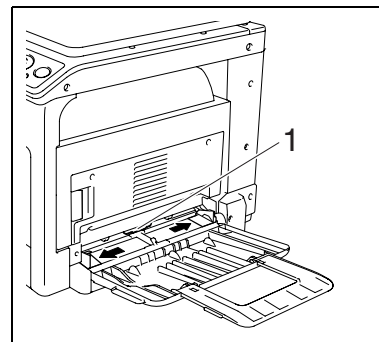

- 2** Με την πλευρά που θα εκτυπωθεί να είναι προς τα κάτω (η πλευρά που είναι προς τα πάνω κατά την αποσυσκευασία), εισάγετε το χαρτί όσο το δυνατόν περισσότερο στην υποδοχή τροφοδοσίας.

- Η εικόνα θα εκτυπωθεί επάνω στην επιφάνεια του χαρτιού με την όψη προς τα κάτω.
- Μην τοποθετείτε πάρα πολλά φύλλα χαρτί διότι το ύψος της στοίβας μπορεί να υπερβαίνει το σημάδι ▼.
- Εάν το χαρτί είναι τσαλακωμένο, ισιώστε το πριν το τοποθετήσετε.
- Σας επιτρέπει να τοποθετήσετε έως 100 φύλλα κοινού χαρτιού ή 20 φύλλα χαρτιού κάρτας στο συρτάρι χαρτιού.

- 3** Ολισθήστε τους **Πλευρικούς οδηγούς** για να προσαρμόσετε ανάλογα με το μέγεθος του χαρτιού που τοποθετείτε.

- Σπρώξτε τους **Πλευρικούς οδηγούς** ώσπου να ακουμπήσουν καλά πάνω στα άκρα του χαρτιού.

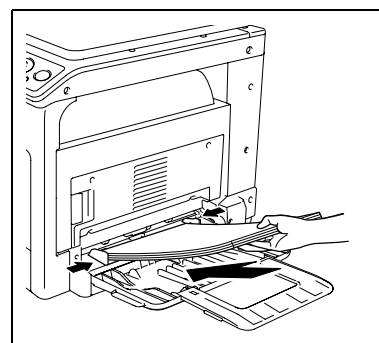

- 4** Πατήστε το πλήκτρο **Εκκίνηση** για να ξεκινήσει η εκτύπωση.

## 10.2 Τόνερ

### 10.2.1 Έλεγχος τόνερ

#### Μήνυμα αντικατάστασης

Όταν έρθει η στιγμή για την αντικατάσταση της κασέτας τόνερ, εμφανίζεται ένα προειδοποιητικό μήνυμα στο κάτω μέρος της **Οθόνης**.



Όταν εμφανιστεί το μήνυμα, προετοιμάστε την αντικατάσταση της κασέτας τόνερ σύμφωνα με τις οδηγίες που υπάρχουν τη σύμβαση συντήρησης που έχετε.

Όταν έρθει η στιγμή για την αντικατάσταση της κασέτας τόνερ, εμφανίζεται το παρακάτω μήνυμα και σταματά η λειτουργία του μηχανήματος.

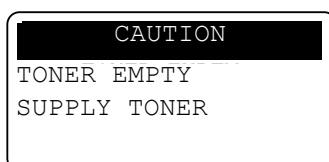

Αντικαταστήστε την κασέτα τόνερ σύμφωνα με τις οδηγίες που περιέχονται στη σύμβαση συντήρησης που έχετε.

#### Αντικατάσταση της κασέτας τόνερ

- ✓ Χρησιμοποιείτε μόνο κασέτες τόνερ που έχουν σχεδιαστεί ειδικά για το μηχάνημα αυτό. Η χρήση άλλων κασετών γραφίτη μπορεί να προκαλέσει ζημιά στο μηχάνημα. Για λεπτομέρειες ελάτε σε επαφή με το αρμόδιο για σας αντιπρόσωπο του σέρβις.

#### **⚠ ΠΡΟΣΟΧΗ**

##### Μέτρα προφύλαξης από πιτσιλίσματα με τόνερ

- Προσέχετε να μην πιτσιλάτε με γραφίτη (toner) το εσωτερικό του μηχανήματος και να μη λερώνετε με το γραφίτη τα ρούχα ή τα χέρια σας.
- Εάν τα χέρια σας έρθουν σε επαφή με το γραφίτη, πλύντε τα αμέσως προσεκτικά με νερό και σαπούνι.
- Σε περίπτωση που μπει γραφίτης στο μάτι σας, πρέπει να το ξεπλύνετε χωρίς καθυστέρηση με νερό και στη συνέχεια να πάτε σε ένα γιατρό.

#### **⚠ ΠΡΟΣΟΧΗ**

##### Εργασία με το γραφίτη (toner) και τις κασέτες του γραφίτη

- Μην καίτε το τόνερ ή την κασέτα τόνερ.
- Ο γραφίτης που ξεπετάγεται από τη φωτιά μπορεί να προκαλέσει εγκαύματα.

- 1 Ανοίξτε το **Μπροστινό κάλυμμα** του μηχανήματος.

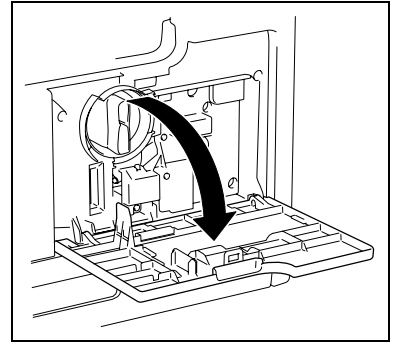

- 2 Περιστρέψτε αριστερόστροφα την άδεια κασέτα τόνερ για να την απασφαλίσετε.

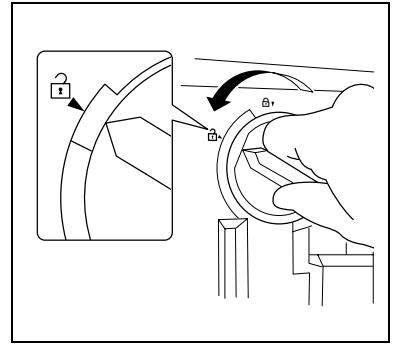

- 3 Τραβήξτε προς τα έξω την κασέτα τόνερ.

- 4 Βγάλτε τη νέα κασέτα τόνερ από τη συσκευασία της και ανακινήστε την 5 έως 10 φορές.

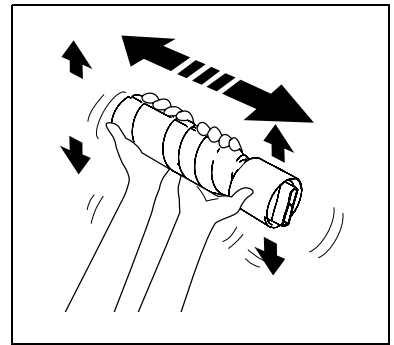

- 5 Τοποθετήστε λίγο την κασέτα τόνερ στο μηχανήμα. Ενώ κρατάτε τη σφράγιση της κασέτας τόνερ προς τα πάνω, τραβήξτε το προσεκτικά για να την αφαιρέσετε.

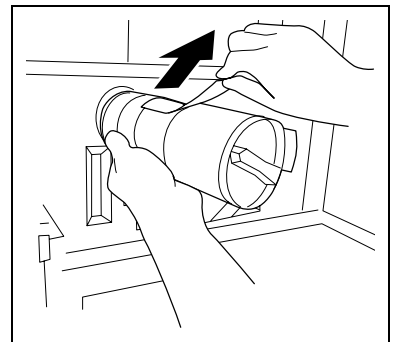

- 6 Τοποθετήστε την κασέτα τόνερ μέσα στο μηχάνημα.
- Όπως φαίνεται στα δεξιά, βεβαιωθείτε ότι το άκρο του επιλογέα είναι ευθυγραμμισμένο με το σημάδι ▼ πάνω στο μηχάνημα.

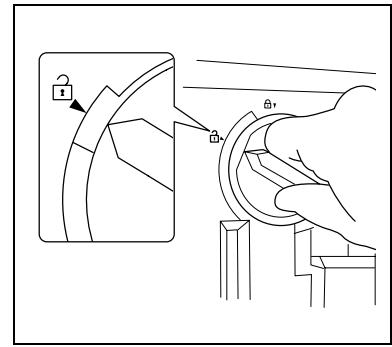

- 7 Περιστρέψτε την κασέτα τόνερ δεξιόστροφα για να την ασφαλίσετε.

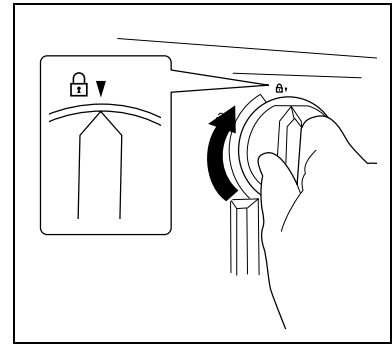

- 8 Κλείστε το **Μπροστινό κάλυμμα** του μηχανήματος.
- Όταν κλείσει το **Μπροστινό κάλυμμα**, η αναπλήρωση του τόνερ ξεκινά αυτόματα.

## 10.3 Διαδικασία καθαρισμού

### ΥΠΟΔΕΙΞΗ

Φροντίστε να απενεργοποιήσετε το μηχάνημα πριν ξεκινήσετε να το καθαρίζετε.

### Γυαλί πρωτοτύπων, Πίνακας ελέγχου

#### ΥΠΟΔΕΙΞΗ

Μην ασκείτε πίεση στον **Πίνακα ελέγχου** διότι τα πλήκτρα και η **Οθόνη** μπορεί να υποστούν ζημιά.

→ Καθαρίστε την επιφάνεια με ένα μαλακό στεγνό πανί.

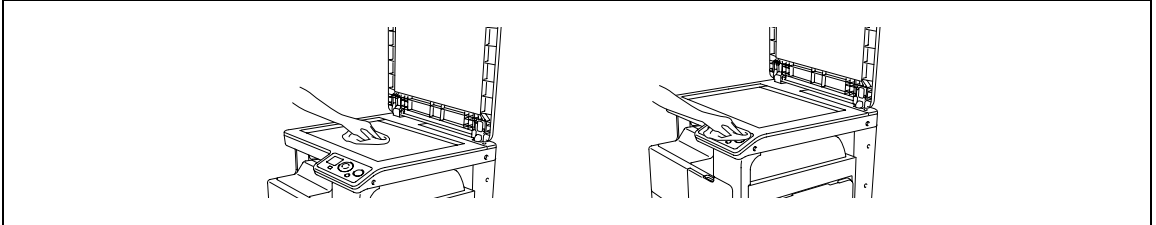

### Περίβλημα, Μαξιλάρι πίεσης του πρωτοτύπου

#### ΥΠΟΔΕΙΞΗ

Ποτέ μη χρησιμοποιείτε διαλυτικά, όπως βενζίνη ή νέφτι, για να καθαρίσετε το **Μαξιλάρι πίεσης του πρωτοτύπου**.

→ Σκουπίστε την επιφάνεια με ένα μαλακό πανί εμποτισμένο με ήπιο καθαριστικό.

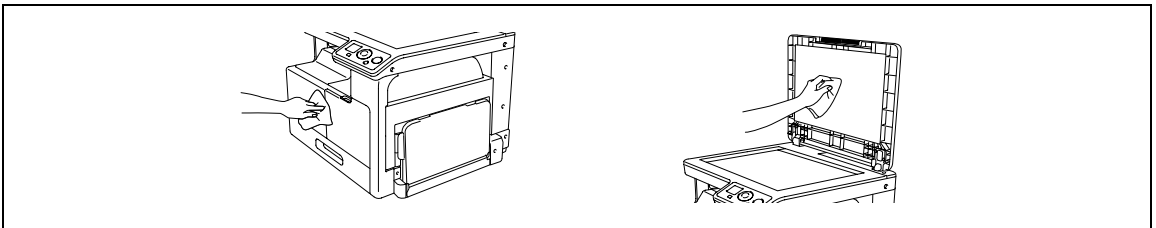





---

**11**

**Επίλυση προβλημάτων**

---



## 11 Επίλυση προβλημάτων

Το παρόν κεφάλαιο περιγράφει την επίλυση προβλημάτων.

### 11.1 Όταν εντοπίζεται ένα πρόβλημα (καλέστε έναν εκπρόσωπο service)

Αν η δυσλειτουργία που παρουσιάστηκε δεν μπορεί να διορθωθεί από τον χρήστη, εμφανίζεται το μήνυμα [MACHINE TROUBLE SERVICE CALL (C####)] (οθόνη κλήσης service).

Κανονικά εμφανίζεται ο κωδικός δυσλειτουργίας με το γράμμα "C" στην οθόνη κλήσης service.

#### **ΥΠΟΔΕΙΞΗ**

*Στην περίπτωση αυτή, απενεργοποιήστε το μηχάνημα και κατόπιν περιμένετε 10 δευτερόλεπτα έως ότου το ενεργοποιήσετε ξανά.*

*Αν το μήνυμα εξακολουθεί να εμφανίζεται, το μηχάνημα ενδέχεται να έχει υποστεί βλάβη. Επικοινωνήστε αμέσως με τον εκπρόσωπο service με τον οποίο συνεργάζεστε σύμφωνα με τη διαδικασία που περιγράφεται παρακάτω.*

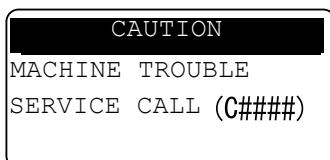

- 1 Σημειώστε τον κωδικό δυσλειτουργίας ο οποίος εμφανίζεται στην οθόνη κλήσης service.
- 2 Κλείστε τον **Διακόπτη ρεύματος**.
- 3 Αποσυνδέστε το μηχάνημα από την πρίζα ρεύματος.
- 4 Επικοινωνήστε με τον εκπρόσωπο service με τον οποίο συνεργάζεστε και δώστε του τον κωδικό βλάβης τον οποίο καταγράψατε.

## 11.2 Πίνακας αντιμετώπισης προβλημάτων

### Απλή αντιμετώπιση προβλημάτων

Παρακάτω περιγράφεται η απλή διαδικασία επίλυσης προβλημάτων. Αν δεν διορθωθεί το πρόβλημα μετά την εκτέλεση της περιγραφείσας λειτουργίας, επικοινωνήστε με τον εκπρόσωπο service με τον οποίο συνεργάζεστε.

Περιγραφή του προβλήματος	Σημεία ελέγχου/Αιτία	Μέτρα
Το μηχάνημα δεν ξεκινά όταν ο <b>Διακόπτης ρεύματος</b> είναι ανοικτός	Είναι βέβαιο ότι παρέχεται ρεύμα από την πρίζα;	Συνδέστε σωστά το φως σε μια πρίζα ρεύματος.
	Μήπως ενεργοποιήθηκε ο διακόπτης ασφαλείας του ηλεκτρικού κυκλώματος;	Κλείστε το διακόπτη ασφαλείας του ηλεκτρικού κυκλώματος.
Δεν εμφανίζεται τίποτα στην <b>Οθόνη</b>	Ανάβει σε πράσινο η ένδειξη στο πλήκτρο <b>Εκκίνηση</b> ;	Το μηχάνημα έχει εισέλθει στη λειτουργία ύπνου. Πατήστε οποιοδήποτε πλήκτρο στον <b>Πίνακα ελέγχου</b> για να ακυρώσετε τη λειτουργία ύπνου. (Σ. 3-3)
Η διαδικασία της αντιγραφής δεν ξεκινά.	Είναι ανοιχτό το <b>Επάνω κάλυμμα της μονάδας τήξης/ 1ο πλευρικό κάλυμμα</b> ;	Κλείστε με ασφάλεια το <b>Επάνω κάλυμμα της μονάδας τήξης/ 1ο πλευρικό κάλυμμα</b> .
	Το μηχάνημα ακόμη προθερμαίνεται γιατί έχει ενεργοποιηθεί μόλις πριν από λίγο.	Απαιτούνται περίπου 30 δευτερόλεπτα για την προθέρμανση του μηχανήματος μετά την ενεργοποίησή του. Περιμένετε μέχρι το μηχάνημα να ολοκληρώσει την προθέρμανσή του.
	Εμφανίζεται μήνυμα σφάλματος ή κάποιο εικονίδιο στην <b>Οθόνη</b> ;	Ακολουθήστε τις οδηγίες στα μηνύματα που τυχόν εμφανίζονται στην <b>Οθόνη</b> .
Το αντίγραφο είναι πολύ αχνό.	Έχει οριστεί φωτεινότερη πυκνότητα;	Πατήστε το πλήκτρο ► (πιο σκούρο) στη ρύθμιση πυκνότητας για να επιλέξετε την επιθυμητή πυκνότητα. (Σ. 5-5)
	Μήπως το χαρτί είναι υγρό;	Αντικαταστήστε με νέο χαρτί. (Σ. 3-4)
Το αντίγραφο είναι πολύ σκούρο	Έχει οριστεί σκουρότερη πυκνότητα;	Πατήστε το πλήκτρο ◀ (πιο φωτεινό) στη ρύθμιση πυκνότητας για να επιλέξετε την επιθυμητή πυκνότητα. (Σ. 5-5)
	Μήπως το πρωτότυπο δεν ακουμπούσε καλά πάνω στο <b>Γυαλί πρωτοτύπων</b> ;	Τοποθετήστε το πρωτότυπο έτσι ώστε να πιέζεται αρκετά πάνω στο <b>Γυαλί πρωτοτύπων</b> . (Σ. 3-6)
Η εικόνα είναι σκοτεινή ή θολή.	Μήπως το χαρτί είναι υγρό;	Αντικαταστήστε με νέο χαρτί. (Σ. 3-4)
	Μήπως το πρωτότυπο δεν ακουμπούσε καλά πάνω στο <b>Γυαλί πρωτοτύπων</b> ;	Τοποθετήστε το πρωτότυπο έτσι ώστε να πιέζεται αρκετά πάνω στο <b>Γυαλί πρωτοτύπων</b> . (Σ. 3-6)

Περιγραφή του προβλήματος	Σημεία ελέγχου/Αιτία	Μέτρα
Υπάρχουν σε όλη την εκτύπωση σκούροι λεκέδες και στίγματα Υπάρχουν λωρίδες στην εκτύπωση	Μήπως το <b>Γυαλί πρωτοτύπων</b> είναι λερωμένο;	Καθαρίστε το <b>Γυαλί πρωτοτύπων</b> με ένα μαλακό, στεγνό πανί. (Σ. 10-9)
	Μήπως το <b>Μαξιλάρι πίεσης του πρωτοτύπου</b> είναι βρώμικο;	Καθαρίστε το <b>Μαξιλάρι πίεσης του πρωτοτύπου</b> με ένα μαλακό πανί εμποτισμένο με ήπιο καθαριστικό. (Σ. 10-9)
	Μήπως το πρωτότυπο έχει τυπωθεί σε πολύ διαφανές υλικό, όπως φωτοευαίσθητο φωτοτυπικό χαρτί ή διαφάνειες;	Τοποθετήστε ένα λευκό φύλλο χαρτιού πάνω στο πρωτότυπο. (Σ. 3-6)
	Μήπως αντιγράφεται ένα πρωτότυπο διπλής όψης;	Κατά την αντιγραφή ενός λεπτού πρωτοτύπου δύο πλευρών η εκτύπωση που βρίσκεται στην πίσω πλευρά του πρωτοτύπου μπορεί να αναπαραχθεί στην μπροστινή πλευρά του αντιγράφου. Πατήστε το πλήκτρο ◀ (πιο φωτεινό) στη ρύθμιση πυκνότητας για να ορίσετε το επίπεδο πυκνότητας. (Σ. 5-5)
Η εικόνα εκτυπώνεται σε γωνία	Είναι το πρωτότυπο σωστά τοποθετημένο;	Τοποθετήστε σωστά το πρωτότυπο πάνω στην <b>Κλίμακα πρωτοτύπου</b> . (Σ. 3-6)
	Μήπως οι <b>Πλευρικοί οδηγοί</b> δεν είναι σωστά τοποθετημένοι επάνω στα άκρα του χαρτιού;	Μετακινήστε τους <b>Πλευρικούς οδηγούς</b> πάνω στα άκρα του χαρτιού.
	Τοποθετήθηκε τσαλακωμένο χαρτί στο συρτάρι του χαρτιού;	Στρώστε το χαρτί για να ισιώσει, πριν την τοποθέτηση.
Η εκτυπωμένη σελίδα είναι τσαλακωμένη	Μήπως το χαρτί που χρησιμοποιήθηκε (όπως π.χ. το χαρτί ανακύκλωσης) τσαλακώνεται εύκολα;	Αφαιρέστε το χαρτί από το συρτάρι του χαρτιού, γυρίστε το ανάποδα και μετά τοποθετήστε το ξανά.
		Αντικαταστήστε με νέο στεγνό χαρτί. (Σ. 3-4)
Το περιθώριο της εκτυπωμένης εικόνας είναι λερωμένο.	Μήπως το <b>Μαξιλάρι πίεσης του πρωτοτύπου</b> είναι βρώμικο;	Καθαρίστε το <b>Μαξιλάρι πίεσης του πρωτοτύπου</b> με ένα μαλακό πανί εμποτισμένο με ήπιο καθαριστικό. (Σ. 10-9)
	Το επιλεγμένο μέγεθος χαρτιού ήταν μεγαλύτερο από το πρωτότυπο; (Με ρύθμιση ποσοστού zoom 100%)	Επιλέξτε ένα μέγεθος χαρτιού στο μέγεθος του πρωτοτύπου. Ή, κάντε ένα αντίγραφο με μεγέθυνση με τον κατάλληλο συντελεστή zoom ανάλογο με το μέγεθος του χαρτιού. (Σ. 5-5)
	Διαφέρει το μέγεθος ή ο προσανατολισμός του πρωτοτύπου από αυτόν του χαρτιού; (Με ρύθμιση ποσοστού zoom 100%)	Επιλέξτε τον προσανατολισμό του χαρτιού ώστε να είναι ίδιος με αυτόν του πρωτοτύπου.
	Μήπως έγινε σμίκρυνση του αντιγράφου σε μέγεθος μικρότερο από το χαρτί; (Με τον καθορισμένο συντελεστή zoom σμίκρυνσης)	Επιλέξτε ένα συντελεστή zoom, με τον οποίο το μέγεθος του πρωτοτύπου και το επιλεγμένο μέγεθος του χαρτιού να εναρμονίζονται μεταξύ τους. Ή, κάντε ένα αντίγραφο με σμίκρυνση με τον κατάλληλο συντελεστή zoom ανάλογο με το μέγεθος του χαρτιού. (Σ. 5-5)

Περιγραφή του προβλήματος	Σημεία ελέγχου/Αιτία	Μέτρα
Εμφανίζεται στην οθόνη του υπολογιστή ένα μήνυμα που αναφέρει "Ο εκτυπωτής δεν είναι συνδεδεμένος" ή "Σφάλμα εκτύπωσης".	Το πρόγραμμα οδήγησης εκτυπωτή το οποίο ορίστηκε κατά την εκτύπωση ενδέχεται να μην υποστηρίζεται από τον ελεγκτή εκτυπωτή.	Ελέγξτε το καθορισμένο όνομα του εκτυπωτή.
	Το καλώδιο USB μπορεί να έχει αποσυνδεθεί.	Ελέγξτε, εάν το καλώδιο είναι σωστά συνδεδεμένο.
	Ενδέχεται να έχει παρουσιαστεί σφάλμα σε αυτό το μηχανήμα.	Ελέγξτε την <b>Οθόνη</b> αυτού του μηχανήματος.
	Μπορεί να μην υπάρχει αρκετός χώρος στη μνήμη.	Πραγματοποιήστε μια δοκιμαστική εκτύπωση για να ελέγξετε αν η εκτύπωση είναι εφικτή.
Η επεξεργασία της εκτύπωσης στον υπολογιστή ολοκληρώθηκε αλλά η εκτύπωση δεν άρχισε.	Το πρόγραμμα οδήγησης εκτυπωτή το οποίο ορίστηκε κατά την εκτύπωση ενδέχεται να μην υποστηρίζεται από τον ελεγκτή εκτυπωτή.	Ελέγξτε το καθορισμένο όνομα του εκτυπωτή.
	Το καλώδιο USB μπορεί να έχει αποσυνδεθεί.	Ελέγξτε, εάν το καλώδιο είναι σωστά συνδεδεμένο.
	Ενδέχεται να έχει παρουσιαστεί σφάλμα σε αυτό το μηχανήμα.	Ελέγξτε την <b>Οθόνη</b> αυτού του μηχανήματος.
	Οι εργασίες άνευ επεξεργασίας μπορούν να παραμείνουν στο μηχανήμα και να αναμένουν την επεξεργασία τους.	Περιμένετε ώσπου να γίνει επεξεργασία της εργασίας.
	Ενδέχεται να μην υπάρχει αρκετός χώρος στη μνήμη.	Πραγματοποιήστε μια δοκιμαστική εκτύπωση για να ελέγξετε αν η εκτύπωση είναι εφικτή.
Δεν είναι δυνατή η επιλογή στοιχείων στο πρόγραμμα οδήγησης εκτυπωτή.	Οι λειτουργίες δεν μπορούν να συνδυαστούν.	Δεν είναι δυνατή η ρύθμιση των παραμέτρων των γκριζαρισμένων (απενεργοποιημένων) στοιχείων.
Εμφανίζεται ένα μήνυμα "αντικρουόμενων ρυθμίσεων" που αναφέρει ότι η είναι "αδύνατη η ρύθμιση των παραμέτρων" ή ότι "η λειτουργία θα ακυρωθεί".	Προσπαθείτε να ρυθμίσετε τις παραμέτρους των λειτουργιών που δεν είναι δυνατόν να συνδυαστούν.	Ελέγξτε προσεκτικά τις λειτουργίες που ορίσατε και κατόπιν καθορίστε τις λειτουργίες που μπορούν να συνδυαστούν.
Δεν είναι δυνατή η εκτύπωση σύμφωνα με τις ρυθμίσεις τις οποίες ορίσατε.	Οι ρυθμίσεις ενδέχεται να μην έχουν οριστεί σωστά.	Ελέγξτε τη ρύθμιση κάθε στοιχείου του προγράμματος οδήγησης εκτυπωτή.
	Οι επιλεγμένες λειτουργίες μπορούν να συνδυαστούν στο πρόγραμμα οδήγησης εκτυπωτή αλλά ενδέχεται να μην είναι δυνατός ο συνδυασμός τους σε αυτό το μηχανήμα.	
	Το μέγεθος ή ο προσανατολισμός του χαρτιού που καθορίστηκε στην εφαρμογή ενδεχομένως προηγείται έναντι των ρυθμίσεων στο πρόγραμμα οδήγησης εκτυπωτή κατά την εκτύπωση.	Ορίστε σωστά τις παραμέτρους των ρυθμίσεων στην εφαρμογή.
Αποτυχία συνδυασμού: οι σελίδες δεν συνδυάζονται αλλά εκτυπώνονται ξεχωριστά.	Συνδυάζονται πρωτότυπα με διαφορετικό προσανατολισμό.	Εναρμονίστε τον προσανατολισμό των πρωτοτύπων.

Περιγραφή του προβλήματος	Σημεία ελέγχου/Αιτία	Μέτρα
Οι εικόνες δεν εκτυπώθηκαν σωστά.	Ενδέχεται να μην υπάρχει αρκετός χώρος στη μνήμη.	Απλουστεύστε τις εικόνες για να μειώσετε το μέγεθος των δεδομένων.
Το χαρτί δεν τροφοδοτείται από την καθορισμένη τροφοδοσία χαρτιού.	Το χαρτί δεν θα τροφοδοτείται από την καθορισμένη τροφοδοσία χαρτιού αν σε αυτήν την τροφοδοσία χαρτιού έχει τοποθετηθεί χαρτί διαφορετικού μεγέθους ή προσανατολισμού.	Τοποθετήστε χαρτί κατάλληλου μεγέθους στην επιθυμητή τροφοδοσία χαρτιού.
Εμφανίζεται ένα μήνυμα στην οθόνη που υπολογιστή το οποίο αναφέρει ότι "Ο εκτυπωτής δεν είναι έτοιμος".	Δεν έγινε εκκίνηση του μηχανήματος. Ενδεχομένως να παρουσιάστηκε σφάλμα συστήματος στον υπολογιστή ή το μηχάνημα κατά τη μετάδοση. Το καλώδιο USB δεν ήταν σωστά συνδεδεμένο κατά τη μετάδοση.	Απενεργοποιήστε το μηχάνημα και στη συνέχεια βεβαιωθείτε ότι το καλώδιο USB είναι σωστά συνδεδεμένο. Μετά τον έλεγχο του καλωδίου USB, ενεργοποιήστε ξανά το μηχάνημα.
Εμφανίζεται ένα μήνυμα στην οθόνη του υπολογιστή το οποίο αναφέρει ότι "Ο εκτυπωτής είναι απασχολημένος".	Αν μια εργασία σάρωσης TWAIN αποστέλλεται ταυτόχρονα με μία εργασία αντιγραφής τότε η λειτουργία του μηχανήματος θα σταματήσει κατά τη σάρωση.	Περιμένετε έως ότου ολοκληρωθεί η λειτουργία αντιγραφής ή σάρωσης.
Εμφανίζεται ένα μήνυμα στην οθόνη του υπολογιστή το οποίο αναφέρει ότι υπάρχει "Σφάλμα ανάγνωσης δεδομένων".	Παρουσιάστηκε σφάλμα κατά την ανάγνωση των δεδομένων από το μηχάνημα κατά τη σάρωση.	Απενεργοποιήστε το μηχάνημα και στη συνέχεια βεβαιωθείτε ότι το καλώδιο USB είναι σωστά συνδεδεμένο. Μετά τον έλεγχο του καλωδίου USB, ενεργοποιήστε ξανά το μηχάνημα.
Εμφανίζεται ένα μήνυμα στην οθόνη του υπολογιστή το οποίο αναφέρει ότι υπάρχει "Σφάλμα μηχανήματος".	Ενδέχεται να υπάρχει πρόβλημα κατά τη μετάδοση των εντολών μεταξύ του προγράμματος οδήγησης TWAIN και του μηχανήματος.	Ελέγξτε το καλώδιο USB είναι συνδεδεμένο με το μηχάνημα.

## Κύρια μηνύματα και η αντιμετώπισή τους

Εάν εμφανιστεί κάποιο μήνυμα εκτός των όσων απαριθμούνται παρακάτω, εκτελέστε τη διαδικασία που περιγράφεται στο μήνυμα.

Το σύμβολο "#" δείχνει το συρτάρι χαρτιού. Το 1 αφορά το **Συρτάρι 1** και το σύμβολο  αφορά το **Συρτάρι χειροκίνητης τροφοδοσίας**.

Το "XXX" υποδεικνύει το μέγεθος του χαρτιού.

Μήνυμα	Αιτία	Μέτρα
[PAPER JAM OPEN 1st SIDE COVER]	Μια εμπλοκή χαρτιού παρουσιάστηκε στο μηχάνημα.	Ανοίξτε το <b>1ο πλευρικό κάλυμμα</b> , βγάλτε το μπλοκαρισμένο χαρτί και πατήστε το πλήκτρο <b>Εκκίνηση</b> . (Σ. 11-10)
	Δεν έχει αφαιρεθεί όλο το μπλοκαρισμένο χαρτί από το εσωτερικό του μηχανήματος.	Ανοίξτε το <b>1ο πλευρικό κάλυμμα</b> , βγάλτε το μπλοκαρισμένο χαρτί και πατήστε το πλήκτρο <b>Εκκίνηση</b> . (Σ. 11-10)
[MEMORY FULL]	Η ποσότητα των δεδομένων της σαρωμένης εικόνας ξεπερνά τη χωρητικότητα της μνήμης αποθήκευσης.	Πατήστε οποιοδήποτε πλήκτρο του <b>Πίνακα ελέγχου</b> , απενεργοποιήστε και στη συνέχεια ενεργοποιήστε ξανά το μηχάνημα. (Τα δεδομένα σάρωσης/τα ληφθέντα δεδομένα εικόνας θα διαγραφούν). Μειώστε την ανάλυση και δοκιμάστε ξανά. (Σ. 7-9, Σ. 8-4, Σ. 8-6)
	Η ποσότητα των δεδομένων της εικόνας που έχουν ληφθεί από τον υπολογιστή, ξεπερνά τη χωρητικότητα της μνήμης αποθήκευσης.	
[MEMORY FILE FULL]	Τα αρχεία δεδομένων εικόνας που σαρώθηκαν από τον σαρωτή έχουν υπερβεί τον μέγιστο επιτρεπόμενο αριθμό.	
[PAPER SIZE ERROR RESET PAPER (#XXX)]	Οι εικόνες εκτυπώνονται σε χαρτί διαφορετικού μεγέθους από αυτό του πρωτοτύπου.	Τοποθετήστε ξανά χαρτί κατάλληλου μεγέθους στο συρτάρι και πατήστε το πλήκτρο <b>Εκκίνηση</b> . (Σ. 10-4)
	Οι εικόνες εκτυπώνονται σε χαρτί διαφορετικού μεγέθους από αυτό που ορίζεται από το πρόγραμμα οδήγησης εκτυπωτή.	
[NO SUITABLE PAPER LOAD PAPER (XXX)]	Το [Auto] επιλέγεται από τη λίστα [Paper source] του προγράμματος οδήγησης εκτυπωτή αλλά δεν τοποθετείται χαρτί του καθορισμένου μεγέθους.	
[INCORRECT PAPER SIZE (#XXX)→(#XXX)]	Το χαρτί που καθορίστηκε στο πρόγραμμα οδήγησης εκτυπωτή δεν τοποθετείται στο καθορισμένο συρτάρι χαρτιού.	
[PAPER EMPTY LOAD PAPER (#XXX)]	Το χαρτί στο συρτάρι έχει τελειώσει κατά την αντιγραφή/εκτύπωση.	
[MEDIA TYPE ERROR (#XXX)→(#XXX)]	Ο τύπος χαρτιού που καθορίστηκε στο πρόγραμμα οδήγησης εκτυπωτή δεν τοποθετείται στο καθορισμένο συρτάρι χαρτιού.	Τοποθετήστε χαρτί κατάλληλου μεγέθους στο συρτάρι χαρτιού και αλλάξτε τον τύπο του χαρτιού από το Μενού. Κατόπιν πατήστε το πλήκτρο <b>Εκκίνηση</b> . (Σ. 9-4)
[FRONT COVER OPEN CLOSE FRONT COVER]	Το <b>Μπροστινό κάλυμμα</b> του μηχανήματος είναι ανοικτό ή δεν έχει κλείσει καλά.	Κλείστε με ασφάλεια το <b>Μπροστινό κάλυμμα</b> του μηχανήματος.



Μήνυμα	Αιτία	Μέτρα
[1st SIDE COVER OPEN CLOSE 1st SIDE COVER]	Το <b>1ο πλευρικό κάλυμμα</b> του μηχανήματος είναι ανοικτό ή δεν έχει κλείσει καλά.	Κλείστε με ασφάλεια το <b>1ο πλευρικό κάλυμμα</b> του μηχανήματος.
[TONER EMPTY SUPPLY TONER]	Ο γραφίτης (toner) είναι άδειος. Η αντιγραφή ή η εκτύπωση δεν μπορούν να εκτελεστούν.	Αντικαταστήστε την κασέτα τόνερ με μια νέα. (Σ. 10-6)
[MAINTENANCE CALL (M1) CALL SERVICE]	Μια συντήρηση είναι απαραίτητη.	Ελάτε σε επαφή με το αρμόδιο για σας σέρβις πελατών.
[MAINTENANCE CALL (M2) CALL SERVICE]	Το <b>Τύμπανο</b> πρέπει να αντικατασταθεί.	Ελάτε σε επαφή με το αρμόδιο για σας σέρβις πελατών.
[PC CONNECTION FAILED]	Παρουσιάστηκε σφάλμα κατά την ανάγνωση των δεδομένων από το μηχάνημα κατά τη σάρωση.	Απενεργοποιήστε το μηχάνημα και στη συνέχεια βεβαιωθείτε ότι το καλώδιο USB είναι σωστά συνδεδεμένο. Μετά τον έλεγχο του καλωδίου USB, ενεργοποιήστε ξανά το μηχάνημα. Εάν το σφάλμα δεν έχει αποκατασταθεί, επικοινωνήστε με τον εκπρόσωπο service με τον οποίο συνεργάζεστε.

## 11.3 Απεμπλοκή χαρτιού

Αν παρουσιαστεί εμπλοκή χαρτιού, εμφανίζεται το μήνυμα [PAPER JAM OPEN 1st SIDE COVER].

Ακολουθήστε την κατάλληλη διαδικασία που περιγράφεται πιο κάτω για την απεμπλοκή του χαρτιού.

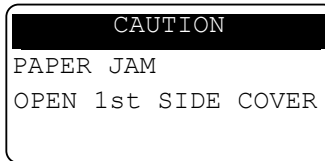

### ⚠ ΠΡΟΣΟΧΗ

- Η περιοχή γύρω από τη **Μονάδα τήξης** έχει πολύ υψηλή θερμοκρασία. Η επαφή εξαρτημάτων διαφορετικών από τα αναφερόμενα εξαρτήματα μπορεί να οδηγήσει σε εγκαύματα. Σε περίπτωση εγκαύματος, ψύξτε το δέρμα με κρύο νερό και επισκεφθείτε ένα γιατρό.  
→ 1. **Μονάδα τήξης**

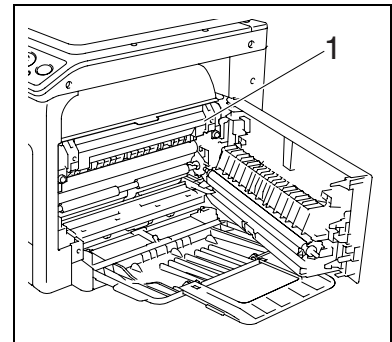

### ⚠ ΠΡΟΣΟΧΗ

- Προσέχετε να μην πιτσιλάτε με γραφίτη (toner) το εσωτερικό του μηχανήματος και να μη λερώνετε με το γραφίτη τα ρούχα ή τα χέρια σας.
- Εάν τα χέρια σας έρθουν σε επαφή με το γραφίτη, πλύντε τα αμέσως προσεκτικά με νερό και σαπούνι.
- Σε περίπτωση που μπει γραφίτης στο μάτι σας, πρέπει να το ξεπλύνετε χωρίς καθυστέρηση με νερό και στη συνέχεια να πάτε σε ένα γιατρό.

### ΥΠΟΔΕΙΞΗ

Η ποιότητα των αντιγράφων μπορεί να μειωθεί σημαντικά, όταν ακουμπήσετε την εξωτερική επιφάνεια του **Τυμπάνου**. Προσέξτε να μην ακουμπήσετε στην εξωτερική επιφάνεια του **Τυμπάνου**.  
→ 1. **Τύμπανο**

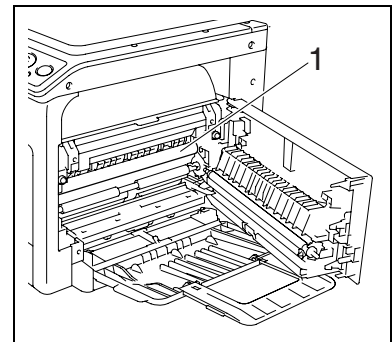

## Απεμπλοκή χαρτιού στη μονάδα κάθετης μεταφοράς

**1** Ανοίξτε το **1ο πλευρικό κάλυμμα**.

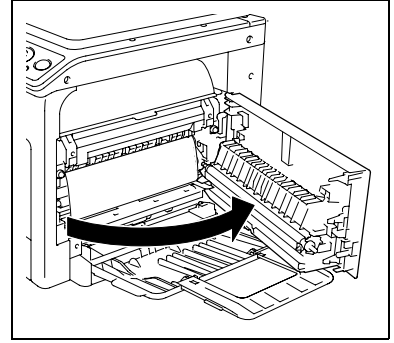

**2** Ανοίξτε το **Επάνω κάλυμμα της μονάδας τήξης**.

→ Σπρώξτε το **Επάνω κάλυμμα της μονάδας τήξης** έως ότου ασφαλίσει στη θέση του.

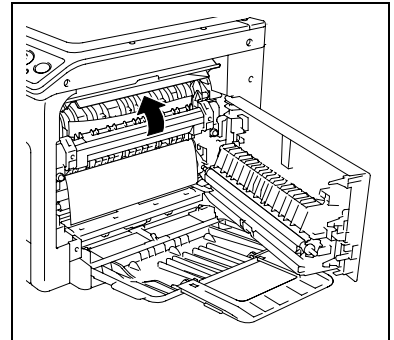

**3** Τραβήξτε έξω προσεκτικά το χαρτί.

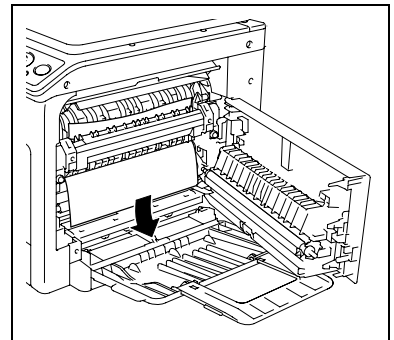

**4** Κλείστε **Επάνω κάλυμμα της μονάδας τήξης**.

**5** Κλείστε το **1ο πλευρικό κάλυμμα** του μηχανήματος.

## Απεμπλοκή χαρτιού στη μονάδα τροφοδοσίας χαρτιού

**1** Ανοίξτε το **1ο πλευρικό κάλυμμα**.

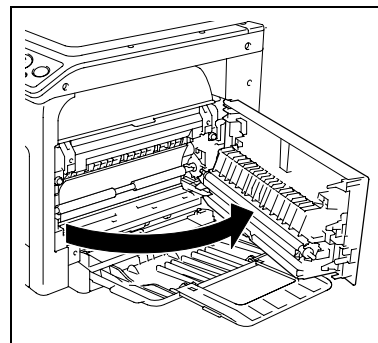

**2** Τραβήξτε έξω προσεκτικά το χαρτί.

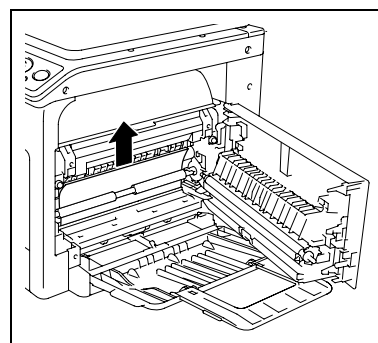

**3** Κλείστε το **1ο πλευρικό κάλυμμα** του μηχανήματος.

**4** Τραβήξτε έξω το **Συρτάρι 1**.

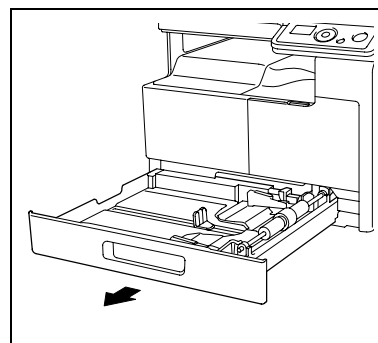

**5** Αφαιρέστε όλο το χαρτί από το **Συρτάρι 1** και μετά τοποθετήστε ξανά το χαρτί μέσα στο συρτάρι.

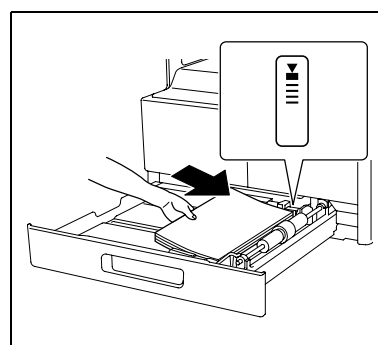

- 6 Ολισθήστε τους **Πλευρικούς οδηγούς** για να προσαρμόσετε ανάλογα με το μέγεθος του χαρτιού που τοποθετείτε.

**ΥΠΟΔΕΙΞΗ**

Βεβαιωθείτε ότι οι **Πλευρικοί οδηγοί** είναι σπρωγμένοι στα άκρα του χαρτιού που έχει τοποθετηθεί.

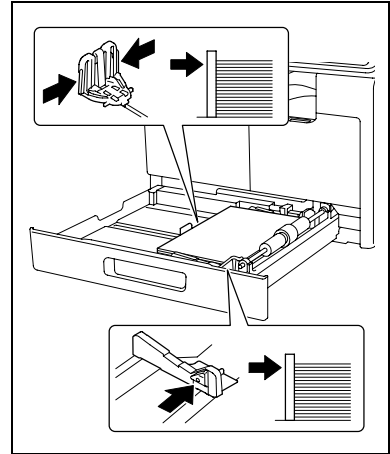

- 7 Κλείστε το **Συρτάρι 1**.

**Απεμπλοκή χαρτιού στη μονάδα εξόδου**

- 1 Τραβήξτε έξω προσεκτικά το χαρτί.

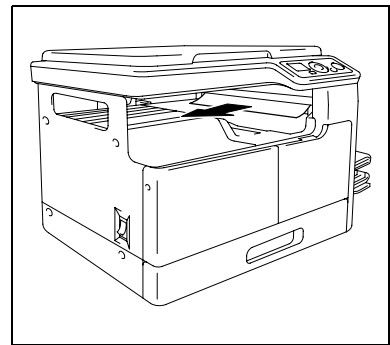

## Απεμπλοκή χαρτιού στο Συρτάρι χειροκίνητης τροφοδοσίας (προαιρετικός εξοπλισμός)

- 1 Αφαιρέστε όλο το χαρτί από το **Συρτάρι χειροκίνητης τροφοδοσίας**.

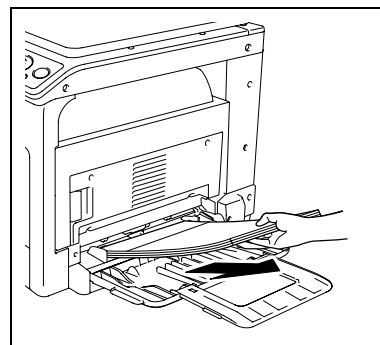

- 2 Ανοίξτε το **1ο πλευρικό κάλυμμα**.

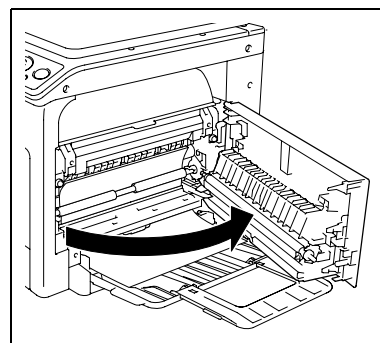

- 3 Τραβήξτε έξω προσεκτικά το χαρτί.

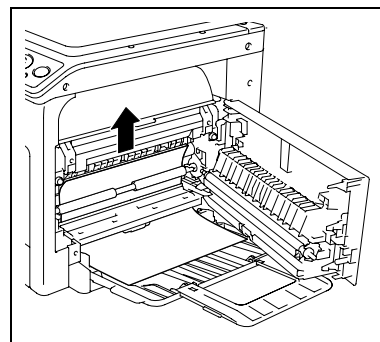

- 4 Κλείστε το **1ο πλευρικό κάλυμμα** του μηχανήματος.

- 5 Τοποθετήστε ξανά χαρτί στο **Συρτάρι χειροκίνητης τροφοδοσίας**.

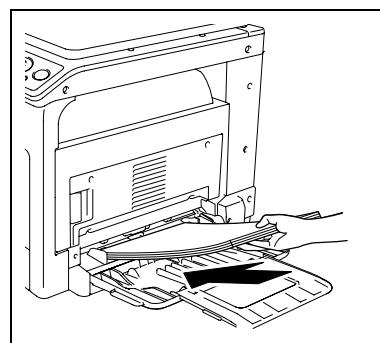

---

# 12

## Τεχνικά στοιχεία





## 12 Τεχνικά στοιχεία

Το παρόν κεφάλαιο περιγράφει τις προδιαγραφές του χαρτιού, του μηχανήματος και του προαιρετικού εξοπλισμού.

Οι προδιαγραφές του προϊόντος υπόκεινται σε αλλαγές χωρίς πρότερη ειδοποίηση με σκοπό τη βελτίωση.

### 12.1 Χαρτί

#### Τύποι και χωρητικότητες χαρτιού

Τύπος χαρτιού	Βάρος χαρτιού	Ικανότητα υποδοχής χαρτιού
Τυποποιημέ-νο χαρτί Ανακυκλωμένο χαρτί Ειδικό χαρτί*	64 g/m <sup>2</sup> έως 90 g/m <sup>2</sup> (17 lb έως 23-15/16 lb)	<b>Συρτάρι 1:</b> 250 φύλλα <b>Συρτάρι χειροκίνητης τροφοδοσίας πολλαπλών φύλλων MB-503:</b> 100 φύλλα
Κάρτα 1	91 g/m <sup>2</sup> έως 120 g/m <sup>2</sup> (24-3/16 lb έως 31-15/16 lb)	<b>Συρτάρι 1:</b> 20 φύλλα <b>Συρτάρι χειροκίνητης τροφοδοσίας πολλαπλών φύλλων MB-503:</b> 20 φύλλα
Κάρτα 2	121 g/m <sup>2</sup> έως 157 g/m <sup>2</sup> (32-3/16 lb έως 41-3/4 lb)	<b>Συρτάρι 1:</b> 20 φύλλα <b>Συρτάρι χειροκίνητης τροφοδοσίας πολλαπλών φύλλων MB-503:</b> 20 φύλλα

\* Λεπτό και άλλο ειδικό χαρτί.

Για πληροφορίες σχετικά με το βάρος του χαρτιού, επικοινωνήστε με τον εκπρόσωπο service με τον οποίο συνεργάζεστε.

#### ΥΠΟΔΕΙΞΗ

Αν το μέγεθος ή ο τύπος του χαρτιού δεν ορίζεται σωστά, αυτό θα έχει σαν αποτέλεσμα την εμπλοκή χαρτιού ή την αποτυχία της εικόνας. Βεβαιωθείτε ότι έχετε καθορίσει σωστά τις ρυθμίσεις χαρτιού.

Αν πρόκειται να τοποθετηθεί απλό χαρτί, ανακυκλωμένο χαρτί, κάρτα 1 ή κάρτα 2, και οι εικόνες να εκτυπώνονται σε κάθε του πλευρά, επιλέξτε [\*\*\*-R] για κάθε τύπο χαρτιού στη ρύθμιση χαρτιού. (Το σύμβολο "\*\*\*\*" υποδεικνύει τον τύπο του χαρτιού.)

## 12.2 Προδιαγραφές μηχανήματος

### bizhub 165

#### Τεχνικά στοιχεία

Τύπος συσκευής	Σαρωτής, εκτυπωτής και υπολογιστής	
Στήριγμα εγγράφων	Σταθερή	
Τύμπανο	OPC	
Πηγή φωτός	LED	
Σύστημα αντιγραφής	Ηλεκτροστατική αντιγραφή laser	
Εμφάνιση	Σύστημα ξηρής εμφάνισης δύο στοιχείων HMT	
Σύστημα σταθεροποίησης	Κύλινδρος μονάδας τήξης	
Ανάλυση	600 dpi × 600 dpi	
Πρωτότυπα	Τύπος συσκευής	Φύλλα, βιβλία (ανοιχτές διπλές σελίδες), τρισδιάστατα αντικείμενα
	Μέγεθος	Μέγ. A3 (11 × 17)
	Βάρος	2 kg (4-7/16 lb) (τρισδιάστατα αντικείμενα)
Τύπος χαρτιού αντιγραφής	Απλό χαρτί/Ανακυκλωμένο χαρτί/Ειδικό χαρτί (64 g/m <sup>2</sup> έως 90 g/m <sup>2</sup> (17 lb έως 23-15/16 lb)), Κάρτα 1 (91 g/m <sup>2</sup> έως 120 g/m <sup>2</sup> (24-3/16 lb έως 31-15/16 lb)), Κάρτα 2 (121 g/m <sup>2</sup> έως 157 g/m <sup>2</sup> (32-3/16 lb έως 41-3/4 lb))	
Μέγεθος φωτοαντιγραφικού χαρτιού	<p>&lt;Συρτάρι 1&gt;  A3 ☐ έως A5 ☐, 11 × 17 ☐ έως 8-1/2 × 11 ☐, FLS*, 16K ☐/☐, 8K ☐  Πλάτος: 90 mm έως 297 mm (3-9/16 έως 11-11/16),  Μήκος: 140 mm έως 432 mm (5-1/2 έως 17)  * Υπάρχουν πέντε τύποι FLS: 220 mm × 330 mm ☐, 8-1/2 × 13 ☐, 8-1/4 × 13 ☐, 8-1/8 × 13-1/4 ☐ και 8 × 13 ☐.  Αν υπάρχει δυνατότητα επιλογής κάποιου από αυτά τα μεγέθη. Για λεπτομέρειες ελάτε σε επαφή με το αρμόδιο για σας αντιπρόσωπο του σέρβις.</p>	
Χωρητικότητα συρταριού χαρτιού (A4 ☐ (8-1/2 × 11 ☐))	<b>Συρτάρι 1</b>	Απλό χαρτί/ανακυκλωμένο χαρτί/ειδικό χαρτί: 250 φύλλα Κάρτα 1/2: 20 φύλλα
Χωρητικότητα συρταριού εξόδου	Απλό χαρτί/ Ανακυκλωμένο χαρτί/ Ειδικό χαρτί	250 φύλλα (A4 ☐ (8-1/2 × 11 ☐)) 125 φύλλα (Εκτός από A4 ☐ (8-1/2 × 11 ☐))
	Κάρτα	10 φύλλα
Φάση προθέρμανσης	Περιοχή 200 V: 29 δευτ. ή λιγότερο Περιοχή 100 V: 30 δευτ. ή λιγότερο (θερμοκρασία δωματίου: 23°C) Ο χρόνος προθέρμανσης ενδέχεται να ποικίλλει ανάλογα με το λειτουργικό περιβάλλον και τη χρήση.	
Πλάτος αποκοπής εικόνας	Επάνω άκρο, κάτω άκρο, δεξί άκρο, αριστερό άκρο: 4 mm (3/16)	
Πρώτη αντιγραφή (Κατά την εκτύπωση σε A4 ☐ (8-1/2 × 11 ☐))	8,0 δευτ. ή λιγότερο Ο χρόνος της πρώτης αντιγραφής μπορεί να ποικίλλει ανάλογα με τη λειτουργική χρήση.	
Πρώτη αντιγραφή (Κατά την εκτύπωση σε A4 ☐ (8-1/2 × 11 ☐))	Απλό χαρτί: 16 φύλλα/ελάχ. Κάρτα 1/2: 7 φύλλα/ελάχ.	

<b>Τεχνικά στοιχεία</b>	
Μεγέθυνση αντιγραφής	<p>&lt;Περιοχή μετρικού συστήματος&gt;  Πλήρες μέγεθος: 100%  Μεγέθυνση: 115%, 141%, 200%  Σμίκρυνση: 81%, 70%, 50%  Χειροκίνητα: 50% έως 200% (σε βήμα του 1%)</p> <p>&lt;Περιοχή ιντσών&gt;:  Πλήρες μέγεθος: 100%  Μεγέθυνση: 121%, 129%, 200%  Σμίκρυνση: 78%, 64%, 50%  Χειροκίνητα: 50% έως 200% (σε βήμα του 1%)</p>
Αριθμός συνεχόμενων αντιγράφων	1 έως 99 φύλλα
Ρύθμιση πυκνότητας	Αυτόματη ρύθμιση πυκνότητας, Χειροκίνητη ρύθμιση πυκνότητας (9 επίπεδα)
Τροφοδοσία ρεύματος	AC 220 V έως 240 V, 3,5 A, 50/60 Hz
Μέγ. κατανάλωση ισχύος	800 W ±10%
Μέγεθος	Πλάτος 570 mm (22-7/16) Βάθος 531 mm (20-7/8) Ύψος 449 mm (17-11/16)
Διαστάσεις μηχανήματος	Πλάτος 928 mm (36-9/16) Βάθος 531 mm (20-7/8) Ύψος 449 mm (17-11/16) (Όταν χρησιμοποιείται το <b>Συρτάρι χειροκίνητης τροφοδοσίας</b> )
Μέγεθος μνήμης	32 MB
Βάρος	Περίπου 23,5 kg (Περίπου 51-13/16 lb)

## 12.3 Προαιρετικός εξοπλισμός

### Συρτάρι χειροκίνητης τροφοδοσίας πολλαπλών φύλλων MB-503

Τεχνικά στοιχεία	
Τύπος χαρτιού αντιγραφής	Απλό χαρτί/Ανακυκλωμένο χαρτί/Ειδικό χαρτί (64 g/m <sup>2</sup> έως 90 g/m <sup>2</sup> (17 lb έως 23-15/16 lb)), Κάρτα 1 (91 g/m <sup>2</sup> έως 120 g/m <sup>2</sup> (24-3/16 lb έως 31-15/16 lb)), Κάρτα 2 (121 g/m <sup>2</sup> έως 157 g/m <sup>2</sup> (32-3/16 lb έως 41-3/4 lb))
Μέγεθος φωτοαντιγραφικού χαρτιού	A3 ☐ έως A5 ☐, 11 × 17 ☐ έως 8-1/2 × 11 ☐, FLS*, 16K ☐/☐, 8K ☐ Πλάτος: 90 mm έως 297 mm (3-9/16 έως 11-11/16), Μήκος: 140 mm έως 432 mm (5-1/2 έως 17) * Υπάρχουν πέντε τύποι FLS: 220 mm × 330 mm ☐, 8-1/2 × 13 ☐, 8-1/4 × 13 ☐, 8-1/8 × 13-1/4 ☐ και 8 × 13 ☐. Αν υπάρχει δυνατότητα επιλογής κάποιου από αυτά τα μεγέθη. Για λεπτομέρειες ελάτε σε επαφή με το αρμόδιο για σας αντιπρόσωπο του σέρβις.
Χωρητικότητα συρταριού χαρτιού (A4 ☐ (8-1/2 × 11 ☐))	Απλό χαρτί/ανακυκλωμένο χαρτί/ειδικό χαρτί: 100 φύλλα Κάρτα 1/2: 20 φύλλα
Τροφοδοσία ρεύματος	Τροφοδοσία από το μηχάνημα
Μέγ. κατανάλωση ισχύος	8 W ή λιγότερο
Μέγεθος	Πλάτος 446 mm (17-9/16) Βάθος 469 mm (18-7/16) Ύψος 82 mm (3-1/4)
Βάρος	Περίπου 1,6 kg (Περίπου 3-1/2 lb)

---

# 13

Παράρτημα



## 13 Παράρτημα

### 13.1 Κατάλογος όρων

Παρακάτω περιγράφονται οι όροι που χρησιμοποιούνται για τις λειτουργίες αντιγραφής, εκτύπωσης και σάρωσης.

Όρος	Περιγραφή
BMP	Συντομογραφία του bitmap. Πρόκειται για μια μορφή αρχείου αποθήκευσης δεδομένων εικόνας. (Η επέκταση του αρχείου είναι ".bmp".) Χρησιμοποιείται συνήθως σε πλατφόρμες Windows. Το BMP καλύπτει το χρωματικό βάθος από μονόχρωμο (2 τιμές) έως πλήρες χρώμα (16.777.216 χρώματα). Οι εικόνες του BMP δεν είναι κατάλληλες για συμπιεσμένη αποθήκευση.
DPI (dpi)	Το ακρωνύμιο του Dots Per Inch. Μια μονάδα ανάλυσης που χρησιμοποιείται από εκτυπωτές και σαρωτές. Υποδεικνύει τον αριθμό των ψηφίων που αντιπροσωπεύουν μια ίντσα. Όσο μεγαλύτερη είναι η τιμή, τόσο υψηλότερη είναι η ανάλυση.
OS	Το ακρωνύμιο για το Λειτουργικό σύστημα (Operating System). Πρόκειται για το βασικό λογισμικό το οποίο χρησιμοποιείται για τον έλεγχο του συστήματος ενός υπολογιστή. Τα Windows είναι ένα λειτουργικό σύστημα.
PDF	Το ακρωνύμιο του Portable Document Format. Πρόκειται για ένα έγγραφο που δημιουργείται ηλεκτρονικά με την επέκταση ".pdf". Το PDF είναι μια μορφή με βάση την PostScript και μπορείτε να το δείτε χρησιμοποιώντας το Adobe Reader, ένα δωρεάν λογισμικό ανάγνωσης.
Pixel (εικονοδυφίδα)	Η μικρότερη μονάδα της εικόνας.
Plug and play	Ένας μηχανισμός που χρησιμοποιείται για τον άμεσο εντοπισμό μιας περιφερειακής συσκευής όταν αυτή συνδέεται με έναν υπολογιστή, καθώς και για την αναζήτηση του κατάλληλου προγράμματος οδήγησης αυτόματα, ώστε η συσκευή να μπορεί να τεθεί σε λειτουργία.
TWAIN	Μια προεπιλεγμένη διεπαφή η οποία ορίζεται στις συσκευές απεικόνισης όπως οι σαρωτές, οι ψηφιακές κάμερες και διάφορες εφαρμογές όπως το λογισμικό γραφικών. Για να χρησιμοποιήσετε μια συσκευή συμβατή με TWAIN, απαιτείται το σχετικό πρόγραμμα οδήγησης TWAIN.
USB	Το ακρωνύμιο του Universal Serial Bus. Είναι μια γενική διεπαφή για τη σύνδεση ποντικιού, εκτυπωτή και άλλων συσκευών με έναν υπολογιστή.
WIA	Το ακρωνύμιο του Windows Imaging Acquisition. Μια λειτουργία για την εισαγωγή δεδομένων εικόνας από συσκευές απεικόνισης όπως σαρωτές και ψηφιακές κάμερες. Για να χρησιμοποιήσετε μια συσκευή συμβατή με WIA, απαιτείται το σχετικό πρόγραμμα οδήγησης WIA.
XPS	Η συντομογραφία για την XML Paper Specification (Προδιαγραφή Χαρτιού XML). Αυτό είναι ένα από τα μορφότυπα ηλεκτρονικών εγγράφων που δημιουργήθηκαν από την Microsoft Corporation. Υποστηρίχθηκε για πρώτη φορά από τα Windows Vista.
Ανάλυση	Η τιμή ανάλυσης υποδεικνύει το βαθμό στον οποίο οι λεπτομέρειες ενός αντικειμένου μπορούν να αναπαραχθούν με ακρίβεια σε μια εικόνα ή σε μια εκτύπωση.
Διαβάθμιση	Τα επίπεδα σκίασης μιας εικόνας. Η ύπαρξη μεγαλύτερου αριθμού επιπέδων μπορεί να αναπαραγάγει ομαλότερη μετάβαση στη σκίαση.
Δυφίο	Συντομογραφία του δυαδικού ψηφίου. Η μικρότερη μονάδα πληροφορίας (ποσότητας δεδομένων) σε έναν υπολογιστή ή εκτυπωτή. Ένα ψηφίο χρησιμοποιεί μόνο το 0 ή το 1 για να υποδείξει τα δεδομένα.

<b>Όρος</b>	<b>Περιγραφή</b>
Εγκατάσταση	Για την εγκατάσταση του υλικού, των λειτουργικών συστημάτων, των εφαρμογών, των προγραμμάτων οδήγησης εκτυπωτή ή άλλου λογισμικού σε έναν υπολογιστή.
Επέκταση αρχείου	Οι χαρακτήρες που προσθέτονται στο όνομα ενός αρχείου για την αναγνώριση της μορφής του αρχείου. Η επέκταση του αρχείου προστίθεται μετά από την τελεία του ονόματος του αρχείου.
Εργασία εκτύπωσης	Μια αίτηση εκτύπωσης η οποία μεταδίδεται από έναν υπολογιστή σε μία συσκευή εκτύπωσης.
Ιδιότητα	Πληροφορίες σχετικά με τις ιδιότητες. Όταν χρησιμοποιείτε ένα πρόγραμμα οδήγησης εκτυπωτή, οι διάφορες λειτουργίες ορίζονται στις ιδιότητες αρχείου. Χρησιμοποιώντας τις ιδιότητες ενός αρχείου, μπορείτε να δείτε τις διάφορες πληροφορίες σχετικά με το αρχείο.
Κατάργηση	Για να διαγράψετε το λογισμικό που είναι εγκατεστημένο στον υπολογιστή σας.
Μνήμη αποθήκευσης	Μια συσκευή αποθήκευσης που χρησιμοποιείται για την προσωρινή αποθήκευση των δεδομένων. Ορισμένοι τύποι μνήμης, σε αντίθεση με άλλους, διατηρούν τα δεδομένα ακόμα και μετά την απενεργοποίηση του μηχανήματος.
Πρόγραμμα οδήγησης	Πρόκειται για ένα λογισμικό το οποίο λειτουργεί σαν γέφυρα μεταξύ του υπολογιστή και μιας περιφερειακής συσκευής.
Πρόγραμμα οδήγησης εκτυπωτή	Πρόκειται για ένα λογισμικό το οποίο λειτουργεί σαν γέφυρα μεταξύ του υπολογιστή και ενός εκτυπωτή.
Πρόγραμμα οδήγησης σαρωτή	Πρόκειται για ένα λογισμικό το οποίο λειτουργεί σαν γέφυρα μεταξύ του υπολογιστή και ενός σαρωτή.
Προεπιλογή	Αρχική ρύθμιση. Οι ρυθμίσεις που επιλέγονται εκ των προτέρων και ενεργοποιούνται όταν τίθεται σε λειτουργία το μηχάνημα ή οι ρυθμίσεις που επιλέγονται εκ των προτέρων και ενεργοποιούνται όταν ενεργοποιείται η λειτουργία.
Προεπισκόπηση	Μια λειτουργία που σας επιτρέπει να δείτε μια εικόνα πριν την επεξεργασία της για εκτύπωση ή σάρωση.



---

**14**

**Αλφαβητικό ευρετήριο**

---



## 14 Αλφαβητικό ευρετήριο

### 14.1 Ευρετήριο κατά στοιχείο

1ο πλευρικό κάλυμμα 2-4

2in1 5-8

4in1 5-9

#### L

LED 2-6, 4-3

LED κατάστασης 2-6, 4-3, 9-7

#### M

Menu/Select 2-6, 4-3

#### Z

Zoom 2-6, 4-4

#### A

Ανακαλέστε το πρόγραμμα αντιγραφής 5-15

Αντίθεση LCD 9-7

Αντιγραφή ID 4-4

Αντιγραφή ταυτότητας 2-6, 5-7

Αντικατάσταση της κασέτας τόνερ 10-6

Απεμπλοκή χαρτιού 11-10

Απεμπλοκή χαρτιού στη μονάδα εξόδου 11-13

Απεμπλοκή χαρτιού στη μονάδα κάθετης μεταφοράς 11-11

Απεμπλοκή χαρτιού στη μονάδα τροφοδοσίας χαρτιού 11-12

Απεμπλοκή χαρτιού στο συρτάρι χειροκίνητης τροφοδοσίας 11-14

Αριθμός αντιγράφων 4-5, 5-5

Αυτόματη επαναφορά κονσόλας 3-3, 9-6

Αφύγραση τυμπάνου 9-9

#### B

Βασικές ρυθμίσεις 5-5

Βοηθητικές λειτουργίες 9-6

#### Γ

Γλωσσα 9-7

Γυαλί εναπόθεσης των πρωτοτύπων 2-5, 10-9

#### Δ

Διαγραφή + Διαχωρισμός σελίδων βιβλίου 5-13

Διαδικασία καθαρισμού 10-9

Διακόπτης του ρεύματος 2-4

Διαχείριση χρήστη 9-9

Διαχωρισμός Βιβλίου 5-12, 9-8

Δοχείο τόνερ 2-5

Δρομέας 4-7

#### E

Εγκατάσταση με Plug and Play 6-5

Εγκατάσταση με χρήση προγράμματος εγκατάστασης 6-7

Εγκατάσταση του προγράμματος οδήγησης 6-3

Εγκατάσταση του προγράμματος οδήγησης σε Windows 7 6-7

Εγκατάσταση του προγράμματος οδήγησης στα Windows Vista/Server 2003 6-6

Εγκατάσταση του προγράμματος οδήγησης στα Windows Vista/Server 2008 6-5

Εικονίδιο/μήνυμα 4-6

Εκκίνηση 2-6, 4-3

Εμπορικά σήματα και πνευματικά δικαιώματα 1-4

Ενδείξεις της οθόνης 4-5

Ένδειξη οθόνης 2-6, 4-3

Εντολή αντιγραφής 4in1 9-12

Εξωτερικά της βασικής μονάδας 2-4

Επίλυση προβλημάτων 11-3

Επαναφορά 2-6, 4-3

Επάνω κάλυμμα της μονάδας τήξης 2-5

Εργασίες αντιγραφής στην ουρά αναμονής 3-3

Εσωτερικά της βασικής μονάδας 2-5

#### H

Ηλεκτρικό καλώδιο 2-4

#### Θ

Θύρα USB (τύπος A) USB2.0/1.1 2-4

#### K

Καθαρισμός/Stop 2-6, 4-3

Κανονισμοί 1-12

Καρτέλα About 7-9, 7-13

Καρτέλα Layout 7-6, 7-12

Καρτέλα Per Page Setting 7-7

Καρτέλα Quality 7-9, 7-13

Καρτέλα Setup 7-5, 7-11

Καρτέλα Watermark 7-7

Καταχώριση ρυθμίσεων αντιγραφής 5-15

Κατάργηση του προγράμματος οδήγησης 6-8

Κατάργηση του προγράμματος οδήγησης εκτυπωτή 6-8

Κατάργηση του προγράμματος οδήγησης σαρωτή 6-9

Κατάσταση ύπνου 3-3, 7-3, 9-6

Κλήση service 11-3

Κλίμακα πρωτοτύπου 2-5

Κάλυμμα του πρωτοτύπου 2-4

**Λ**

Λειτουργία αντιγραφής 5-3, 5-7, 9-3  
 Λειτουργία εκτύπωσης 7-3  
 Λειτουργία σάρωσης 8-3  
 Λειτουργίες εκτύπωσης 7-3  
 Λειτουργικό περιβάλλον 1-17, 6-3

**Μ**

Μέγεθος χαρτιού 4-5, 5-5  
 Μήνυμα αναπλήρωσης 10-3  
 Μήνυμα αντικατάστασης 10-6  
 Μαξιλάρι πίεσης του πρωτοτύπου 2-4, 10-9  
 Μενού 9-3  
 Μενού ή λειτουργία 4-6  
 Μετρητής μεγέθους 9-13  
 Μετάβαση σε ύπνο 9-7  
 Μονάδα τήξης 2-5  
 Μοχλός απελευθέρωσης 1ου πλευρικού καλύμματος 2-4  
 Μπροστινό κάλυμμα 2-4

**Π**

Πίνακας αντιμετώπισης προβλημάτων 11-4  
 Πίνακας ελέγχου 2-4, 2-6, 4-3, 10-9  
 Πίνακας συνδυασμών των λειτουργιών 5-16  
 Πίσω 2-6, 4-3  
 Παροχή ρεύματος 1-17  
 Περιβλήμα 10-9  
 Πληκτρολόγιο 2-6, 4-3  
 Πληροφορίες Ασφαλείας 1-7  
 Ποιότητα 2-6, 4-4, 4-5, 5-6  
 Προαιρετικός εξοπλισμός 2-3, 12-6  
 Προβολή 7-4, 7-10  
 Προγράμματα 9-4  
 Προγράμματα οδήγησης εκτυπωτή 6-4  
 Προδιαγραφές μηχανήματος 12-4  
 Προληπτικές σημάνσεις και ετικέτες 1-15  
 Προσαρμ. μεγ. μνήμης 9-9  
 Προτεραιότητα σελιδοποίησης 9-12  
 Πρόγραμμα οδήγησης GDI 6-4  
 Πρόγραμμα οδήγησης XPS 6-4  
 Πρόγραμμα οδήγησης σαρωτή TWAIN 8-3  
 Πρόγραμμα οδήγησης σαρωτή WIA 8-5  
 Πυκνότητα 2-6, 4-3, 4-6, 5-6

**Ρ**

Ρύθμιση αντιγραφής 9-11  
 Ρύθμιση διαγραφής 9-12  
 Ρύθμιση εργασίας 9-10  
 Ρύθμιση εργασίας αντιγραφής 9-4  
 Ρύθμιση συντόμευση 9-8  
 Ρύθμιση συσκευής 9-6  
 Ρύθμιση ταχύτητας πλήκτρων 9-7  
 Ρύθμιση της ποιότητας από τις ρυθμίσεις προσαρμοσμένου μεγέθους 8-6  
 Ρύθμιση των παραμέτρων προσαρμοσμένου μεγέθους 3-6

Ρολό τροφοδοσίας χαρτιού 2-5  
 Ρυθμίσεις εφαρμογής 5-7  
 Ρυθμίσεις προγράμματος οδήγησης GDI 7-4  
 Ρυθμίσεις προγράμματος οδήγησης εκτυπωτή XPS 7-10  
 Ρυθμίσεις προγράμματος οδήγησης σαρωτή TWAIN 8-4  
 Ρυθμίσεις προγράμματος οδήγησης σαρωτή WIA 8-5

**Σ**

Σύνδεση με τον υπολογιστή 6-3  
 Σύνολο σαρώσεων 9-13  
 Σύνολο σελίδων 9-13  
 Σβήσιμο 5-11, 9-8  
 Σελιδοποίηση 5-10, 9-8  
 Σελιδοποίηση + σταυρωτή λειτουργία 5-10  
 Σταυρωτή λειτουργία 9-10  
 Συνδυασμός πρωτοτύπου 5-8, 9-8  
 Συνολικός μετρητής 9-13  
 Συντήρηση 10-3  
 Συντελεστής zoom 4-5, 5-5  
 Συντόμευση 2-6, 4-3  
 Συρτάρι 1 2-4  
 Συρτάρι εξόδου 2-4  
 Συρτάρι χαρτιού 4-5, 5-5  
 Συρτάρι χειροκίνητης τροφοδοσίας 2-4  
 Συρτάρι χειροκίνητης τροφοδοσίας πολλαπλών φύλλων 2-3, 12-6  
 Σφάλμα (Error) 2-6  
 Σάρωση εγγράφου 8-3, 8-5

**Τ**

Τύμπανο 2-5  
 Τύποι χαρτιού 12-3  
 Τύπος χαρτιού 4-5  
 Τεχνικά στοιχεία 12-3  
 Τοποθέτηση πρωτοτύπων 3-6  
 Τοποθέτηση χαρτιού 3-4, 10-4  
 Τοποθέτηση χαρτιού στο συρτάρι χειροκίνητης τροφοδοσίας 3-5, 10-5  
 Τοποθετήστε χαρτί στο Συρτάρι 1 3-4, 10-4  
 Τόνερ 10-6

**Χ**

Χαρτί 2-6, 4-4, 10-3, 12-3  
 Χρήση λειτουργίας μνήμης 5-15  
 Χωρητικότητες χαρτιού 12-3  
 Χωροταξικές προϋποθέσεις 1-16

## 14.2 Ευρετήριο πλήκτρων

2in1 5-8

4in1 5-9

4IN1 COPY ORDER 9-12

### A

Adjustment 7-9

AUTO PANEL RESET 9-6

### B

BOOK SEPARATION 5-12, 5-13, 9-8

Brightness 8-4, 8-6

BYPASS PAPER 9-4, 9-10

### C

CENTER ERASE 5-14

CENTER+FRAME ERASE 5-14

Collate 7-5, 7-11

Combination 7-6, 7-12

Combination Details... 7-6, 7-12

COMBINE ORIGINAL 5-8, 9-8

Copy 7-5, 7-11

COPY FUNCTION 5-7, 9-3

COPY JOB SETTING 9-4

COPY SETTING 9-11

CRISSCROSS MODE 5-10, 9-10

Custom Settings 8-6

CUSTOM SIZE MEMORY 9-9

### D

DENSITY 9-4

DENSITY (BOOK) 9-7

DENSITY LEVEL 9-11

DENSITY PRIORITY 9-11

DRUM DEHUMIDIFY 9-9

### E

Edit Custom... 7-5

ERASE 5-11, 5-13, 9-8

ERASE SETTING 9-12

### F

FRAME ERASE 5-11, 5-14

Front Cover Page 7-7

### I

ID COPY 5-7

### J

JOB SETTING 9-10

### K

KEY SPEED SETTING 9-7

### L

LANGUAGE 9-7

LCD CONTRAST 9-7

LEFT BINDING 5-12

LEFT ERASE 5-11

### M

MACHINE SETTING 9-6

MENU 9-3

Menu/Select 2-6, 4-3

MODE MEMORY 5-15, 9-4

### O

Orientation 7-5, 7-11

Original Size 7-5, 7-11

Output Size 7-5, 7-11

### P

Paper Source 7-5, 7-11

Paper Type 7-5, 7-11

PRINT DENSITY 9-7

PRINT PRIORITY 9-10

### Q

QUALITY 9-4

QUALITY PRIORITY 9-11

### R

RECALL 5-15

REGISTER 5-15

Resolution 7-9, 7-13, 8-4, 8-6

RIGHT BINDING 5-12

### S

Scan Mode 8-4

SHORTCUT SETTING 9-8

SIZE COUNT 9-13

SLEEP MODE 9-6

SLEEP SHIFT 9-7

SORT 5-10, 9-8

SORT PRIORITY 9-12

STATUS LED 9-7

### T

TOTAL COUNT 9-13

TOTAL PAGE 9-13

TOTAL SCAN 9-13

TRAY PRIORITY 9-10

TRAY SELECT 9-4

TRAY1 PAPER 9-4, 9-10

### U

UPPER ERASE 5-11

USER MANAGEMENT 9-9

UTILITY 9-6

### Z

Zoom 2-6, 4-4, 7-5, 7-11

ZOOM RATIO 9-4

### A

Αντιγραφή ID 2-6, 4-4

**Ε**

Εκκίνηση 2-6, 4-3

Επαναφορά 2-6, 4-3

**Κ**

Καθαρισμός/Stop 2-6, 4-3

**Π**

Πίσω 2-6, 4-3

Πληκτρολόγιο 2-6, 4-3

Ποιότητα 2-6, 4-4

Πυκνότητα 2-6, 4-3

**Σ**

Συντόμευση 2-6, 4-3

**Χ**

Χαρτί 2-6, 4-4